

Surface 5,7 m<sup>2</sup> / Capacité 12 m<sup>3</sup> / Longueur 3050 mm

GAMME ICE CUBNER



# CONTAINER REEFER 10 PIEDS ICE CUBNER

EXISTE EN 10 PIEDS HIGH CUBE

NEUF OU OCCASION

## Les Spécifications

Structure **CORTEN & INOX**  
Plancher **RAIL ALU - T**

**CONTAINER FRIGORIFIQUE  
OUVERTURE SUR UNE FACE EXTÉRIEURE**



Idéal pour le transport  
et le **STOCKAGE**  
de marchandises dans  
un environnement régulé.



Plage d'utilisation  
de -25°C à +25°C.

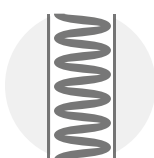

Isolation par 70 mm  
de panneau en mousse  
polyuréthane.

Groupe froid contrôlé  
et certifié PTI + CSC

ISO type 12R1 - ISO group 12RT

Adapté aux plans HACCP (Hazard Analysis Critical Control Point)

## Informations Techniques

### Dimensions Extérieures

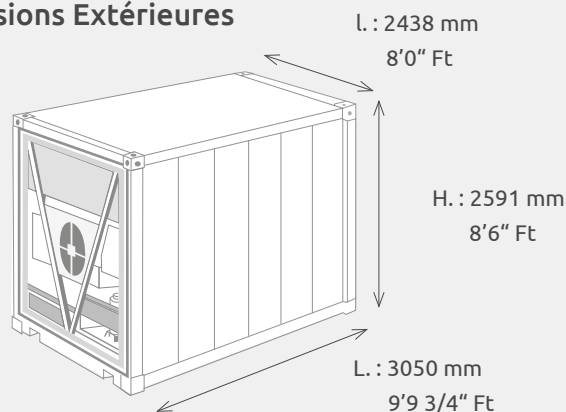

### Dimensions Intérieures

Longueur ..... 2383 mm  
Largeur ..... 2190 mm  
Hauteur ..... 2291 mm

### Informations

Poids à vide ..... 2250 kg  
Charge max ..... 7910 kg  
Poids max ..... 10160 kg  
Passage fourches : 950 mm

### Dimensions des portes

Largeur ..... 2291 mm  
Hauteur ..... 2259 mm

### Puissance du compresseur\*

5 KW / 7,5 chevaux - 15,5A max  
(\* indications constructeur)

**Gagnez 30 cm de hauteur et 10% de volume  
en prenant un modèle 10 pieds HIGH CUBE Ice Cubner.**

Les poids et charges autorisés sont donnés à titre indicatif.  
Les conteneurs neufs peuvent avoir des traces d'utilisation et de manipulation.



**LE CONTAINER FRIGORIFIQUE, NOUVELLE DÉFINITION**

2 rue Alphée Maziéras - 24000 PERIGUEUX - FRANCE  
+33 (0)5 53 07 26 82 - contact@cupner.com

[www.cubner.com](http://www.cubner.com)