

Dumper chenilles girabenne 400/600 L

CARACTÉRISTIQUES TECHNIQUES

Poids opérationnel :	1100 kg
Capacité benne pleine charge :	0,52 m ³
Capacité benne pleine rase :	0,4 m ³
Hauteur de déversement :	635 mm
Garde au sol :	150 mm
Hauteur :	2250 mm
Largeur totale :	950 mm
Longueur totale :	2650 mm

Rappel : CACES R482 – A

Benne basculante hydrauliquement et déversement à 180°

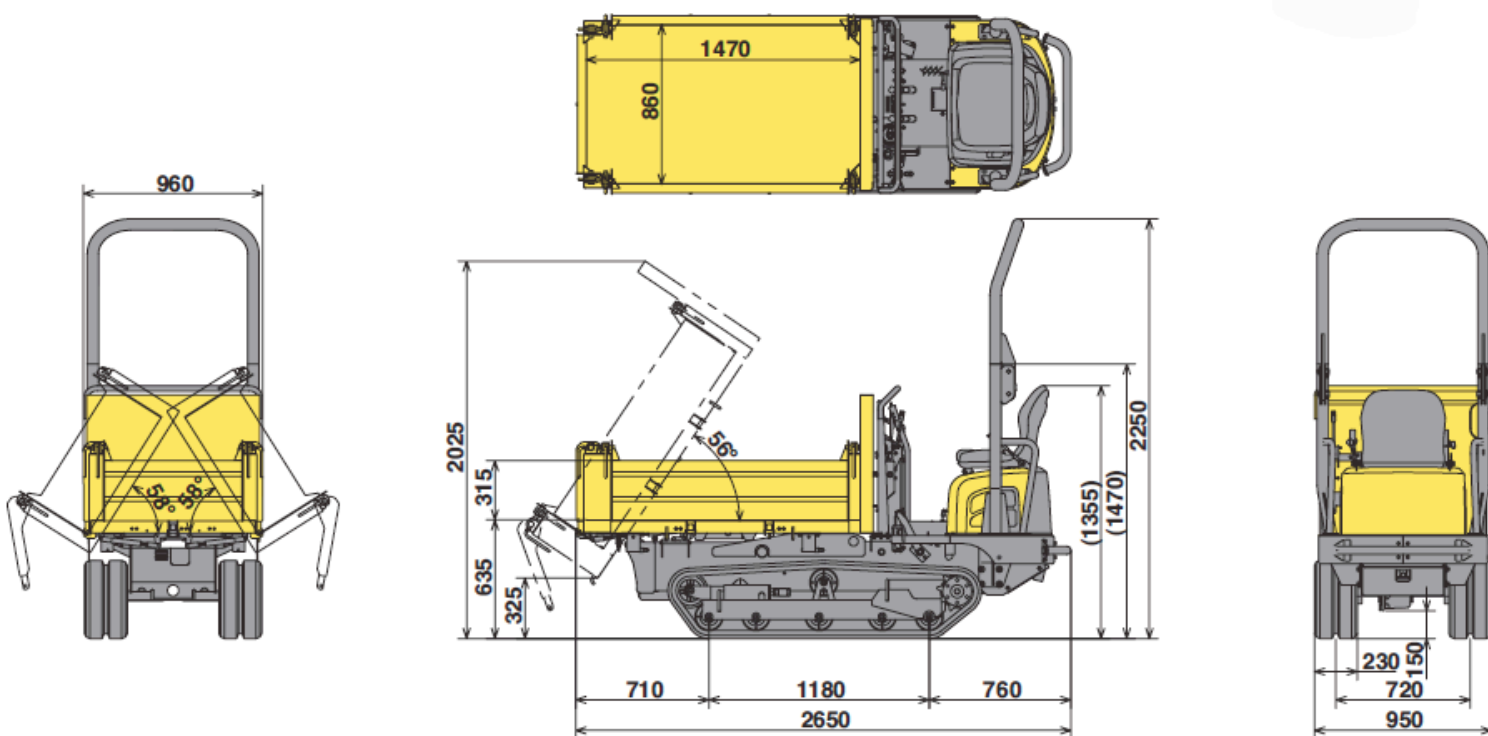

APPLICATIONS

TRAVAUX : transport et évacuation des matériaux

Les dumpers sont des outils extrêmement robustes, indispensables et rentables dès que l'on doit transporter des matériaux, que ce soit sur des chantiers de construction, dans le secteur agricole, ou encore dans un environnement industriel.

Le domaine d'utilisation s'étend du chantier classique sur terrain difficile en passant par la démolition et allant jusqu'à l'aménagement paysager et la construction de tunnels.