

PALANS ÉLECTRIQUES À CÂBLE

COMPACT WIRE ROPE HOISTS

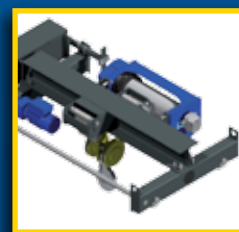

ADC
FAYAT GROUP

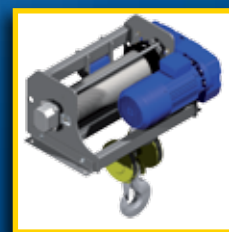

ADC
FAYAT GROUP

De l'étude à l'installation sur site : un service clés en main !

Parce que chaque projet est unique, ADC mobilise ses équipes techniques pour vous proposer des solutions de levage sur mesure, à la hauteur de vos ambitions !

Le bureau d'études d'ADC est composé de 25 experts spécialisés dans les secteurs de la mécanique, de l'électricité et de la structure métallique.

Pour cela ADC déploie ses savoir-faire en utilisant le logiciel de CAO/DAO 3D «Solid Edge» pour le développement, le logiciel «NX Nastran For Windows» pour les calculs par éléments finis et le logiciel «Robot» pour la charpente métallique.

Veille technologique et innovation permanente vous assurent des solutions toujours plus efficaces.

From R&D to the final installation : a turnkey solution !

ADC studies, develops and provides you with the perfectly adapted lifting solution for your needs. Your project is unique, our teams will assist you in realizing it !

ADC's Product Development team includes 25 experts in the fields of Mechanics, Electricity and steel structures.

Development and simulation studies are carried out on the 3D CAD software "Solid Edge", "NX Nastran for Windows" and "Robot" software for the steel structure.

With strong benchmarking expertise and innovation capacity, ADC provides relevant, cutting-edge solutions to meet the demands of a permanently developing market.



ADC continue d'enrichir sa gamme standard de palans électriques à câble, depuis son site des Deux-Sèvres, dans lequel l'ensemble de ses produits de levage et de manutention sont conçus, industrialisés, puis assemblés en juste à temps pour tous ses clients français et internationaux.

SELECTION D'UN PALAN ELECTRIQUE A CÂBLE DE LA GAMME STANDARD ADC

Pour sélectionner un palan électrique à câble parmi l'une des 300 références d'unités fixes ou des 546 références de chariots-palans disponibles en standard, il est impératif de déterminer la classification FEM ou ISO, applicable à tout appareil de levage.

Cette classification permet de tenir compte des conditions réelles d'usage de l'appareil tout au long de sa durée de vie.

Le tableau "CLASSEMENT DES APPAREILS ET DE LEURS MECANISMES" guide cette détermination au travers de deux paramètres, qui sont :

- l'état de sollicitations (ou classe de spectre L1 à L4),
- et le temps de fonctionnement journalier moyen prévu.

Le "tableau de SELECTION DES PALANS STANDARD ADC" permet de faire la sélection du palan à partir de l'ensemble des caractéristiques souhaitées, qui sont :

- la capacité,
- la classification FEM ou ISO,
- la hauteur de levage (ou course de crochet),
- la vitesse de levage,
- ou encore le type d'exécution (fixe, ou chariot monorail, ou birail).

> MOUVEMENT DE DIRECTION

Le choix d'un système d'entraînement éprouvé garantit un fonctionnement robuste.

L'ensemble des chariots-palans peut être équipé de moteurs 4 pôles ou 8/2 pôles, selon le type de commande souhaité (respectivement : variation de vitesse ou bi-vitesse).

En standard, les vitesses de direction disponibles pour une classification FEM de 2m sont :

- en variation de vitesse : de 4 à 20m/min ;
- en bi-vitesse : 4/16 m/min ou 5/20 m/min.

D'autres motorisations peuvent être fournies pour répondre à des besoins qui ne seraient pas couverts par le standard ADC.

PALANS ÉLECTRIQUES À CÂBLE

COMPACT WIRE ROPE HOISTS

ADC continues to expand its standard range of electric wire rope hoists from its site in France, where all of its lifting and handling products are designed, industrialised and assembled just in time for all of its French and international customers.

SELECTING AN ELECTRIC WIRE ROPE HOIST FROM THE STANDARD ADC RANGE

To select an electric wire rope hoist from the 300 fixed unit references or the 546 trolleys references available as standard, it is vital to determine the FEM or ISO classification that applies to all lifting equipment.

This classification enables the machine's real usage conditions to be taken into account throughout its planned lifetime.

The "STRUCTURE AND MECHANISMS CLASSIFICATION" table guides this determination via two parameters, which are:

- the usage conditions (or spectrum class L1 to L4),
- and the average daily operating time planned.

The "Selection table of ADC standard hoists" enables to choose it from all the desired characteristics, which are:

- the capacity,
- the FEM or ISO classification,
- the lifting height (or hook run),
- the lifting speed,
- or the type of execution (fixed, monorail or bi-rail type).

> CROSS-TRAVEL MOVEMENT

Choosing a reliable drive system guarantees robust operation.

All of the hoists may be equipped with 4 poles or 8/2 poles motors, depending on the type of command required (respectively: speed variation or dual speed).

As standard, the cross-travel speeds available for a 2m FEM classification are:

- in speed variation: 4 to 20m/min;
- in dual speed: 4/16 m/min or 5/20 m/min.

Other motor types may be provided to meet needs which are not covered by the ADC standard.

SOMMAIRE

Content



Version HPR
Low headroom version _____ P4

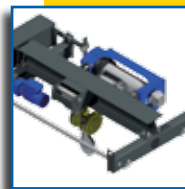

Version BIRAIL
Birail Version _____ P5

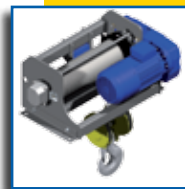

Version FIXE
Fixed version _____ P6

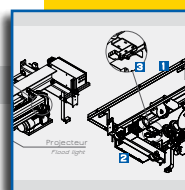

Équipement standard et options
Standard equipment and options _____ P7

Capacité / kg Capacity / kg	FEM		ISO		Hauteur de levage / Lifting height in	
	L1	L2	L1	L2	L1	L2
800	4m	M7	7	10		
	2m	M6				
1250	4m	M7	7	10		
	2m	M6				
1600	4m	M7	7	10		
	2m	M6				
2000	4m	M7				
	2m	M6				

Tableaux de sélection des palans standard ADC
Selection table of ADC standard hoists _____ P8

G2		Appareils soulevant avec frein couramment des charges complètes		G1		Appareils ne soulevant couramment des charges complètes	
A1 & A2	A3	A4	A5	A6	A7	A8	A9
A1	A2	A3	A4	A5	A6	A7	A8
A9	A10	A11	A12	A13	A14	A15	A16
A17	A18	A19	A20	A21	A22	A23	A24
A25	A26	A27	A28	A29	A30	A31	A32
A33	A34	A35	A36	A37	A38	A39	A40
A41	A42	A43	A44	A45	A46	A47	A48
A49	A50	A51	A52	A53	A54	A55	A56
A57	A58	A59	A60	A61	A62	A63	A64
A65	A66	A67	A68	A69	A70	A71	A72
A73	A74	A75	A76	A77	A78	A79	A80
A81	A82	A83	A84	A85	A86	A87	A88
A89	A90	A91	A92	A93	A94	A95	A96
A97	A98	A99	A100	A101	A102	A103	A104

Classement des appareils et de leurs mécanismes
Structure & mechanisms classification _____ P10

Les données de ce document ne sont pas contractuelles :

ADC se réserve le droit de modifier, sans préavis, les caractéristiques de son matériel.

These data are not contractual as the characteristics of cranes may be modified without notice by ADC.

VERSION HPR (Hauteur Perdue Réduite)

LOW HEADROOM VERSION



La version monorail à Hauteur Perdue Réduite bénéficie de cotes d'approches optimisées du fait de sa compacité, obtenue grâce à l'architecture en U de son unité de levage.

Un système de réglage permet son adaptation à différentes largeurs de fer de roulement, tout en conservant un équilibrage parfait.

The Low Headroom monorail version benefits from optimised approach dimensions thanks to its compact size. This is obtained with its lifting unit's U-shaped architecture.

An adjustment system enables it to be adapted to different running widths, while conserving perfect balance.

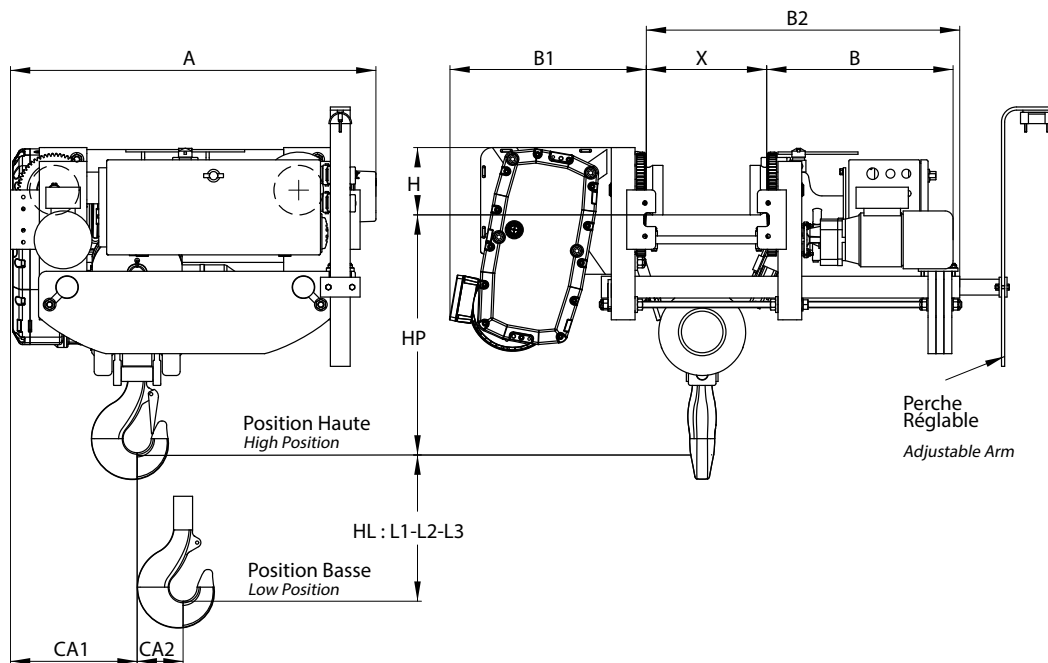

Dimensions en / in mm

		ENCOMBREMENTS / DIMENSIONS							COTES FONCTIONNELLES / FUNCTIONAL DIMENSIONS							
		A(HL)			B1	B2	B	H	CA1	CA2			HP			
		L1	L2	L3						L1	L2	L3	Xmini	HPmini	Xmaxi	
TE2	2/1	924	1144	1367	436	791,5	471	170	294	250	360	470	X	110	240 → 300	500
	4/1								301	125	180	235	HP	620	580	700
TF2	2/1	924	1144	1367	VL1 497 VL2 497 VL3 540 VL4 540	VL1 791,5 VL2 791,5 VL3 880,5 VL4 880,5	471	170	279	232	344	459	X	110	200 → 400	500
									HP	800	770	800				
	4/1								320	116	172	230	X	200	200 → 400	500
									HP	640	640	700				
TG	2/1	1052	1325	1597	568	938	544	288	428	238	374	510	X	170	300 → 400	500
									HP	850	800	850				
	4/1								445	119	187	255	X	170	300 → 400	500
									HP	750	650	-				

Se référer aux tableaux complets pages 8 et 9 pour précisions complémentaires / Please refer to tables pages 8 and 9 for more precision

VERSION BIRAIL

BIRAIL VERSION

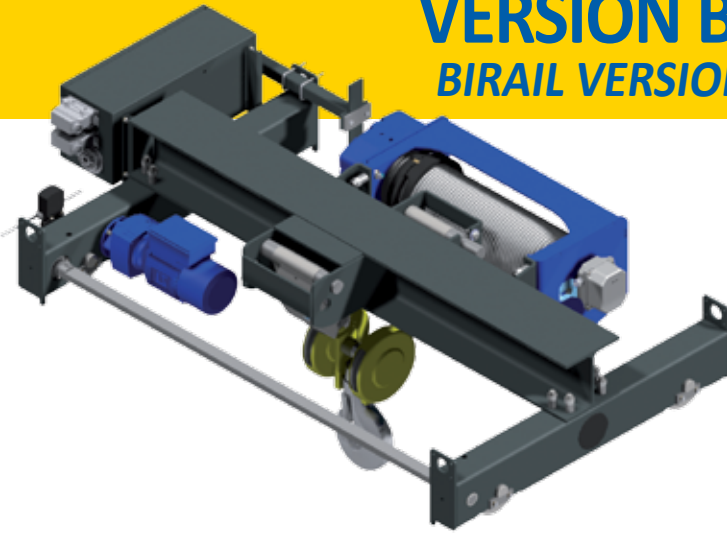

La version birail présente un très faible encombrement en hauteur, pour favoriser son implantation dans les petits espaces.

Son architecture permet aussi d'adapter sa voie par un simple changement de la longueur de la poutre.

Le chariot-palan birail dispose de la même unité de levage que la version monorail, pour un coût réduit et une mise à disposition rapide.

The birail version has a very low height to enable it to be used in tight spaces.

Its architecture enables also its track to be adapted simply by changing the beam length.

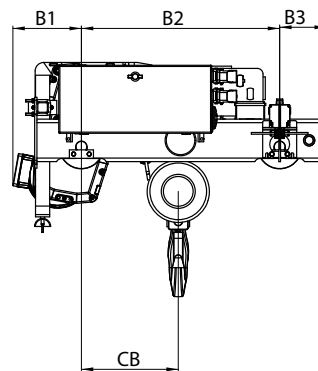
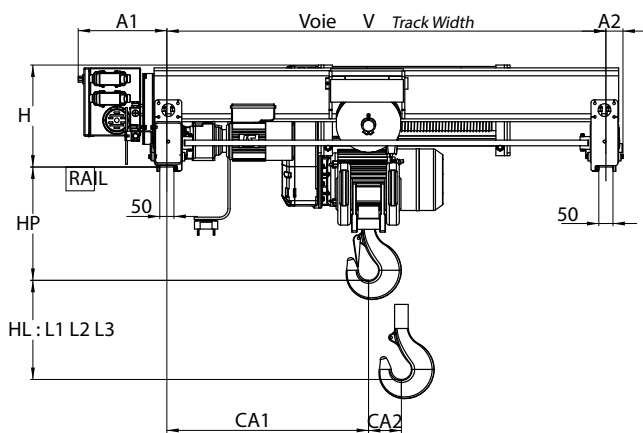

The birail hoist has the same lifting unit as the monorail version, at a reduced cost and with quick availability.

Dimensions en / in mm

		ENCOMBREMENTS / DIMENSIONS					COTES FONCTIONNELLES / FUNCTIONAL DIMENSIONS						
		A1	A2	B1	B2	B3	H	HL	CA1			CA2	HP
							V=1550*		V=1900*	V=2300*			
TE2	2/1	313	60	197	700	165	360	L1	606	781	981	250	330
								L2	606	781	981	360	
								L3	-	761	981	470	
	4/1	313	60	197	700	165	360	L1	693	868	1068	123	310
								L2	693	868	1068	180	
								L3	-	848	1068	235	
TF2	2/1	VL1 313 VL2 313 VL3 414 VL4 414	60	VL1 197 VL2 197 VL3 285 VL4 285	700	165	VL1 360 VL2 360 VL3 434 VL4 434	L1	627	802	1002	232	590
								L2	627	802	1002	344	
								L3	-	780	1000	459	
	4/1	VL1 313 VL2 313 VL3 414 VL4 414	60	VL1 197 VL2 197 VL3 285 VL4 285	700	165	VL1 360 VL2 360 VL3 434 VL4 434	L1	712	887	1087	116	400
								L2	712	887	1087	172	
								L3	-	867	1087	230	
TG	2/1	348	72	265	1100	220	534	L1	640	815	1015	233	525
								L2	599	739	939	375	
								L3	-	676	906	511	
	4/1	348	72	265	1100	220	534	L1	716	891	1091	119	400
								L2	675	815	1015	187	
								L3	-	752	982	255	
TH	2/1	348	72	265	1100	220	534	L2	615	755	955	318	800
								L3	-	692	922	454	
								L4	-	-	818	591	
	4/1	348	72	265	1100	220	534	L2	742	882	1082	159	744
								L3	-	819	1049	227	
								L4	-	-	945	296	

* Voies standard ADC. Autres voies sur demande. / Standard ADC tracks. Other tracks on request.

Se référer aux tableaux complets pages 8 et 9 pour précisions complémentaires / Please refer to tables pages 8 and 9 for more precision

VERSION FIXE FIXED VERSION



La version fixe vient étendre la gamme standard des palans à câble ADC en accentuant sa modularité : effectivement cette unité de levage autonome est destinée aussi bien à une exécution solo qu'à une intégration sur un chariot existant (rénovation) ou neuf (besoin fonctionnel spécifique), qu'ADC peut étudier à la demande.

The fixed version extends the standard range of ADC cable hoists by placing the emphasis on modularity: this autonomous lifting unit is intended both for execution on its own and integration onto an existing (overhaul) or new (specific functional need) trolley that ADC may study on request.

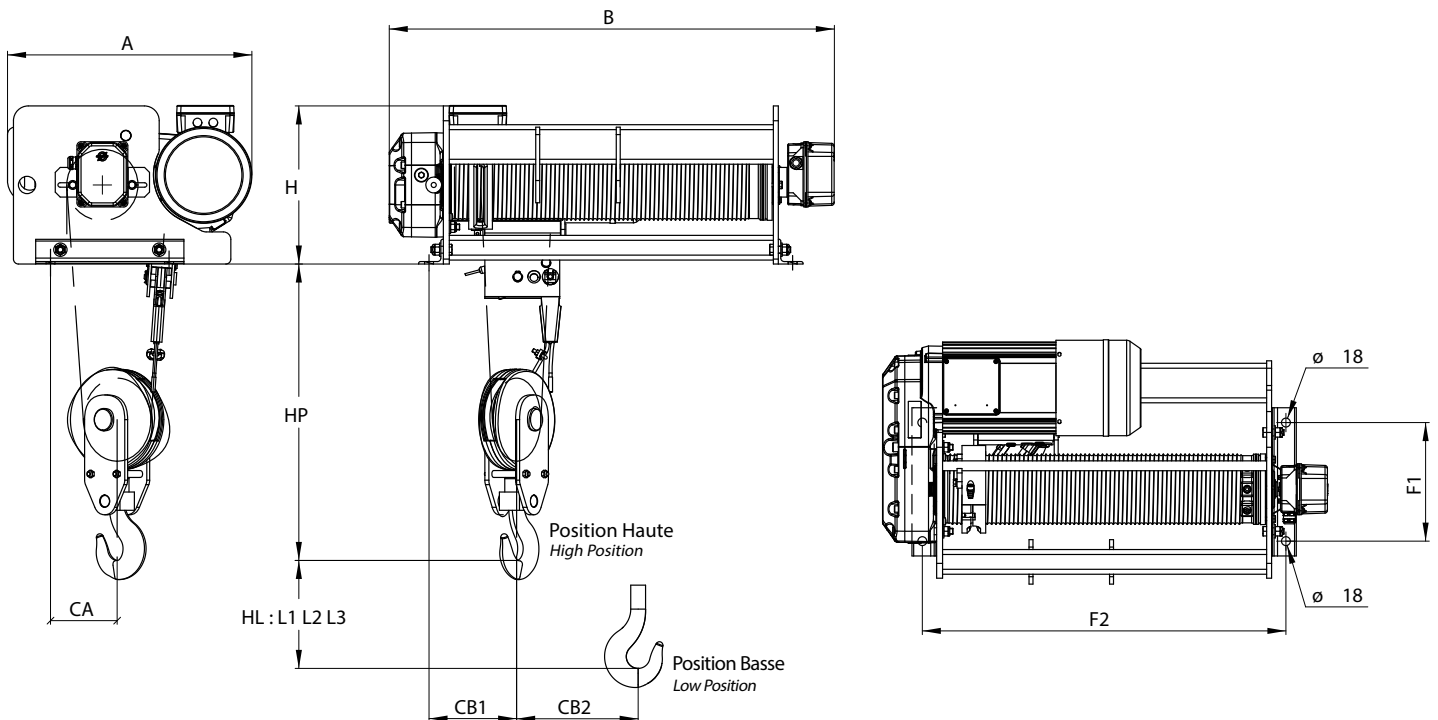

		ENCOMBREMENTS / DIMENSIONS						COTES FONCTIONNELLES FUNCTIONAL DIMENSIONS								
		A	B			H	F1	F2			CA	CB1	CB2			HP
			L1	L2	L3			L1	L2	L3			L1	L2	L3	
TE2	2/1	443	901	1121	1344	333	240	736	956	1179	129	178	246	356	467	600
	4/1										127	175	123	178	234	600
TF2	2/1	VL1 537 VL2 537 VL3 560 VL4 560	918	1138	1361	VL1 399 VL2 399 VL3 438 VL4 438	364	748	968	1191	164	172	232	344	459	750
	4/1	165									223	116	172	230	680	
TG	2/1	737	1034	1306	1579	495	364	815,5	1088	1361	191	204,1	238	375	511	750
	4/1										190	380	119	187	255	870
TH	2/1	912	1369	1641	1916	625	480	1108	1381	1655	241	280	318	454	591	950
	4/1										240	390	159	227	296	1200

Se référer aux tableaux complets pages 8 et 9 pour précisions complémentaires / Please refer to tables pages 8 and 9 for more precision

Équipements et options standard

Standard equipment and options

L'intégralité des palans ADC est équipée de série de :

- Motoréducteur de levage bi-vitesse à arbres parallèles, avec frein intégré, de construction robuste et compacte
- Sélecteur de fin de course de levage, garantissant le respect précis des positions haute et basse de la moufle
- Guide-câble en polyamide de haute résistance dont les propriétés de glissement, qui permettent de ménager le câble, et la simplicité d'installation, contribuent à l'entretien aisé du palan
- Moufle, avec crochet orientable et linguet de sécurité pour simplifier et sécuriser l'accrochage de la charge
- Limiteur de charge électronique fiable et robuste
- Protection des moteurs

Pour des conditions d'utilisation ou des environnements plus spécifiques, les principales options disponibles sont :

- Toit de protection du palan **1**, avec ou sans isolant thermique
- Peinture anti-corrosion renforcée pour environnement extérieur
- Bacs de récupération d'huile **2** sous motoréducteurs de direction et/ou de levage
- Dédoublage du système de limitation de la position haute de la moufle, pour une sécurité maximale (installation complémentaire d'un surcourse sur la moufle **3** ou d'un fin de course sur le guide-câble, selon les cas)
- Compteurs d'heures de service et/ou d'impulsions de chaque motoréducteur, pour faciliter la préparation des opérations de maintenance
- Anticollision(s) sur mouvement de direction
- Enrouleur NORMAF beta **4**
- Galets-guides
- Projecteur **5**

BESOINS SPECIFIQUES

Au-delà de son offre standard, ADC est à votre écoute pour étudier vos exigences particulières et proposer des solutions sur mesure performantes.

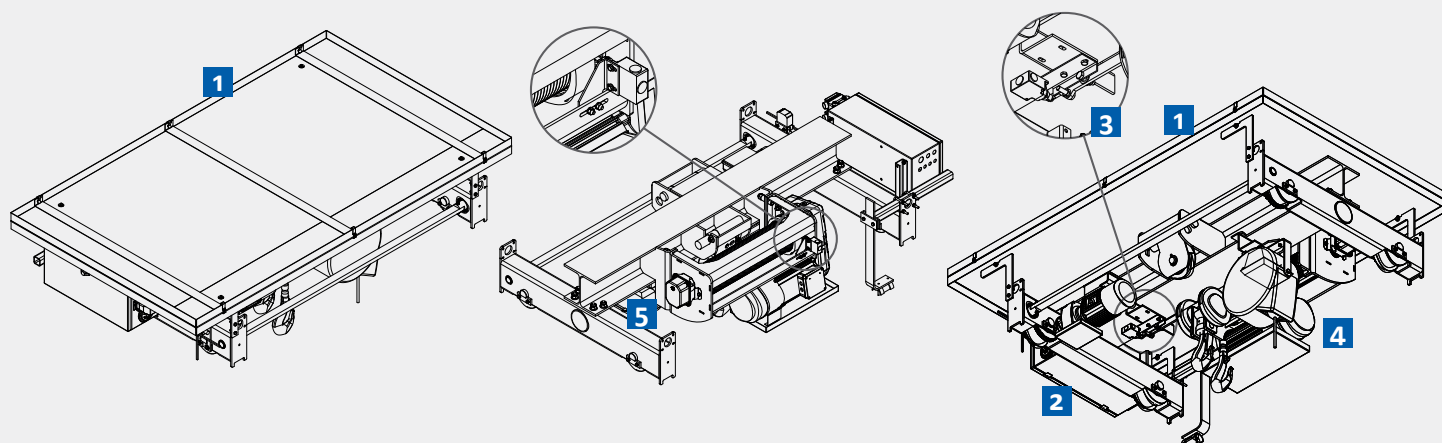

All ADC hoists are fitted as standard with:

- Robust and compact dual-speed, parallel shaft, lifting geared motor with integrated brake
- Lifting limit switch selector, guaranteeing precise respect for the hook up and down positions
- High resistance polyamide rope guide whose slide properties, which provide relief for the rope, and simplicity of installation, contribute to easy maintenance for the hoist
- Block with moveable hook and safety latch to simplify and secure the load hooking
- Reliable and robust electronic load limiter
- Motor protection

The main options available for more specific usage conditions of environments are:

- Hoist protection roof **1**, with or without thermal insulation
- Reinforced anti-corrosion paint for outdoor environments
- Oil recovery tubs **2** under the cross-travel and/or lifting geared motors
- Separation of the lifting system from the hook's up position for maximum safety (additional installation of an upper limit-switch on the hook **3** or a limit switch on the rope guide, depending on the case)
- Service time and/or hour meter for each geared motor to facilitate the preparation of maintenance operations
- Anticollision(s) on cross-travel movement
- NORMAF cable reeling drum **4**
- Guide rollers
- Floodlight **5**

SPECIFIC REQUIREMENTS

In addition to its standard offer, ADC is at your disposal to study your specific requirements and propose high performance tailor-made solutions.

MOUFLAGE 4/1 REEVING 4/1

Capacité (kg) Capacity (kg)	FEM FEM	ISO ISO	Hauteur de levage (m) Lifting height (m)			Vitesse de levage (m/mn) Lifting speed (m/mn)				Type et Version Type and Version			
			L1 L1	L2 L2	L3 L3	VL1 VL1	VL2 VL2	VL3 VL3	VL4 VL4	Fixe Fixed	Monorail Monorail	Birail Birail	
800	4m	M7	6	9	12	4.3/0.7	6.8/1.1				TE2	TE2	TE2
1250	3m	M6											
	4m	M7	6	9	12	4.3/0.7	6.8/1.1				TE2	TE2	TE2
1600	2m	M5											
	4m	M7	6	9	12	4.3/0.7	6.8/1.1				TE2	TE2	TE2
2000	2m	M5											
	4m	M7											
2500	2m	M5											
	3m	M6	6	9	12	4.3/0.7	6.8/1.1				TE2	TE2	TE2
	4m	M7	6	9	12	4.7/0.8	5.7/0.9	7.2/1.2	8.8/1.5		TF2	TF2	TF2
3200	1Am	M4											
	2m	M5	6	9	12	4.3/0.7	6.8/1.1				TE2	TE2	TE2
	3m	M6											
	4m	M7	6	9	12	4.7/0.8	5.7/0.9	7.2/1.2	8.8/1.5		TF2	TF2	TF2
4000	2m	M5											
	3m	M6	6	9	12	4.7/0.8	5.7/0.9	7.2/1.2	8.8/1.5		TF2	TF2	TF2
	4m	M7	7	11	15	4.2/0.7	5.4/0.9	6.8/1.1			TG	TG	TG
5000	2m	M5	6	9	12	7.2/1.2	8.8/1.5				TF2	TF2	TF2
	3m	M6	6	9	12	4.7/0.8	5.7/0.9				TF2	TF2	TF2
	4m	M7	7	11	15	4.2/0.7	5.4/0.9	6.8/1.1			TG	TG	TG
6300	1Am	M4	6	9	12			7.2/1.2	8.8/1.5		TF2	TF2	TF2
	2m	M5	6	9	12	4.7/0.8	5.7/0.9				TF2	TF2	TF2
	3m	M6	7	11	15	6.8/1.1					TG	TG	TG
	4m	M7	7	11	15						TG	TG	TG
8000	2m	M5	7	11	15	6.8/1.1					TG	TG	TG
	3m	M6	7	11	15	4.2/0.7	5.4/0.9				TG	TG	TG
10000	1Am	M4											
	2m	M5	7	11	15	5.4/0.9					TG	TG	TG
	3m	M6	7	11	15	4.2/0.7					TG	TG	TG
12500	1Am	M4											
	2m	M5	7	11	15	4.2/0.7					TG	TG	TG
	3m	M6	8	11.5	15	4.4/0.7							TH
16000	2m	M5	8	11.5	15	4.4/0.7					TH		TH
	3m	M6	8	11.5	15	3.5/0.6					TH		TH
20000	1Am	M4	8	11.5	15	4.4/0.7					TH		TH
	2m	M5	8	11.5	15	3.5/0.6					TH		TH
25000	1Am	M4	8	11.5	15	3.5/0.6					TH		TH

DE SÉLECTION DES PALANS STANDARD ADC

SELECTION TABLE OF ADC STANDARD HOISTS

MOUFLAGE 2/1 REEVING 2/1													
Capacité (kg) Capacity (kg)	FEM FEM	ISO ISO	Hauteur de levage (m) Lifting height (m)			Vitesse de levage (m/mn) Lifting speed (m/mn)				Type et Version Type and Version			
			L1 L1	L2 L2	L3 L3	VL1 VL1	VL2 VL2	VL3 VL3	VL4 VL4	Fixe Fixed	Monorail Monorail	Birail Birail	
800	4m	M7	12	18	24	8.6/1.4	13.7/2.2				TE2	TE2	TE2
1250	3m	M6	12	18	24	8.6/1.4	13.7/2.2				TE2	TE2	TE2
	4m	M7	12	18	24	9.4/1.5	11.5/1.9	14.4/2.4	17.5/2.9		TF2	TF2	TF2
1600	2m	M5	12	18	24	8.6/1.4	13.7/2.2				TE2	TE2	TE2
	4m	M7	12	18	24	9.4/1.5	11.5/1.9	14.4/2.4	17.5/2.9		TF2	TF2	TF2
2000	2m	M5	12	18	24			14.4/2.4	17.5/2.9		TF2	TF2	TF2
	4m	M7	12	18	24	9.4/1.5	11.5/1.9				TF2	TF2	TF2
2500	2m	M5	12	18	24			14.4/2.4	17.5/2.9		TF2	TF2	TF2
	3m	M6	12	18	24	9.4/1.5	11.5/1.9				TF2	TF2	TF2
	4m	M7	14	22	30	8.3/1.4	10.8/1.8	13.6/2.3			TG	TG	TG
3200	1Am	M4	12	18	24			14.4/2.4	17.5/2.9		TF2	TF2	TF2
	2m	M5	12	18	24	9.4/1.5	11.5/1.9				TF2	TF2	TF2
	3m	M6	14	22	30	13.6/2.3					TG	TG	TG
	4m	M7	14	22	30	8.3/1.4	10.8/1.8				TG	TG	TG
4000	2m	M5	14	22	30						TG	TG	TG
	3m	M6	14	22	30	10.8/1.8					TG	TG	TG
	4m	M7											
5000	2m	M5	14	22	30	10.8/1.8					TG	TG	TG
	3m	M6	14	22	30	8.3/1.4					TG	TG	TG
	4m	M7											
6300	1Am	M4											
	2m	M5	14	22	30	8.3/1.4					TG	TG	TG
	3m	M6	16	23	30	8.7/1.5					TH		TH
	4m	M7											
8000	2m	M5	16	23	30	8.7/1.5					TH		TH
	3m	M6	16	23	30	7.1/1.2					TH		TH
10000	1Am	M4	16	23	30	8.7/1.5					TH		TH
	2m	M5	16	23	30	7.1/1.2					TH		TH
	3m	M6											
12500	1Am	M4	16	23	30	7.1/1.2					TH		TH
	2m	M5											
	3m	M6											

Les données de ce document ne sont pas contractuelles :

ADC se réserve le droit de modifier, sans préavis, les caractéristiques de son matériel.

These data are not contractual as the characteristics of cranes may be modified without notice by ADC.

CLASSEMENT DES APPAREILS

Suivant : ISO ou FEM section 1

CLASSE DE SPECTRE DE CHARGE

Q4	Appareils régulièrement chargés au voisinage de la charge nominale					
	Q3	Appareils soulevant assez fréquemment la charge nominale et couramment des charges comprises entre 1/3 et 2/3 de la charge nominale				
		Q2	Appareils ne soulevant que rarement la charge nominale et couramment des charges de l'ordre de 1/3 de la charge nominale			
			Q1	Appareils soulevant exceptionnellement la charge nominale et couramment des charges très faibles		
A2 à A4	A1 à A3	A1 à A2	A1	U0 à U2	x10 ⁴ 6,3	Utilisation occasionnelle non régulière suivie de longues périodes de repos
A5	A4	A3	A2	U3	12,5	
A6	A5	A4	A3	U4	25	Régulière en service léger
A7	A6	A5	A4	U5	50	Utilisation régulière en service intermittent
A8	A7	A6	A5	U6	100	Utilisation irrégulière en service intensif
A8	A8	A7 à A8	A6 à A8	U7 à U9	400	Utilisation en service intensif sévère
Classement : norme ISO FEM 1				Nombre de cycles de levage		Classes d'utilisation

CLASSEMENT DES MECANISMES

Suivant : FEM section 9

CLASSE DE SPECTRE DE SOLLICITATION

L4	Mécanisme ou éléments de mécanisme soumis régulièrement à des sollicitations voisines de la sollicitation maximale						4
	L3	Mécanisme ou éléments de mécanisme soumis fréquemment à la sollicitation maximale et couramment à des sollicitations moyennes				3	
		L2	Mécanisme ou éléments de mécanisme soumis assez souvent à la sollicitation maximale et couramment à des sollicitations faibles			2	
			L1	Mécanisme ou éléments de mécanisme soumis exceptionnellement à la sollicitation maximale et couramment à des sollicitations très faibles		1	
M3	M2	M1	-	T1	au dessous de 0h15	400 heures V 0,12 - 10m 1Cm 1Bm	
M4	M3	M2	M1	T2	de 0h15 à 0h30	800 heures V 0,25 1Dm 1Cm 1Bm 1Am	
M5	M4	M3	M2	T3	de 0h30 à 1h00	1600 heures V 0,50 1Cm 1Bm 1Am 2m	
M6	M5	M4	M3	T4	de 1h00 à 2h00	3200 heures V1 1Bm 1Am 2m 3m	
M7	M6	M5	M4	T5	de 2h00 à 4h00	6300 heures V 2 1Am 2m 3m 4m	
M8	M7	M6	M5	T6	de 4h00 à 8h00	12500 heures V 3 2m 3m 4m 5m	
-	M8	M7	M6	T7	de 8h00 à 16h00	25000 heures V 4 3m 4m 5m -	
-	-	M8	M7	T8	au dessus à 16h00	50000 heures V 5 4m 5m - -	
Classement suivant norme ISO				Temps moyen de fonctionnement quotidien présumé	Durée totale d'utilisation	Classement suivant règles FEM	
				Classe d'utilisation			

TABLEAU DE CORRESPONDANCE

Mouvements verticaux				Tableau de correspondance	Mouvements horizontaux			
ISO	FEM	FDM%	Classe de démarrage		Classe de démarrage	FDM%	ISO	FEM
M1	1Dm	15%	90	FDM : Facteur de marche (1/3 P.V. + 2/3 G.V.) Exemple : FEM 1Am - FDM 30% 10% P.V. et 20% G.V. Classe de démarrage : Nombre de démarrages / heure	60	10%	M1	1Dm
M2	1Cm	20%	120		90	15%	M2	1Cm
M3	1Bm	25%	150		120	20%	M3	1Bm
M4	1Am	30%	180		150	25%	M4	1Am
M5	2m	40%	240		180	30%	M5	2m
M6	3m	50%	300		240	40%	M6	3m
M7	4m	60%	360		300	50%	M7	4m
M8	5m	60%	360		360	60%	M8	5m

DES APPAREILS ET DE LEURS MECANISMES

STRUCTURES & MECHANISMS CLASSIFICATION

STRUCTURES CLASSIFICATION

According to : ISO or FEM section 1

CLASS OF LOAD SPECTRUM

Q4	Structures regularly loaded close to nominal load					
	Q3	Structures lifting frequently enough the nominal load and usually loads between 1/3 and 2/3 of the nominal load				
	Q2	Structures lifting only seldom the nominal load and usually loads of about 1/3 of the nominal load				
	Q1	Structures exceptionally lifting the nominal load and usually very light loads				
A2 to A4	A1 to A3	A1 to A2	A1	U0 à U2	x10 ⁴ 6,3	Non-regular occasional use, followed by long rest periods
A5	A4	A3	A2	U3	12,5	
A6	A5	A4	A3	U4	25	Regular in light service
A7	A6	A5	A4	U5	50	Regular use in intermittent service
A8	A7	A6	A5	U6	100	Irregular use in intensive service
A8	A8	A7 to A8	A6 to A8	U7 to U9	400	Use in severe intensive service
Classification : ISO FEM 1 standard				Number of lifting cycles	Class of use	

MECHANISMS CLASSIFICATION

According to : FEM section 9

CLASS OF FREQUENCY OF USE SPECTRUM

L4	Mechanism or elements of mechanism subjected regularly to the frequencies of use close to the maximum frequency of use			4							
	L3	Mechanism or elements of mechanism frequently subjected to the maximum frequency of use and usually to average frequencies of use		3							
	L2	Mechanism or elements of mechanism subjected rather often to the maximum frequency of use and usually to low frequencies of use		2							
	L1	Mechanism or elements of mechanism subjected exceptionally to the maximum frequency of use and usually to very low frequencies of use		1							
M3	M2	M1	-	T1	UNDER 0H15	400 hours	V 0,12	-	10m	1Cm	1Bm
M4	M3	M2	M1	T2	FROM 0H15 TO 0H30	800 hours	V 0,25	1Dm	1Cm	1Bm	1Am
M5	M4	M3	M2	T3	FROM 0H30 TO 1H00	1600 hours	V 0,50	1Cm	1Bm	1Am	2m
M6	M5	M4	M3	T4	FROM 1H00 TO 2H00	3200 hours	V1	1Bm	1Am	2m	3m
M7	M6	M5	M4	T5	FROM 2H00 TO 4H00	6300 hours	V 2	1Am	2m	3m	4m
M8	M7	M6	M5	T6	FROM 4H00 TO 8H00	12500 hours	V 3	2m	3m	4m	5m
-	M8	M7	M6	T7	FROM 8H00 TO 16H00	25000 hours	V 4	3m	4m	5m	-
-	-	M8	M7	T8	ABOVE 16H00	50000 hours	V 5	4m	5m	-	-
Classification as per ISO standard				Average time supposed daily operation	Total duration of use	Classification as per FEM rules					
				Class of use							

CORRESPONDENCE TABLE

Vertical movements				Correspondence table	Horizontal movements			
ISO	FEM	SF%	Starting class		Starting class	SF%	ISO	FEM
M1	1Dm	15%	90	SF : Service factor (1/3 L.S. + 2/3 H.S.) example : FEM 1Am - SF 30 % 10% L.S. and 20% H.S. Starting class : Number of starts / hour	60	10%	M1	1Dm
M2	1Cm	20%	120		90	15%	M2	1Cm
M3	1Bm	25%	150		120	20%	M3	1Bm
M4	1Am	30%	180		150	25%	M4	1Am
M5	2m	40%	240		180	30%	M5	2m
M6	3m	50%	300		240	40%	M6	3m
M7	4m	60%	360		300	50%	M7	4m
M8	5m	60%	360		360	60%	M8	5m

ADC un Service d'Assistance-Maintenance

ADC export department for assistance and maintenance

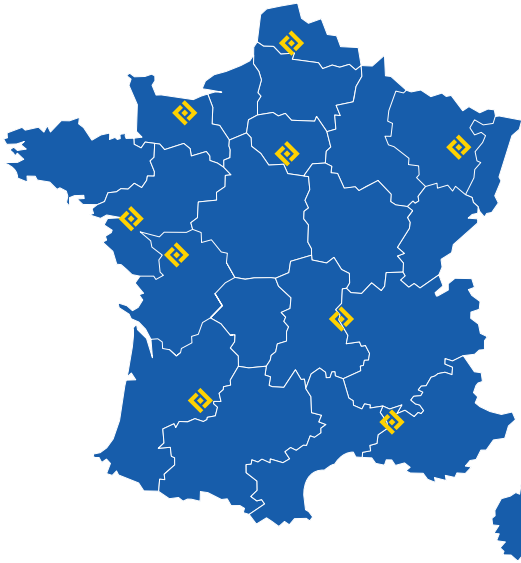

Nous faire confiance c'est aussi bénéficier d'un réseau d'agences et d'un service d'Assistance-Maintenance performant sur l'ensemble du territoire Français. Contactez notre service au Tél. : +33 (0) 5 49 64 48 22

Technical support / Spare parts :

Tel.: +33 5 49 64 48 22

Fax: +33 5 49 64 18 99

adc@adc.fr

ADC, c'est aussi :
ADC, it's also:



1 Pont roulant spécial 2 Pont roulant standard 3 Potence 4 Table de quai 5 Table élévatrice 6 Table mobile
7 Portique 8 Monorail tubulaire 9 Poutre roulante manuelle 10 Charpente 11 Service et maintenance

1 Special overhead travelling crane 2 Standard overhead travelling crane 3 Jib crane 4 Dock table 5 Lift table
6 Mobile table 7 Gantry crane 8 Monorail tubular system 9 Light crane system 10 Steelworks 11 Maintenance



ADC
FAYAT GROUP

Rue Marcel Beau
CS 70069 / 79 201 PARTHENAY CEDEX FRANCE

Tél. : +33 (0) 5 49 64 48 22 / Fax : +33 (0) 5 49 64 18 99

www.adc.fr / adc@adc.fr