

M2012

Siège rabattable conforme aux recommandations de FIFA/UEFA/FIBA. Composé d'une assise et d'un dossier en polypropylène supporté par une nouvelle structure en polyamide: solide, anticorrosion, design épuré et minimaliste, pratique.

(2 versions disponibles: contremarche et fixation sur poutre métallique).

Klappsitz, Größe gemäß der FIFA/UEFA/FIBA-Empfehlungen. Bestehend aus Sitz und Lehne aus Polypropylen, neuer Stützrahmen aus Polyamid: Robust, rostsicher, sauberes und minimales Design, bequem, verschiedene Einsatzmöglichkeiten (2 verfügbare Versionen: Befestigung an Stirnseite der Stufen und Befestigung an Metallträger).

DIMENSIONS M2012 / ABMESSUNGEN M2012:

Profondeur avec l'assise en position verticale 310 mm ; profondeur avec l'assise en position horizontale 490 mm ; largeur 470 mm.

Tiefe bei aufgestelltem Sitz 310 mm; Tiefe bei geöffnetem Sitz 490 mm; Breite 470 mm.

MATÉRIAU / MATERIAL:

Assise et dossier en polypropylène (PP); Support en polyamide (PA). Moulage par injection.

Sitzfläche und Rückenlehne aus Polypropylen (PP); Trägerrahmen aus Polyamid (PA). Spritzgusstechnologie.

POSSIBILITÉ D'INSTALLATION / INSTALLATIONSMÖGLICHKEITEN:

Directement sur la contremarche, fixation à une poutre métallique à 2-3-4-5 places fixée sur piètement.

Direkt an der Stirnseite der Stufe, Befestigung an Metallträger für 2-3-4-5 Plätze, direkt am Fußboden.

ANCRAGE / VERANKERUNG:

4 points de fixation aussi bien sur une contremarche que sur une poutre métallique.

4 Befestigungspunkte, sowohl bei der Befestigung an der Stirnseite der Stufe als auch bei Befestigung an Metallträger.

DRAINAGE DES LIQUIDES / WASSERABFLUSS:

Il s'opère par gravité, quand le siège est en position verticale.

Durch Schwerkraft bei aufgestelltem Sitz.

ACCESSOIRES / ZUBEHÖR:

Étiquette numérotée en aluminium; devant du siège dédié au sponsor; panneaux de rembourrage pour assise/dossier; possibilité d'un revêtement amovible; bras en métal avec accoudoir en plastique avec possibilité de porte-verre et/ou tablette étroite.

Sitzplatznummerierung aus Aluminium; Vorderseite des Sitzes für Sponsorenbeschriftung; Polsterung für Sitzfläche/Rückenlehne; abziehbarer Bezug; Metallarmlehne mit Armstütze aus Plastik mit eventueller Getränkehalterung und/oder Schreibbrett.



M2012
G Grand Public
Öffentliches Interesse



M2012
H Accueil
Bewirtung



M2012
V VIP



M2012
VV VVIP

Recommandé par FIFA 500 mm / FIFA-Empfehlung 500 mm

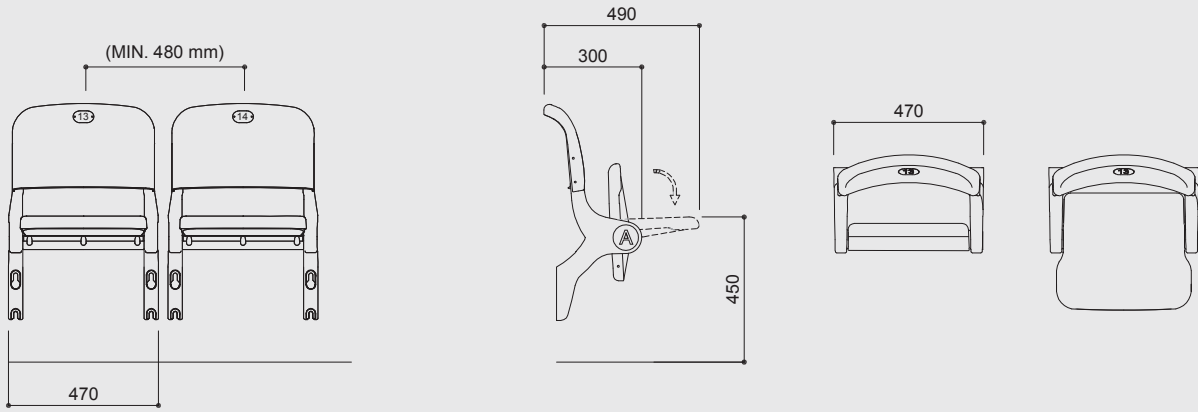

Recommandé par FIFA 500 mm / FIFA-Empfehlung 500 mm

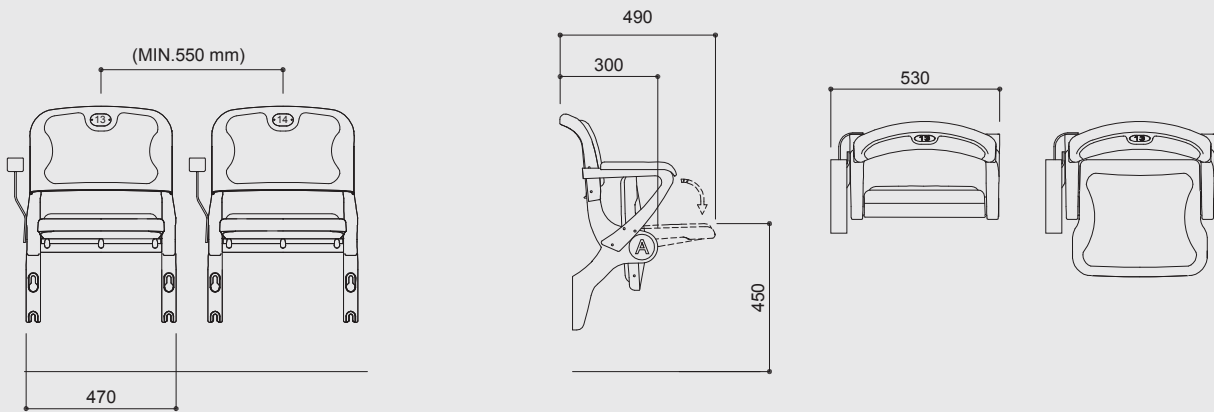

Recommandé par FIFA 600 mm / FIFA-Empfehlung 600 mm

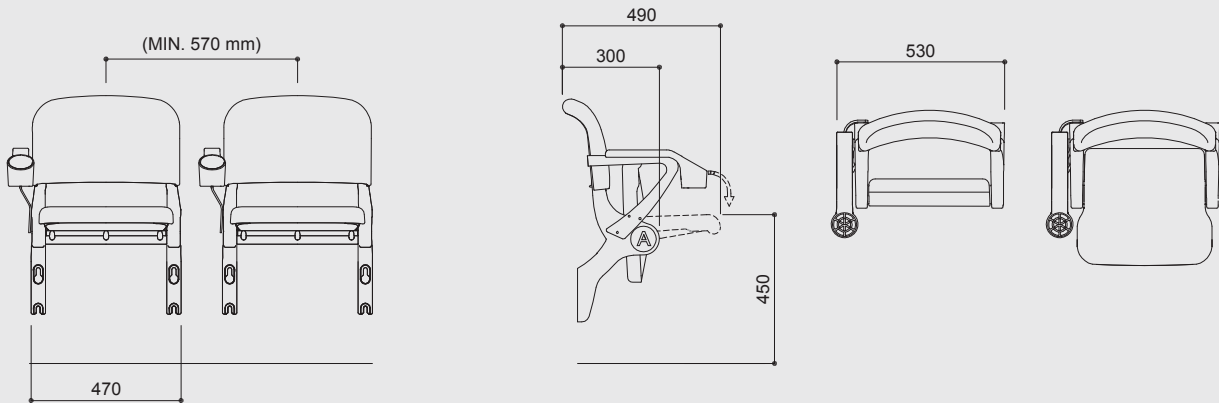

Recommandé par FIFA 600 mm / FIFA-Empfehlung 600 mm

