

roulement de manutention

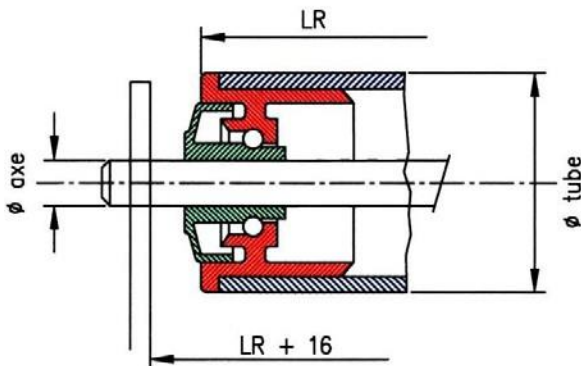

roulement de précision

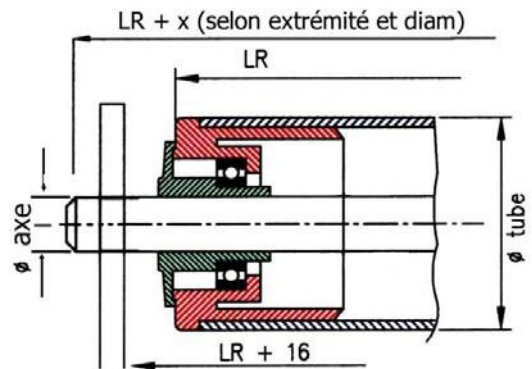

Rouleaux libres avec roulements de manutention

Diam tube	20	30	40	40	50	50	Qualité axe : acier ou acier inoxydable Qualité billes : acier ou acier inoxydable
Diam axe	06	08	08	10	08	10	
Epaisseur tube	2	2.1	2.3	2.3	2.8	2.8	
Charge maxi / Rlx (KG)	3	5	8	8	10	10	
Longueur maxi	40 0	500	600	600	700	700	

Rouleaux libres avec roulements de précision

Diam tube	50	50	Qualité axe : acier Qualité billes : acier
Diam axe	10	12	
Epaisseur tube	2.8	2.8	
Charge maxi / Rlx (KG)	15	20	
Longueur maxi	70 0	700	

Extrémités d'axes possibles

- Axe à ressort
- Taraudage 1/2 extrémité
- Filetage 1/2 extrémité
- Simple méplat (1/2 extrémité)

- Double méplat (1/2 extrémité)
- Trou de goupille
- Gorges de circlips

Nota : Longueur minimale des rouleaux : 100mm puis tous les 50mm ou à la demande jusqu'à la valeur maximale.

** fond de roulement sans axe traversant, mention à indiquer au client sur l'offre