

HWP 30 T / HWP - E 30 T / HWP - E 50 T PRESSES HYDRAULIQUES UNIVERSELLES

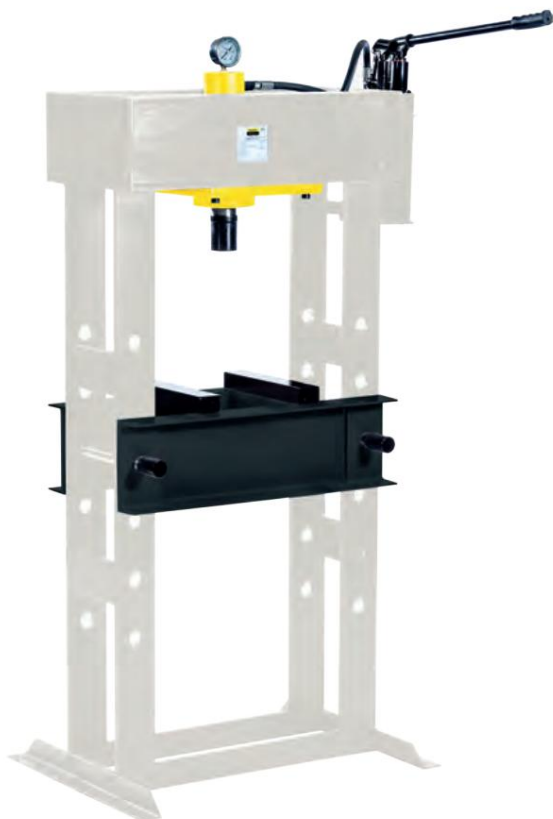

PIC : HWP 30 T



PIC: HWP E 30 T

HWP 30 T / HWP-E 30 T / HWP-50 T

- » pour tous travaux de réparation et d'entretien, réglage des axes, roulements, arbres, pressage de roulements, boulons et bagues, travaux de pressage et de pressage
- » construction soudée stable »
- cadre robuste avec alésage pour le réglage de la table de presse »
- système hydraulique extrêmement précis fabriqué en Europe » montée en pression par actionnement manuel du levier de pompe (HWP 30 T) » avec pistons cylindriques chromés fixes » pression de presse lisible via manomètre » avec débit accéléré et retour automatique du piston

Description	HWP 30 T	Description	HWP-E 30 T	HWP-E 50 T
Pression	30 tonnes	Pression	30 t	50 tonnes
Pression maximum	75 barres	Pression maximum	250 bars	250 bars
course de travail	200 millimètres	course de travail	200 mm	220 mm
Plage de travail	500 millimètres	Plage de travail	490 mm	540 mm
taille du tableau	300x200mm	taille du tableau	400 x 300 mm	400 x 300 mm
Dimension(L x P x H)	770x610x1.670mm	puissance du moteur	400 V/ 50 Hz/ 3,0 kW	400 V/ 50 Hz/ 30 kW
poids	320kg	dimensions (L x P x H)	1.230 x 550 x 1.680 mm	1.480 x 640 x 2.000 mm
		Poids	420 kg	520 kg
	HWP 30 T		HWP-E 30 T	HWP-E 50 T
EAN	4260364294675 225	EAN	4260364294682	42600657652823
Numéro d'article.	9031	Items No.	225 9030	225 9050