

TL150

SPUR GEAR WINCH
TREUIL DE LEVAGE MANUEL**EN**
FR**INFORMATION TECHNIQUE**

- Produits conformes à la norme EN1357, DIN 15020 et EX types ATEX 95 (94/9/EG)
- Peinture 60-80 microns suivant DIN/ISO12944 C1M
- Facteur de sécurité 4 (statique)
- Matériel garanti 2 ans
- Matériel livré avec CE et notice d'utilisation

Les treuils de la série LT sont **des treuils à tambour avec engrenage**. La structure mécanosoudée en acier (finition peinture époxy une couche RAL7035) assure une fixation aux murs ou aux poutres du bâtiment. L'opération de levage de la charge s'effectue en actionnant manuellement la manivelle dans le sens horaire des aiguilles d'une montre. Le sens antihoraire du mouvement permet à la charge de descendre. La charge est tenue tout au long du cycle de levage par un frein intégré. De nombreux avantages sécuritaires et ergonomiques justifient ce choix technologique :

- **un système robuste et sécuritaire** : le treuil est équipé d'un frein qui assure le maintien de la charge manutentionnée. Il permet également une descente au sol contrôlée de la charge.
- **système configurable** : la sortie du câble de levage peut-être disposée en partie supérieure ou inférieure du treuil.
- **une maintenance faible** : seul un contrôle annuelle du serrage de la boulonnerie est nécessaire.
- **une commande ajustable et ergonomique** : la manivelle est réglable en hauteur et elle peut-être retirée. Elle est dotée en son extrémité d'une poignée ergonomique.

Options :

- Protection anticorrosion par zingage électrolytique.
- Certification pour zone ATEX II/3/GD/T4 (zones 2 et 22).

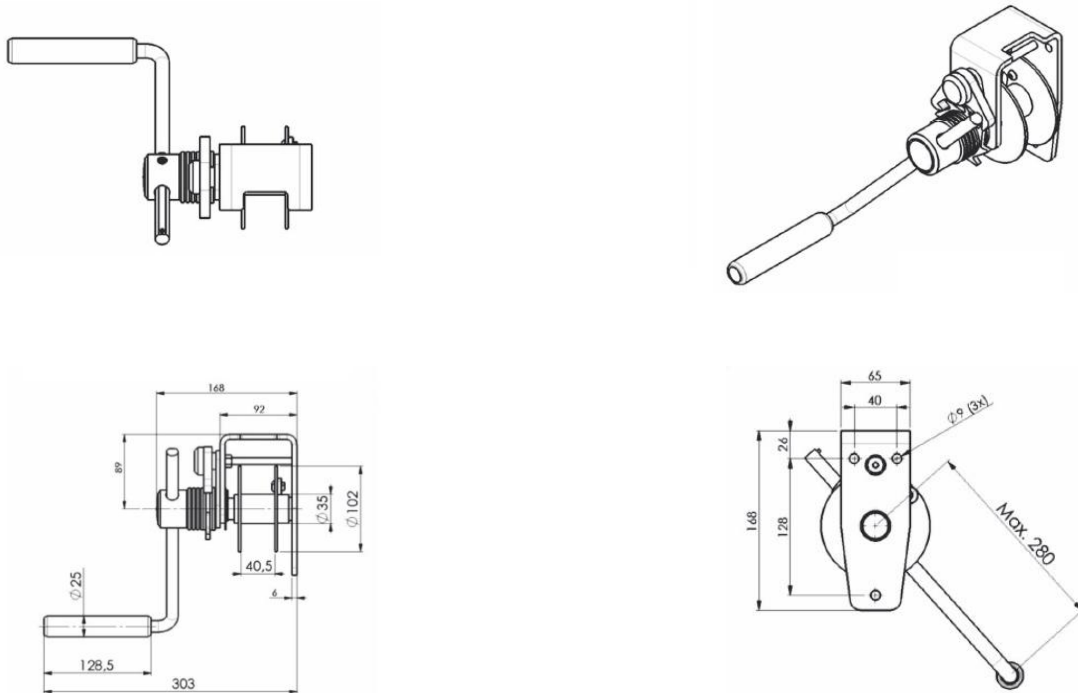
TL150
**SPUR GEAR WINCH
TREUIL DE LEVAGE MANUEL**
**EN
FR**
SPECIFICATIONS TECHNIQUES

Spécifications techniques	TL150
Capacité de levage (première couche)	150 kg
Capacité de levage (dernière couche)	68 kg
Effort sur manivelle (première couche)	11 daN
Hauteur de levage par tour	122 mm
Capacité d'enroulement du câble	13 m
Diamètre du câble	4 mm
Force de rupture minimale du câble	9 kN
Poids propre (sans câble)	4 kg

TL150

**SPUR GEAR WINCH
 TREUIL DE LEVAGE MANUEL**

**EN
 FR**

MODELE TL150

