

Remorque porte-touret S355

Charge Utile : 355 kg
Type de touret : CBN



Code S355

Pour touret	
Poids maxi	355 kg
Diamètre	750 à 1400 mm
Largeur maxi	750 mm
Caractéristiques	
PTAC (poids total autorisé en charge)	490 kg
PV (poids à vide sans options)	135 kg
Largeur utile	830 mm
Largeur hors tout	1585 mm
Longueur hors tout	2350 mm

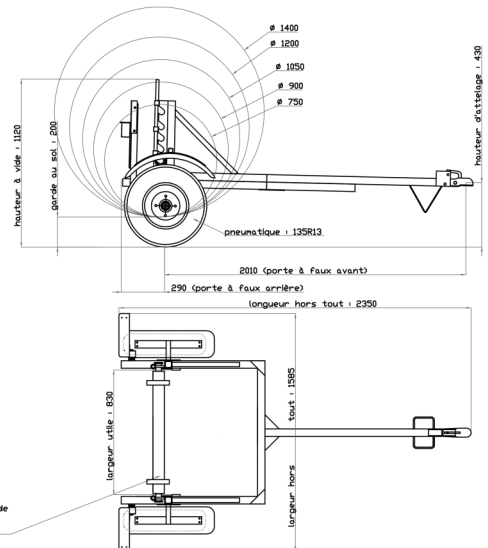

Utilisation

- Electricité
- Fibre optique

Équipements de série

- Système de chargement par basculement manuel
- Timon droit à rotule
- Axe de déroulage Ø 76 mm avec flasques de serrage
- Non freinée
- Signalisation et éclairage conformes à la législation 12V (fiche 13/7 broches)
- Sans suspension
- Pneumatiques 135R13
- Remorque fabriquée en France. Certifiée CE.



Rappel de la réglementation

Véhicule tracteur

PTAC maxi de la remorque = PTRAC du véhicule moins PTAC du véhicule

Permis

Le permis B ne suffit que si le PTAC (véhicule + remorque) est inférieur ou égal à 3500 kg.

Immatriculation

Toute remorque dont le PTAC est supérieur à 500 kg doit avoir son propre certificat d'immatriculation, sa propre carte grise et sa propre plaque d'immatriculation.

Assurance

L'assurance du véhicule tracteur est suffisante si le PTAC de la remorque est inférieur à 750 kg ; au-delà, une assurance remorque est obligatoire.