

serie
FMRe

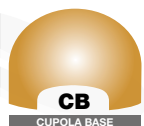

Morella Forni®

**Forno rotante a legna +
piano riscaldato elettrico**
*Four à bois rotatif + sole
chauffante électrique*



FORNO ROTANTE / FOUR ROTATIF

le finiture della linea range finishes • FMRe

- Les fours FMRe fonctionnent principalement au bois, avec un système de chauffage électrique d'appoint pour la sole tournante.
- FMRe appartient à la famille des fours rotatifs, où la sole, motorisée à vitesse et direction variables, donne une uniformité et une réduction des temps de cuisson.
- Les éléments chauffants sous la plate-forme rotative confèrent une stabilité thermique à la base du four, pour rendre le processus de cuisson plus rapide et plus homogène.
- La zone de combustion du bois est séparée de la sole tournante par une protection métallique
- Le tiroir de chute et de récupération des cendres facilite les opérations de nettoyage, améliore la combustion du bois et les conditions hygiéniques de cuisson.
- Chauffage indépendant de la sole avec gestion et contrôle thermostatique de la température
- Une grande masse réfractaire et une isolation sont conçues pour augmenter l'efficacité, et diminuer les coûts d'exploitation et les pertes de chaleur.



- La chaleur développée pour chauffer les stalles est à nouveau véhiculée à l'intérieur du dôme, l'exploitant à nouveau, économisant la consommation du four
- grâce au système de contrôle, la puissance électrique est autoréglée en gestion automatique en diminuant et en augmentant son intensité en fonction de la température de consigne, économisant et simplifiant l'utilisation des consommations
- Système breveté d'autonettoyage des sédiments autour du lit rotatif

Mod./Ref.	Capacità pizze Ø 30 cm./Capacity pizzas Ø 30 cm.	Produzione oraria/Productivity per hour
FMRe100	4	70 pizze/h
FMRe110	5	90 pizze/h
FMRe130	8	120 pizze/h
FMRe150	10	160 pizze/h

Tabella forni legna serie "FMRe" norma DIN 18 880/ Wood table ovens series "FMRe" norm DIN 18 880

Ref./Mod.	FMRe100	FMRe110	FMRe130	FMRe150
Potenzialità elettrica (kW) / Electric heat output (kW)	7,5	7,5	8,5	9,5
Potenzialità legna (kW) / Wood heat output (kW)	25	28	35	46
Aria di combustione (m3/h) / Combustion air (m3/h)	165	167	173	180
Temperatura fumi scarico (°C) / Exhaust fumes temperature (°C)	85	100	110	120

certificazioni
certifications

costruiti ed omologati
secondo le norme
manufactured and certified
according to norms



serie

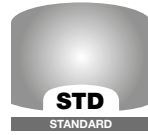

FMRe

**Forno rotante a legna +
piano riscaldato elettrico**
*RFour à bois rotatif + sole
chauffante électrique*

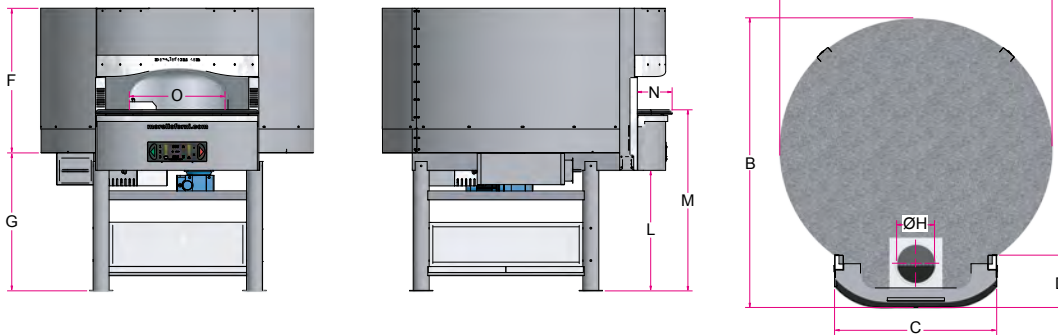

Mod./Ref.	ØH	A	B	C	D	F	G	L	M	N	O	peso/weight (kg)
FMRe100	25	166	177	102	30	100	94	82	122	25	55	1900
FMRe110	25	186	196	112	30	100	94	82	122	25	65	2300
FMRe130	25	212	212	122	30	100	94	82	122	25	75	2700
FMRe150	25	230	245	122	30	126	94	90	124	25	82	3900

**FORNO ROTANTE/
FOUR ROTATIF**

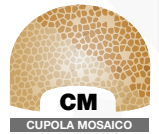
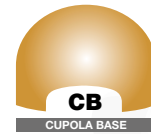
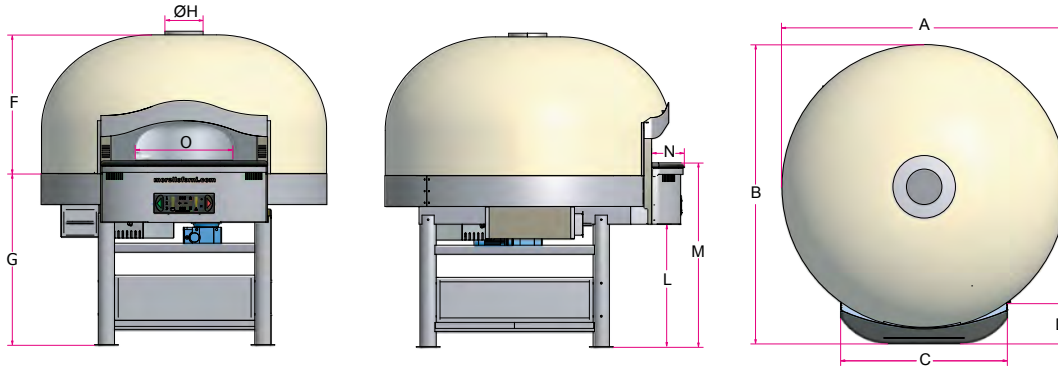

Mod./Ref.	ØH	A	B	C	D	F	G	L	M	N	O	peso/weight (kg)
FMRe100	25	166	177	102	30	112	94	82	122	25	55	2000
FMRe110	25	190	200	112	30	112	94	82	122	25	65	2400
FMRe130	25	212	212	122	30	112	94	82	122	25	75	2800
FMRe150	25	230	245	122	30	140	94	85	124	25	82	4000

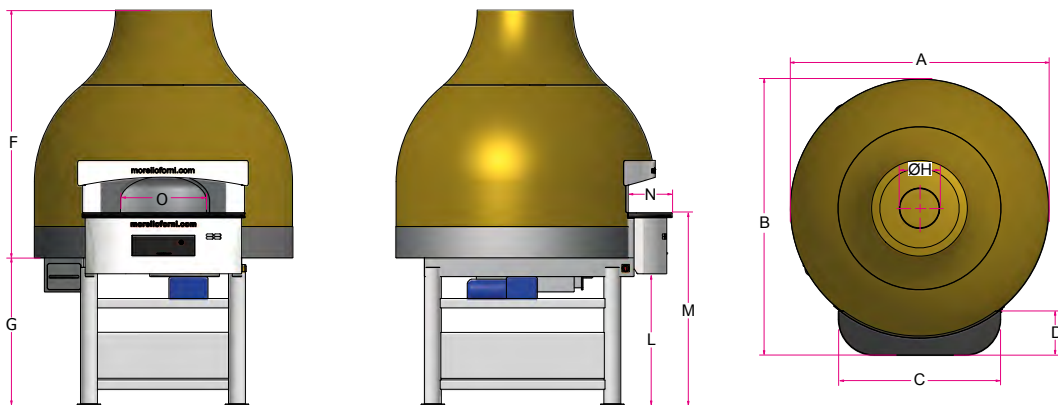

Mod./Ref.	ØH	A	B	C	D	F	G	L	M	N	O	peso/weight (kg)
FMRe100	25	166	177	102	30	132	94	82	122	25	55	2100
FMRe110	25	190	200	112	30	132	94	82	122	25	65	2500
FMRe130	25	212	212	122	30	132	94	82	122	25	75	2900
FMRe150	25	230	245	122	30	160	94	85	124	25	82	4100

alcune nostre initure
exemples de finitions



EQUIPIZZA CARMAT FRANCE
1469, route de Bagnol - 83920 La Motte - France
Tel. +33 4 94 85 72 76 • Gsm + 33 6 98 72 16 65
email: contact@carmatfrance.fr

• Misure in cm ±2% • Le caractéristiques e i dati riportati nel presente catalogo possono subire variazioni senza preavviso / • Sizes in centimeters ±2% • Data and features in this catalog may change without notice