

CASE
CONSTRUCTION

PELLE SUR PNEUS SERIE 8

WX188 | WX218



PELLE SUR PNEUS

WX188 | WX218

LA
NOUVELLE
GÉNÉRATION
DE PELLES
SUR PNEUS



Puissance et précision

Les pelles sur pneus WX sont conçues pour assurer un maximum de productivité et de précision.

Elles sont équipées du système hydraulique intelligent Case (CIHS) avec un seul ordinateur central pour faciliter le contrôle de la machine et simplifier le diagnostic. Les pelles sur pneus Case utilisent un circuit hydraulique à 3 pompes, dont une dédiée à la fonction de rotation. Cette solution assure une performance continue et permet à l'utilisateur d'utiliser les commandes multifonctions pour un fonctionnement en douceur et une haute productivité avec d'excellentes capacités de creusement.

Grâce au système CIS (Case Intelligent Swing), le conducteur peut ajuster la vitesse de la tourelle pour l'adapter aux différents types de chantiers. Le nouveau mode de nivellement CLM (Case levelling mode) augmente la précision de l'équipement lors des travaux de finition.

La fonction Power Boost automatique délivre un maximum de puissance pour les opérations d'arrachement et de levage les plus contraignantes. Le limiteur de puissance contrôle le moteur et les pompes pour optimiser la puissance.

Extrême polyvalence

Le débit et la pression hydrauliques des outils se règlent aisément avec possibilité d'enregistrer jusqu'à 12 réglages pour différents outils.



PELLE SUR PNEUS

WX188 | WX218



Chaîne cinématique

Nos pelles WX sont équipées d'une transmission hydrostatique 100 % automatique et de ponts ZF renforcés garantissant une excellente traction et permettant de se déplacer à des vitesses élevées d'un chantier à un autre. L'orbitrol de direction assure une conduite précise sans effort. Le grand angle de braquage facilite encore la conduite dans les espaces confinés. Grâce à leur vitesse extra lente et leur haute garde au sol, les machines sont parfaitement en mesure d'affronter les conditions de chantiers les plus rudes.

Les deux machines se caractérisent par leur excellente force de traction, tandis que la fonction de verrouillage automatique des essieux assure une stabilité maximale lors des travaux sans stabilisateurs. Les freins multi-disques à bain d'huile et l'intervalle de vidange de l'huile de 2 000 heures réduisent les coûts de maintenance et d'utilisation.

Stabilité totale

La nouvelle conception de la gamme WX offre une stabilité exceptionnelle, même sur pneus. Ces nouveaux modèles WX ils sont équipés d'un châssis renforcé avec lame de remblayage en option, lame de remblayage et stabilisateurs ou stabilisateurs avant et arrière pour un parfait équilibre et une plate-forme de travail extrêmement stable. La lame de remblayage à cinématique parallèle se distingue par sa robustesse et sa forme incurvée qui assure une meilleure poussée des matériaux.



Facilité d'entretien

De grands capots à large ouverture offrent un accès particulièrement facile aux points d'entretien. L'entretien est rapide et aisé grâce au regroupement des points de graissage et à la facilité d'accès aux filtres à l'arrière de l'engin. Les longs intervalles d'entretien des outils (jusqu'à 500 heures) minimisent les temps d'immobilisation de l'engin et les coûts de fonctionnement.



Sécurité

Sécurité de l'outil

Les vérins de la flèche sont équipés de série de clapets de sécurité. Pour plus de sécurité, un kit complet de manutention d'objets (clapets de sécurité, crochet de levage, système d'avertissement de surcharge) et un support renforcé pour grappins sont disponibles en option.

Cabine ROPS/FOPS

La structure renforcée de la cabine est certifiée ROPS et FOPS.



PELLE SUR PNEUS

WX188 | WX218





Un confort de première classe

L'inclination de la colonne de direction à réglage progressif permet de l'adapter à la position de travail du conducteur ; les commandes sont réglables individuellement selon les préférences de chaque conducteur ; le siège à suspension pneumatique, réglable et chauffant, allié à l'ergonomie des accoudoirs et des pédales, offre un poste de travail de qualité supérieure.

Les vitres teintées, les pare-soleil et le pare-pluie transparent au-dessus du pare-brise assurent au conducteur un maximum de confort, tandis que le système de climatisation automatique maintient une température agréable à l'intérieur de la cabine pour un travail plus confortable et donc une meilleure productivité.

Un compartiment chauffé et réfrigéré, de nombreux compartiments de rangement, une radio avec support USB, un micro pour conversation mains-libres, un port auxiliaire à l'avant et une prise auxiliaire 12V complètent le confort du conducteur.

Facilité de conduite

La position des commandes a été étudiée pour réduire au maximum la fatigue du conducteur. Toutes des fonctions de translation et les commutateurs sont regroupés sur la colonne de direction pour être facilement accessibles. Grâce à l'écran de contrôle, le conducteur dispose instantanément des informations dont il a besoin et peut ainsi se concentrer pleinement sur son travail. Un nouvel instrument de sélection du régime moteur et du mode de travail permet de maîtriser facilement le fonctionnement de l'engin en fonction des conditions de travail.

L'instrument indique le régime ralenti, deux modes de levage, un mode de fonctionnement ECO et trois modes de fonctionnement traditionnels. Il donne également accès au Mode HEAVY pour une capacité maximum de creusement. L'accès au nouveau mode de nivellement en mode ECO ou HEAVY est immédiat, en appuyant simplement sur un bouton du joystick.

Les commandes de la lame et de chaque stabilisateur sont proportionnelles. De plus, chaque stabilisateur peut être actionné séparément.



Visibilité panoramique

La grande surface de vitres de sécurité teintées, la fenêtre latérale droite en une pièce et le toit transparent assurent une parfaite visibilité panoramique. Les projecteurs de travail montés de série sur la flèche et devant la cabine améliorent encore la visibilité. L'ajout d'une caméra de série à l'arrière permet d'optimiser la visibilité arrière.

PELLE SUR PNEUS

WX188

Caractéristiques techniques WX188

Moteur

Puissance nette du moteur (ISO 14396/ECE R120) _ 118 kW / 160 ch
Nominal _____ 2000 tr/min
Marque et modèle _____ CNH F4GE9684E*J607
Type ___ diesel, rampe d'injection (à commande électrique), injection directe, refroidisseur intermédiaire
Cylindrée totale _____ 6.7 l
Nombre de cylindres _____ 6
Alésage x cours _____ 104 x 132 mm
Couple maximum à 1200 tr/min _____ 670 Nm

Système électrique

Tension _____ 24 V
Batteries _____ 2 x 12 V
Capacité des batterie (chacune) _____ 100 Ah
Alternateur _____ 70 A
Démarreur _____ 4 kW

Transmission

	km/h	km/h
Vitesse de translation sur route	20	35
Vitesse de déplacement sur chantier	5	8
Vitesse en montée	2.5	2.5

Effort maximum à la barre (site) _____ 115 kN
Embrayage assisté multidisque avec changement de vitesse sous charge
Changement automatique ou manuel des vitesses
Translation automatiquement engagée par pression sur la pédale de l'accélérateur
Un châssis large de 2,75 mt est aussi disponible pour plus de stabilité même sans stabilisateurs

Système hydraulique

Pompes primaires _____ 3 à cylindrée variable, à piston axial
Débit maximum total _____ 389 l/min (2 x 144 + 101)
Circuit auxiliaire bas débit, option (marche/arrêt) _____ 22 l/min
Débit intermédiaire auxiliaire, option (proportionnel) _____ 80 l/min
Pression translation / outil _____ 340 / 370 bar
Accroissement de la puissance _____ 370 bar
Pression circuit de rotation _____ 360 / 390 bar
Pompe pilote _____ 45 bar
Vérin flèche mono _____ 115 x 1170 mm
Vérin flèche double articulation _____ 115 x 1020 mm
Vérin bras _____ 125 x 1290 mm
Vérin godet _____ 105 x 1025 mm
Vérin de positionnement _____ 155 x 745 mm
Amortissement fin de course du vérin. Servocommande électro-hydraulique.
Trois pompes hydrauliques avec deux pompes principales et une pompe séparée pour la rotation.

8 niveaux de puissance sélectionnables pour l'excavation et de levage : Low idle, Lift 1, Lift 2, Eco 1, Eco 2, ECO 3, Heavy, déplacement routier. Mode de nivellement pour fonctionnement souple. Vitesse de rotation réglables.
La puissance maximale est automatiquement délivrée.

Rotation

Vitesse de rotation _____ 9 rpm
Couple de rotation (SAE J1371) _____ 53 kNm
La rotation s'effectue par un circuit hydraulique fermé couplé à un réducteur mécanique intégrant un frein statique automatique.
Le frein hydrostatique s'ajuste par 3 réglages.

Frein

Freins de service : multi disques à bain d'huile, intégrés dans les moyeux de roue.
Frein de travail : agit sur les freins de service et verrouille l'oscillation de l'essieu avant.
Frein de stationnement : à ressort agissant sur la transmission.
Frein d'urgence : circuit de freinage double et stationnement automatique avec coupure du moteur.

Direction

Type _____ ORBITROL avec soupape de sûreté
Pompe _____ à engrenages
Vérin de direction _____ à double effet, intégré à l'essieu

Pneus

Roues jumelées _____ 10.00-20, 11.00-20
Roues individuelles _____ 18R 22.5, 600/40-22.5
La disponibilité des pneus dépend des homologations locales.

Capacités

Huile moteur _____ 15 l
Système de refroidissement _____ 22 l
Réservoir carburant _____ 274 l
Système hydraulique (comprenant réservoir) _ 235 l flèche monobloc
250 l triple articulation

Dimensions WX188

équipé avec roues jumelées 10.00 - 20

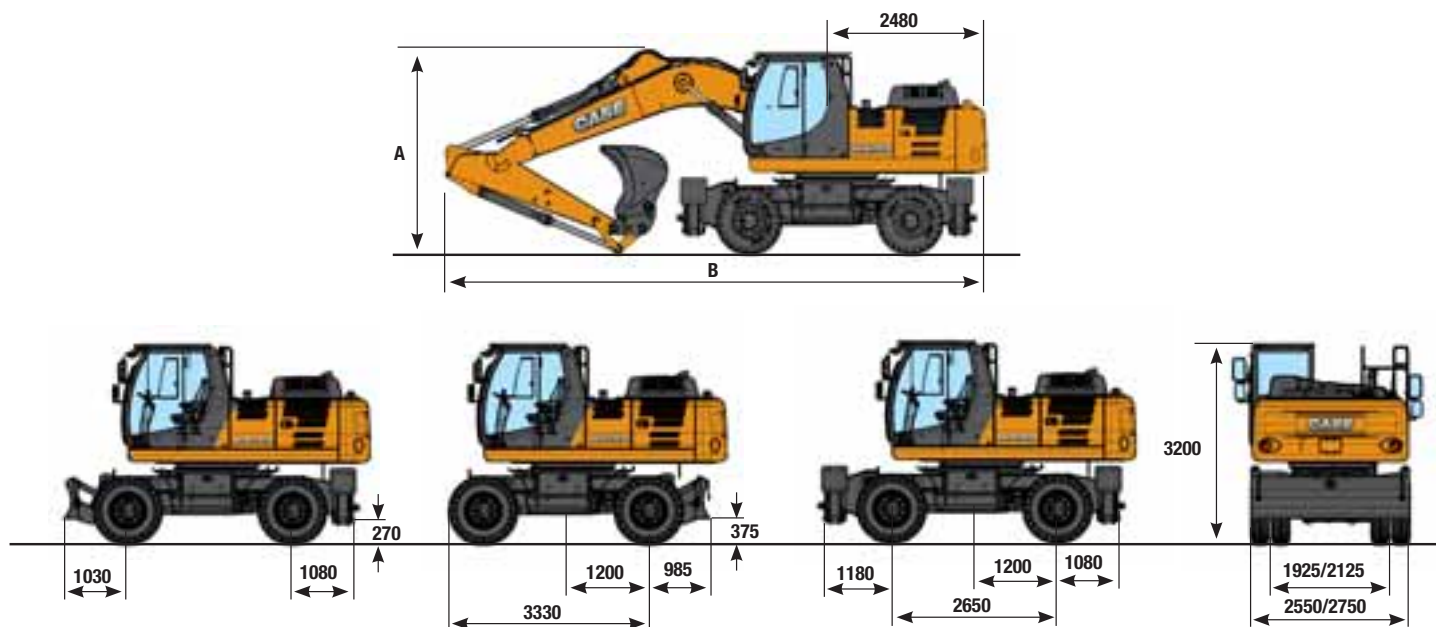

	TRIPLE ARTICULATION 5,4 m			FLECHE MONOBLOC 5,2 m		
	Bal. 2,20 m	Bal. 2,60 m	Bal. 3,10 m	Bal. 2,20 m	Bal. 2,60 m	Bal. 3,10 m
A	2880 mm	2830 mm	3490 mm	3120 mm	3200 mm	3800 mm
B avec lame arrière	8920 mm	8845 mm	8835 mm	8890 mm	8810 mm	8820 mm
B avec stabilisateurs arrières	8920 mm	8845 mm	8835 mm	8895 mm	8810 mm	8820 mm

Poids en ordre de marche WX188

Châssis de 2,55 mt, godet (610 kg) et attache rapide (250kg) avec 10.00-20

	TRIPLE ARTICULATION			FLECHE MONOBLOC		
	Bal. 2,20 m	Bal. 2,60 m	Bal. 3,10 m	Bal. 2,20 m	Bal. 2,60 m	Bal. 3,10 m
Lame arrière	18550 kg	18600 kg	18700 kg	18150 kg	18200 kg	18300 kg
Stabilisateurs	18950 kg	19000 kg	19100 kg	18550 kg	18600 kg	18700 kg
Lame et stabilisateurs	19500 kg	19550 kg	19650 kg	19150 kg	19200 kg	19300 kg
Stabilisateurs avant et arrière	20000 kg	20050 kg	20150 kg	19650 kg	19700 kg	19800 kg

Châssis large de 2,75 mt, godet (610 kg) et attache rapide (250kg) avec 10.00-20

	TRIPLE ARTICULATION			FLECHE MONOBLOC		
	Bal. 2,20 m	Bal. 2,60 m	Bal. 3,10 m	Bal. 2,20 m	Bal. 2,60 m	Bal. 3,10 m
Lame arrière	18650 kg	18700 kg	18800 kg	18250 kg	18300 kg	18400 kg
Stabilisateurs	19050 kg	19100 kg	19200 kg	18650 kg	18700 kg	18800 kg
Lame et stabilisateurs	19650 kg	19700 kg	19800 kg	19250 kg	19300 kg	19400 kg
Stabilisateurs avant et arrière	20100 kg	20150 kg	20250 kg	19750 kg	19800 kg	19900 kg

Performance d'excavation WX188

TRIPLE ARTICULATION

FLECHE MONOBLOC

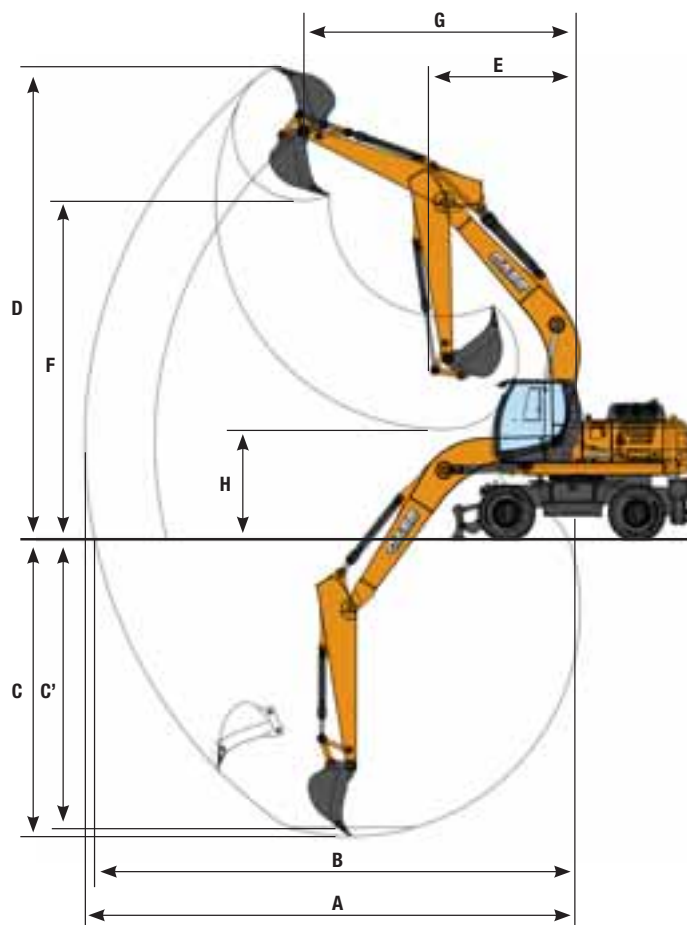
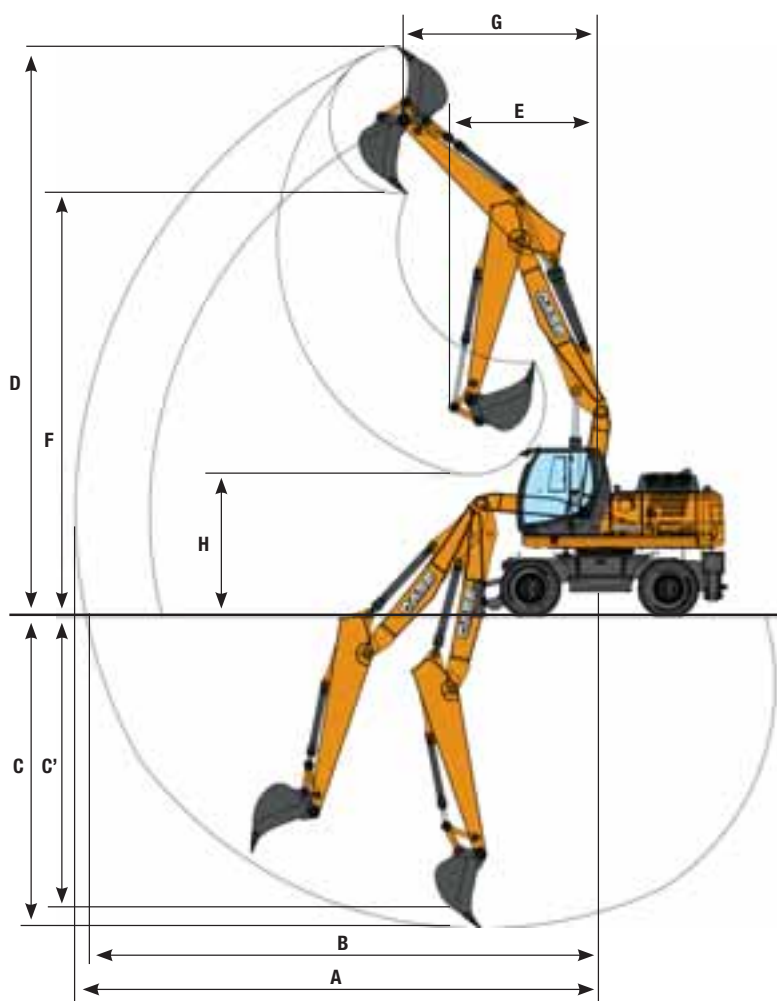

	TRIPLE ARTICULATION			FLECHE MONOBLOC		
	Bal. 2,20 m	Bal. 2,60 m	Bal. 3,10 m	Bal. 2,20 m	Bal. 2,60 m	Bal. 3,10 m
A Portée de creusement maxi	9000 mm	9400 mm	9900 mm	8900 mm	9300 mm	9800 mm
B Portée de creusement maxi au niveau du sol	8800 mm	9200 mm	9700 mm	8700 mm	9100 mm	9600 mm
C Profondeur de creusement maxi	4900 mm	5300 mm	5800 mm	4900 mm	5300 mm	5800 mm
C' Profondeur de creusement à 2,4 mt	4800 mm	5200 mm	5700 mm	4700 mm	5100 mm	5700 mm
D Hauteur de creusement maxi	10100 mm	10300 mm	10800 mm	9200 mm	9300 mm	9600 mm
E Rayon d'encombrement mini	3050 mm	2800 mm	2900 mm	3400 mm	3300 mm	3300 mm
F Hauteur de déversement maxi	7400 mm	7600 mm	8000 mm	6500 mm	6600 mm	7000 mm
G Rayon de rotation min. hauteur maximum	2900 mm	3200 mm	3500 mm	4400 mm	4800 mm	5200 mm
H Hauteur de déversement (bras rétracté)	3700 mm	3100 mm	2600 mm	3100 mm	2700 mm	2200 mm

Force de creusement - ISO WX188

	Bal. 2,20 m	Bal. 2,60 m	Bal. 3,10 m
Force de creusement du bras	98 kN	84 kN	73 kN
- avec fonction « Power Boost » automatique	107 kN	91 kN	79 kN
Force de creusement du godet	125 kN	125 kN	125 kN
- avec fonction « Power Boost » automatique	136 kN	136 kN	136 kN

Capacité de levage WX188

FLÈCHE MONOBLOC - BALANCIER 2,20 m

LAME ARRIÈRE LEVEE

Long.	RAYON DE CHARGEMENT										
	3,0 m		4,5 m		6,0 m		7,5 m		PORTEE MAX		m
360°											
+7,5 m									4,5*	4,3	4,9
+6,0 m					5,0	3,1			4,0*	2,8	6,3
+4,5 m			7,3*	4,6	4,9	3,0			3,8	2,3	7,1
+3,0 m			7,3	4,2	4,7	2,8			3,4	2,0	7,5
+1,5 m			6,9	3,8	4,5	2,6	3,3	1,9	3,3	1,9	7,5
0 m			6,7	3,7	4,4	2,5			3,4	2,0	7,3
-1,5 m	11,2*	6,7	6,7	3,7	4,4	2,5			3,8	2,2	6,7
-3,0 m	9,8*	6,9	6,9	3,8					5,0	2,9	5,6

LAME FRONTALE ET STAB. ARRIÈRE BAISSÉE

Long.	RAYON DE CHARGEMENT										
	3,0 m		4,5 m		6,0 m		7,5 m		PORTEE MAX		m
360°											
+7,5 m									4,5*	4,5*	4,9
+6,0 m					5,3*	5,3*			4,0*	4,0*	6,3
+4,5 m			7,3*	7,3*	6,1*	5,3			3,9*	3,9*	7,1
+3,0 m			8,8*	7,9	6,7*	5,1			4,0*	3,7	7,5
+1,5 m			9,9*	7,4	7,2*	4,9	4,7*	3,6	4,3*	3,5	7,5
0 m			10,1*	7,3	7,4*	4,8			4,9*	3,7	7,3
-1,5 m	11,2*	11,2*	9,4*	7,3	6,9*	4,8			5,8*	4,1	6,7
-3,0 m	9,8*	9,8*	7,4*	7,4*					5,5*	5,4	5,6

FLÈCHE MONOBLOC - BALANCIER 2,60 m

LAME ARRIÈRE LEVEE

Long.	RAYON DE CHARGEMENT										
	3,0 m		4,5 m		6,0 m		7,5 m		PORTEE MAX		m
360°											
+7,5 m									3,0*	3,0*	5,4
+6,0 m					4,6*	3,1			2,7*	2,6	6,7
+4,5 m			6,7*	4,7	5,0	3,0			2,6*	2,1	7,4
+3,0 m			7,4	4,3	4,8	2,8	3,4	2,0	2,7*	1,9	7,8
+1,5 m			6,9	3,9	4,6	2,7	3,3	1,9	2,9*	1,8	7,9
0 m	6,0*	6,0*	6,7	3,7	4,4	2,5	3,3	1,9	3,2	1,8	7,7
-1,5 m	10,5*	6,6	6,7	3,7	4,4	2,5			3,5	2,0	7,1
-3,0 m	11,1*	6,8	6,8	3,7	4,5	2,6			4,4	2,6	6,1

LAME FRONTALE ET STAB. ARRIÈRE BAISSÉE

Long.	RAYON DE CHARGEMENT										
	3,0 m		4,5 m		6,0 m		7,5 m		PORTEE MAX		m
360°											
+7,5 m									3,0*	3,0*	5,4
+6,0 m					4,6*	4,6*			2,7*	2,7*	6,7
+4,5 m			6,7*	6,7*	5,8*	5,3			2,6*	2,6*	7,4
+3,0 m			8,3*	8,0	6,4*	5,1	4,4*	3,6	2,7*	2,7*	7,8
+1,5 m			9,7*	7,5	7,0*	4,9	5,4*	3,6	2,9*	2,9*	7,9
0 m	6,0*	6,0*	10,1*	7,3	7,3*	4,8	4,6*	3,5	3,3*	3,3*	7,7
-1,5 m	10,5*	10,5*	9,6*	7,2	7,0*	4,7			4,1*	3,8	7,1
-3,0 m	11,1*	11,1*	8,1*	7,3	5,6*	4,8			5,5*	4,8	6,1

FLÈCHE MONOBLOC - BALANCIER 3,10 m

LAME ARRIÈRE LEVEE

Long.	RAYON DE CHARGEMENT										
	3,0 m		4,5 m		6,0 m		7,5 m		PORTEE MAX		m
360°											
+7,5 m					2,5*	2,5*			2,2*	2,2*	6,1
+6,0 m					4,1*	3,2			1,9*	1,9*	7,3
+4,5 m					4,9*	3,0	3,3*	2,1	1,9*	1,9	8,0
+3,0 m	12,0*	7,7	7,5	4,3	4,8	2,8	3,4	2,0	1,9*	1,7	8,3
+1,5 m			7,0	3,9	4,5	2,6	3,3	1,9	2,0*	1,6	8,4
0 m	6,3*	6,3*	6,7	3,6	4,4	2,5	3,2	1,8	2,3*	1,6	8,2
-1,5 m	9,4*	6,4	6,6	3,6	4,3	2,4	3,2	1,8	2,8*	1,8	7,6
-3,0 m	12,4*	6,6	6,6	3,6	4,3	2,4			3,7*	2,1	6,7

LAME FRONTALE ET STAB. ARRIÈRE BAISSÉE

Long.	RAYON DE CHARGEMENT										
	3,0 m		4,5 m		6,0 m		7,5 m		PORTEE MAX		m
360°											
+7,5 m					2,5*	2,5*			2,2*	2,2*	6,1
+6,0 m					4,1*	4,1*			1,9*	1,9*	7,3
+4,5 m					4,9*	4,9*	3,3*	3,3*	1,9*	1,9*	8,0
+3,0 m	12,0*	12,0*	7,6*	7,6*	6,0*	5,1	4,5*	3,6	1,9*	1,9*	8,3
+1,5 m			9,2*	7,5	6,7*	4,9	5,5*	3,5	2,0*	2,0*	8,4
0 m	6,3*	6,3*	10,0*	7,2	7,2*	4,7	5,6*	3,4	2,3*	2,3*	8,2
-1,5 m	9,4*	9,4*	9,8*	7,1	7,1*	4,6	3,8*	3,4	2,8*	2,8*	7,6
-3,0 m	12,4*	12,4*	8,6*	7,2	6,2*	4,7			3,7*	3,7*	6,7

Toutes les valeurs se rapportant à la capacité de levage sont exprimées en tonnes (godet exclus). Pelle équipée d'un godet conformément à la norme ISO 10567. La charge indiquée ne dépasse pas 87 % de la capacité de levage du circuit hydraulique ou 75 % de la charge de basculement statique. Les capacités de levage signalées par un astérisque (*) indiquent la limite hydraulique.

LAME ARRIÈRE BAISSÉE

Long.	RAYON DE CHARGEMENT										
	3,0 m		4,5 m		6,0 m		7,5 m		PORTEE MAX		m
360°											
+7,5 m									4,5*	4,5*	4,9
+6,0 m									4,0*	3,3	6,3
+4,5 m			7,3*	5,4	6,1*	3,5			3,9*	2,7	7,1
+3,0 m			8,8*	4,9	6,7*	3,3			4,0*	2,4	7,5
+1,5 m			9,9*	4,6	7,2	3,1	4,7*	2,3	4,3*	2,3	7,5
0 m			10,1*	4,4	7,1	3,0			4,9*	2,4	7,3
-1,5 m	11,2*	8,3	9,4*	4,4	6,9*	3,0			5,8*	2,7	6,7
-3,0 m	9,8*	8,5	7,4*	4,6					5,5*	3,4	5,6

STAB. FRONTALE ET ARRIÈRE BAISSÉE

Long.	RAYON DE CHARGEMENT										
	3,0 m		4,5 m		6,0 m		7,5 m		PORTEE MAX		m
360°											
+7,5 m									4,5*	4,5*	4,9
+6,0 m					5,3*	5,3*			4,0*	4,0*	6,3
+4,5 m			7,3*	7,3*	6,1*	6,1*			3,9*	3,9*	7,1
+3,0 m			8,8*	8,8*	6,7*	6,2			4,0*	4,0*	7,5
+1,5 m			9,9*	9,3	7,2*	6,0	4,7*	4,3	4,3*	4,3	7,5
0 m			10,1*	9,1	7,4*	5,9			4,9*	4,5	7,3
-1,5 m	11,2*	11,2*	9,4*	9,1	6,9*	5,9			5,8*	5,1	6,7
-3,0 m	9,8*	9,8*	7,4*	7,4*					5,5*	5,5*	5,6

LAME ARRIÈRE BAISSÉE

Long.	RAYON DE CHARGEMENT										
	3,0 m		4,5 m		6,0 m		7,5 m		PORTEE MAX		m
360°											
+7,5 m									3,0*	3,0*	5,4
+6,0 m					4,6*	3,6			2,7*	2,7*	6,7
+4,5 m			6,7*	5,5	5,8*	3,5			2,6*	2,5	7,4
+3,0 m			8,3*	5,0	6,4*	3,3	4,4*	2,4	2,7*	2,2	7,8
+1,5 m			9,7*	4,6	7,0*	3,1	5,1	2,3	2,9*	2,1	7,9
0 m	6,0*	6,0*	10,1*	4,4	7,0	3,0	4,6*	2,2	3,3*	2,2	7,7
-1,5 m	10,5*	8,2	9,6*	4,4	7,0	3,0			4,1*	2,4	7,1
-3,0 m	11,1*	8,4	8,1*	4,5	5,6*	3,1			5,5*	3,0	6,1

STAB. FRONTALE ET ARRIÈRE BAISSÉE

Long.	RAYON DE CHARGEMENT										
	3,0 m		4,5 m		6,0 m		7,5 m		PORTEE MAX		m
360°											
+7,5 m									3,0*	3,0*	5,4
+6,0 m					4,6*	4,6*			2,7*	2,7*	6,7
+4,5 m			6,7*	6,7*	5,8*	5,8*			2,6*	2,6*	7,4
+3,0 m			8,3*	8,3*	6,4*	6,2	4,4*	4,4*	2,7*	2,7*	7,8
+1,5 m			9,7*	9,4	7,0*	6,0	5,4*	4,3	2,9*	2,9*	7,9
0 m	6,0*	6,0*	10,1*	9,1	7,3*	5,9	4,6*	4,3	3,3*	3,3*	7,7
-1,5 m	10,5*	10,5*	9,6*	9,1	7,0*	5,8			4,1*	4,1*	7,1
-3,0 m	11,1*	11,1*	8,1*	8,1*	5,6*	5,6*			5,5*	5,5*	6,1

LAME ARRIÈRE BAISSÉE

Long.	RAYON DE CHARGEMENT										
	3,0 m		4,5 m		6,0 m		7,5 m		PORTEE MAX		m
360°											
+7,5 m					2,5*	2,5*			2,2*	2,2*	6,1
+6,0 m					4,1*	3,7			1,9*	1,9*	7,3
+4,5 m					4,9*	3,5	3,3*	2,4	1,9*	1,9*	8,0
+3,0 m	12,0*	9,4	7,6*	5,1	6,0*	3,3	4,5*	2,4	1,9*	1,9*	8,3
+1,5 m			9,2*	4,7	6,7*	3,1	5,0	2,3	2,0*	1,9	8,4
0 m	6,3*	6,3*	10,0*	4,4	7,0	3,0	4,9	2,2	2,3*	1,9	8,2
-1,5 m	9,4*	8,0	9,8*	4,3	6,9	2,9	3,8*	2,2	2,8*	2,1	7,6
-3,0 m	12,4*	8,1	8,6*	4,3	6,2*	2,9			3,7*	2,6	6,7

STAB. FRONTALE ET ARRIÈRE BAISSÉE

Capacité de levage WX188

TRIPLE ARTICULATION - BALANCIER 2,20 m

LAME ARRIÈRE LEVEE

Long.	RAYON DE CHARGEMENT										
	3,0 m		4,5 m		6,0 m		7,5 m		PORTEE MAX		m
360°											
+7,5 m			6,3*	4,7					5,1*	3,9	5,0
+6,0 m			6,2*	4,8	4,9	2,9			4,4	2,6	6,4
+4,5 m	8,7*	8,3	7,1*	4,6	4,9	3,0			3,6	2,1	7,2
+3,0 m	8,1*	7,9	7,3	4,5	4,8	3,0	3,2	1,9	3,2	1,8	7,6
+1,5 m	11,5*	7,8	7,2*	4,5	4,8	2,9	3,2	1,8	3,1	1,8	7,6
0 m	14,0	7,6	7,3	4,3	4,6	2,7			3,2	1,8	7,4
-1,5 m	14,5	7,3	7,2	4,0	4,4	2,5			3,7	2,1	6,7
-3,0 m	14,3	7,1	6,9	3,8					6,3	3,5	4,8

LAME FRONTALE ET STAB. ARRIÈRE BAISSÉE

Long.	RAYON DE CHARGEMENT										
	3,0 m		4,5 m		6,0 m		7,5 m		PORTEE MAX		m
360°											
+7,5 m			6,3*	6,3*					5,1*	5,1*	5,0
+6,0 m			6,2*	6,2*	5,7*	5,3			4,4*	4,4*	6,4
+4,5 m	8,7*	8,7*	7,1*	7,1*	5,9*	5,2*			4,2*	3,8	7,2
+3,0 m	8,1*	8,1*	8,6*	7,7	6,5*	5,1	4,7*	3,5	4,2*	3,5	7,6
+1,5 m	11,5*	11,5*	9,7*	7,7	7,0*	5,2	5,4*	3,4	4,4*	3,4	7,6
0 m	14,7*	14,7*	10,0*	7,8	7,3*	5,0			4,9*	3,5	7,4
-1,5 m	16,4*	15,6	10,2*	7,7	7,4*	4,8			6,0*	4,0	6,7
-3,0 m	16,9*	15,7	9,8*	7,5					8,9*	6,8	4,8

TRIPLE ARTICULATION - BALANCIER 2,60 m

LAME ARRIÈRE LEVEE

Long.	RAYON DE CHARGEMENT										
	3,0 m		4,5 m		6,0 m		7,5 m		PORTEE MAX		m
360°											
+7,5 m			5,2*	4,8					3,4*	3,3	5,6
+6,0 m			5,3*	4,8	4,9	3,1			3,0*	2,3	6,8
+4,5 m	6,7*	6,7*	6,5*	4,7	4,9	3,1	3,2*	1,9	2,9*	1,9	7,5
+3,0 m	10,2*	8,0	7,3	4,5	4,8	3,1	3,3	1,9	2,9*	1,7	7,9
+1,5 m	11,7*	7,7	7,2	4,4	4,8	3,0	3,3	1,9	2,9	1,6	8,0
0 m	13,8	7,7	7,2	4,3	4,7	2,7	3,1	1,8	3,0	1,7	7,8
-1,5 m	14,3	7,3	7,3	4,1	4,4	2,5			3,3	1,9	7,2
-3,0 m	14,4	7,2	6,9	3,8					4,9	2,7	5,6

LAME FRONTALE ET STAB. ARRIÈRE BAISSÉE

Long.	RAYON DE CHARGEMENT										
	3,0 m		4,5 m		6,0 m		7,5 m		PORTEE MAX		m
360°											
+7,5 m			5,2*	5,2*					3,4*	3,4*	5,6
+6,0 m			5,3*	5,3*	5,0*	5,0*			3,0*	3,0*	6,8
+4,5 m	6,7*	6,7*	6,5*	6,5*	5,6*	5,2*	3,2*	3,2*	2,9*	2,9*	7,5
+3,0 m	10,2*	10,2*	8,1*	7,8	6,2*	5,1	5,0*	3,6	2,9*	2,9*	7,9
+1,5 m	11,7*	11,7*	9,4*	7,6	6,9*	5,1	5,5*	3,5	3,1*	3,1*	8,0
0 m	14,0*	14,0*	9,9*	7,7	7,2*	5,0	5,5*	3,4	3,4*	3,2	7,8
-1,5 m	16,2*	15,4	10,1*	7,8	7,3*	4,8			4,1*	3,6	7,2
-3,0 m	16,8*	15,9	10,4*	7,5					7,1*	5,3	5,6

TRIPLE ARTICULATION - BALANCIER 3,10 m

LAME ARRIÈRE LEVEE

Long.	RAYON DE CHARGEMENT										
	3,0 m		4,5 m		6,0 m		7,5 m		PORTEE MAX		m
360°											
+9,0 m									3,3*	3,3*	4,3
+7,5 m					3,3*	3,0*			2,5*	2,5*	6,3
+6,0 m					4,2*	3,1			2,2*	2,0	7,4
+4,5 m			4,8*	4,7	4,8*	3,1	3,4	2,0	2,1*	1,7	8,1
+3,0 m	11,1*	8,0	7,3	4,5	4,8	3,0	3,4	2,0	2,1*	1,5	8,4
+1,5 m	11,4*	7,7	7,0	4,4	4,7*	3,0	3,3	1,9	2,2*	1,4	8,5
0 m	13,0*	7,6	7,1	4,4	4,7	2,8	3,2	1,8	2,4*	1,5	8,3
-1,5 m	14,0	7,3	7,2	4,1	4,5	2,6	3,1	1,7	2,8*	1,6	7,7
-3,0 m	14,4	7,2	6,9	3,8	4,3	2,4			3,9	2,2	6,4

LAME FRONTALE ET STAB. ARRIÈRE BAISSÉE

Long.	RAYON DE CHARGEMENT										
	3,0 m		4,5 m		6,0 m		7,5 m		PORTEE MAX		m
360°											
+9,0 m									3,3*	3,3*	4,3
+7,5 m					3,3*	3,3*			2,5*	2,5*	6,3
+6,0 m					4,2*	4,2*			2,2*	2,2*	7,4
+4,5 m			4,8*	4,8*	4,8*	4,8*	3,8*	3,6	2,1*	2,1*	8,1
+3,0 m	11,1*	11,1*	7,4*	7,4*	5,8*	5,1	4,7*	3,6	2,1*	2,1*	8,4
+1,5 m	11,4*	11,4*	8,9*	7,6	6,5*	5,0	5,2*	3,5	2,2*	2,2*	8,5
0 m	13,0*	13,0*	9,7*	7,6*	7,0*	5,1	5,5*	3,4	2,4*	2,4*	8,3
-1,5 m	15,5*	15,1	9,9*	7,8	7,1*	4,8	4,8*	3,3	2,8*	2,8*	7,7
-3,0 m	16,4*	15,8	10,2*	7,5	6,9*	4,7			4,2*	4,2*	6,4

Toutes les valeurs se rapportant à la capacité de levage sont exprimées en tonnes (godet exclus). Pelle équipée d'un godet conformément à la norme ISO 10567. La charge indiquée ne dépasse pas 87 % de la capacité de levage du circuit hydraulique ou 75 % de la charge de basculement statique. Les capacités de levage signalées par un astérisque (*) indiquent la limite hydraulique.

LAME ARRIÈRE BAISSÉE

Long.	RAYON DE CHARGEMENT										
	3,0 m		4,5 m		6,0 m		7,5 m		PORTEE MAX		m
360°											
+7,5 m			6,3*	5,5					5,1*	4,6	5,0
+6,0 m			6,2*	5,5	5,7*	3,4			4,4*	3,0	6,4
+4,5 m	8,7*	8,7*	7,1*	5,4	5,9*	3,5			4,2*	2,5	7,2
+3,0 m	8,1*	8,1*	8,6*	5,2	6,5*	3,5	4,7*	2,2	4,2*	2,2	7,6
+1,5 m	11,5*	9,1	9,7*	5,2*	7,0	3,4	5,0*	2,2	4,4*	2,1	7,6
0 m	14,7*	9,2	10,0*	5,1	7,1	3,2			4,9*	2,2	7,4
-1,5 m	16,4*	8,9	10,2*	4,8	7,1	3,0			5,9	2,5	6,7
-3,0 m	16,9*	8,7	9,8*	4,6					8,9*	4,2	4,8

STAB. FRONTALE ET ARRIÈRE BAISSÉE

Long.	RAYON DE CHARGEMENT										
	3,0 m		4,5 m		6,0 m		7,5 m		PORTEE MAX		m
360°											
+7,5 m			6,3*	6,3*					5,1*	5,1*	5,0
+6,0 m			6,2*	6,2*	5,7*	5,7*			4,4*	4,4*	6,4
+4,5 m	8,7*	8,7*	7,1*	7,1*	5,9*	5,9*			4,2*	4,2*	7,2
+3,0 m	8,1*	8,1*	8,6*	8,6*	6,5*	6,1	4,7*	4,3	4,2*	4,2*	7,6
+1,5 m	11,5*	11,5*	9,7*	9,2*	7,0*	6,1	5,4*	4,2	4,4*	4,1	7,6
0 m	14,7*	14,7*	10,0*	9,3	7,3*	6,1			4,9*	4,3	7,4
-1,5 m	16,4*	16,4*	10,2*	9,7	7,4*	5,9			6,0*	4,9	6,7
-3,0 m	16,9*	16,9*	9,8*	9,4					8,9*	8,5	4,8

LAME ARRIÈRE BAISSÉE

Long.	RAYON DE CHARGEMENT										
	3,0 m		4,5 m		6,0 m		7,5 m		PORTEE MAX		m
360°											
+7,5 m			5,2*	5,2*					3,4*	3,4*	5,6
+6,0 m			5,3*	5,3*	5,0*	3,6			3,0*	2,8	6,8
+4,5 m	6,7*	6,7*	6,5*	5,4	5,6*	3,6	3,2*	2,3	2,9*	2,3	7,5
+3,0 m	10,2*	9,4	8,1*	5,2	6,2*	3,5*	5,0*	2,3	2,9*	2,0	7,9
+1,5 m	11,7*	9,1*	9,4*	5,1	6,9*	3,5	5,0	2,2	3,1*	2,0	8,0
0 m	14,0*	9,3*	9,9*	5,1	7,0	3,2	4,9	2,1	3,4*	2,0	7,8
-1,5 m	16,2*	8,9	10,1*	4,9	7,1	3,0			4,1*	2,2	7,2
-3,0 m	16,8*	8,8	10,4*	4,6					7,1*	3,3	5,6

STAB. FRONTALE ET ARRIÈRE BAISSÉE

Long.	RAYON DE CHARGEMENT										
	3,0 m		4,5 m		6,0 m		7,5 m		PORTEE MAX		m
360°											
+7,5 m			5,2*	5,2*					3,4*	3,4*	5,6
+6,0 m			5,3*	5,3*	5,0*	5,0*			3,0*	3,0*	6,8
+4,5 m	6,7*	6,7*	6,5*	6,5*	5,6*	5,6*	3,2*	3,2*	2,9*	2,9*	7,5
+3,0 m	10,2*	10,2*	8,1*	8,1*	6,2*	6,1	5,0*	4,3	2,9*	2,9*	7,9
+1,5 m	11,7*	11,7*	9,4*	9,2	6,9*	6,0	5,5*	4,2	3,1*	3,1*	8,0
0 m											

Capacité de levage WX188

FLÈCHE MONOBLOC - BALANCIER 2,20 m - CHÂSSIS 2,75 m

LAME ARRIÈRE LEVEE

Long.	RAYON DE CHARGEMENT										
	3,0 m		4,5 m		6,0 m		7,5 m		PORTEE MAX		m
+7,5 m									4,5*	4,5*	
+6,0 m					5,0	3,5			4,0*	3,2	6,3
+4,5 m			7,3*	5,2	4,9	3,4			3,8	2,6	7,1
+3,0 m			7,3	4,8	4,8	3,2			3,4	2,3	7,5
+1,5 m			6,9	4,4	4,6	3,0	3,3	2,2	3,3	2,2	7,5
0 m			6,7	4,3	4,5	2,9			3,4	2,3	7,3
-1,5 m	11,2*	7,9	6,7	4,3	4,4	2,9			3,9	2,6	6,7
-3,0 m	9,8*	8,2	6,9	4,4					5,0	3,3	5,6

LAME FRONTALE ET STAB. ARRIÈRE BAISSÉE

Long.	RAYON DE CHARGEMENT										
	3,0 m		4,5 m		6,0 m		7,5 m		PORTEE MAX		m
+7,5 m									4,5*	4,5*	
+6,0 m					5,3*	5,3*			4,0*	4,0*	6,3
+4,5 m			7,3*	7,3*	6,1*	5,5			3,9*	3,9*	7,1
+3,0 m			8,8*	8,2	6,7*	5,3			4,0*	3,8	7,5
+1,5 m			9,9*	7,8	7,2*	5,1	4,7*	3,7	4,3*	3,7	7,5
0 m			10,1*	7,6	7,4*	5,0			4,9*	3,8	7,3
-1,5 m	11,2*	11,2*	9,4*	7,6	6,9*	5,0			5,8*	4,3	6,7
-3,0 m	9,8*	9,8*	7,4*	7,4*					5,5*	5,5*	5,6

FLÈCHE MONOBLOC - BALANCIER 2,60 m - CHÂSSIS 2,75 m

LAME ARRIÈRE LEVEE

Long.	RAYON DE CHARGEMENT										
	3,0 m		4,5 m		6,0 m		7,5 m		PORTEE MAX		m
+7,5 m									3,0*	3,0*	
+6,0 m					4,6*	3,5			2,7*	2,7*	6,7
+4,5 m			6,7*	5,3	5,0	3,4			2,6*	2,4	7,4
+3,0 m			7,4	4,9	4,8	3,2	3,4	2,3	2,7*	2,2	7,8
+1,5 m			7,0	4,5	4,6	3,0	3,3	2,2	2,9*	2,1	7,9
0 m	6,0*	6,0*	6,7	4,3	4,4	2,9	3,3	2,2	3,2	2,1	7,7
-1,5 m	10,5*	7,8	6,7	4,3	4,4	2,9			3,5	2,3	7,1
-3,0 m	11,1*	8,0	6,8	4,3	4,5	3,0			4,4	2,9	6,1

LAME FRONTALE ET STAB. ARRIÈRE BAISSÉE

Long.	RAYON DE CHARGEMENT										
	3,0 m		4,5 m		6,0 m		7,5 m		PORTEE MAX		m
+7,5 m									3,0*	3,0*	
+6,0 m					4,6*	4,6*			2,7*	2,7*	6,7
+4,5 m			6,7*	6,7*	5,8*	5,5			2,6*	2,6*	7,4
+3,0 m			8,3*	8,3*	6,4*	5,3	4,4*	3,8	2,7*	2,7*	7,8
+1,5 m			9,7*	7,9	7,0*	5,1	5,4*	3,7	2,9*	2,9*	7,9
0 m	6,0*	6,0*	10,1*	7,6	7,3*	5,0	4,6*	3,7	3,3*	3,3*	7,7
-1,5 m	10,5*	10,5*	9,6*	7,6	7,0*	4,9			4,1*	4,0	7,1
-3,0 m	11,1*	11,1*	8,1*	7,7	5,6*	5,0			5,5*	5,0	6,1

FLÈCHE MONOBLOC - BALANCIER 3,10 m - CHÂSSIS 2,75 m

LAME ARRIÈRE LEVEE

Long.	RAYON DE CHARGEMENT										
	3,0 m		4,5 m		6,0 m		7,5 m		PORTEE MAX		m
+7,5 m					2,5*	2,5*			2,2*	2,2*	
+6,0 m					4,1*	3,6			1,9*	1,9*	7,3
+4,5 m					4,9*	3,4	3,3*	2,4	1,9*	1,9*	8,0
+3,0 m	12,0*	9,1	7,5	5,0	4,8	3,2	3,4	2,3	1,9*	1,9	8,3
+1,5 m			7,0	4,5	4,6	3,0	3,3	2,2	2,0*	1,8	8,4
0 m	6,3*	6,3*	6,7	4,2	4,4	2,9	3,2	2,1	2,3*	1,9	8,2
-1,5 m	9,4*	7,6	6,6	4,2	4,3	2,8	3,2	2,1	2,8*	2,0	7,6
-3,0 m	12,4*	7,8	6,6	4,2	4,4	2,8			3,7*	2,5	6,7

LAME FRONTALE ET STAB. ARRIÈRE BAISSÉE

Long.	RAYON DE CHARGEMENT										
	3,0 m		4,5 m		6,0 m		7,5 m		PORTEE MAX		m
+7,5 m					2,5*	2,5*			2,2*	2,2*	
+6,0 m					4,1*	4,1*			1,9*	1,9*	7,3
+4,5 m					4,9*	4,9*	3,3*	3,3*	1,9*	1,9*	8,0
+3,0 m	12,0*	12,0*	7,6*	7,6*	6,0*	5,3	4,5*	3,8	1,9*	1,9*	8,3
+1,5 m			9,2*	7,9	6,7*	5,1	5,5*	3,7	2,0*	2,0*	8,4
0 m	6,3*	6,3*	10,0*	7,6	7,2*	4,9	5,6*	3,6	2,3*	2,3*	8,2
-1,5 m	9,4*	9,4*	9,8*	7,5	7,1*	4,9	3,8*	3,6	2,8*	2,8*	7,6
-3,0 m	12,4*	12,4*	8,6*	7,5	6,2*	4,9			3,7*	3,7*	6,7

Toutes les valeurs se rapportant à la capacité de levage sont exprimées en tonnes (godet exclus). Pelle équipée d'un godet conformément à la norme ISO 10567. La charge indiquée ne dépasse pas 87 % de la capacité de levage du circuit hydraulique ou 75 % de la charge de basculement statique. Les capacités de levage signalées par un astérisque (*) indiquent la limite hydraulique.

LAME ARRIÈRE BAISSÉE

Long.	RAYON DE CHARGEMENT										
	3,0 m		4,5 m		6,0 m		7,5 m		PORTEE MAX		m
+7,5 m									4,5*	4,5*	
+6,0 m					5,3*	3,9			4,0*	3,6	6,3
+4,5 m			7,3*	5,9	6,1*	3,8			3,9*	2,9	7,1
+3,0 m			8,8*	5,5	6,7*	3,6			4,0*	2,6	7,5
+1,5 m			9,9*	5,1	7,2*	3,5	4,7*	2,5	4,3*	2,5	7,5
0 m			10,1*	4,9	7,1	3,4			4,9*	2,6	7,3
-1,5 m	11,2*	9,4	9,4*	5,0	6,9*	3,3			5,8*	2,9	6,7
-3,0 m	9,8*	9,6	7,4*	5,1					5,5*	3,8	5,6

STAB. FRONTALE ET ARRIÈRE BAISSÉE

Long.	RAYON DE CHARGEMENT										
	3,0 m		4,5 m		6,0 m		7,5 m		PORTEE MAX		m
+7,5 m									4,5*	4,5*	
+6,0 m					5,3*	5,3*			4,0*	4,0*	6,3
+4,5 m			7,3*	7,3*	6,1*	6,1*			3,9*	3,9*	7,1
+3,0 m			8,8*	8,8*	6,7*	6,2			4,0*	4,0*	7,5
+1,5 m			9,9*	9,4	7,2*	6,0	4,7*	4,3	4,3*	4,3*	7,5
0 m			10,1*	9,2	7,4*	5,9			4,9*	4,5	7,3
-1,5 m	11,2*	11,2*	9,4*	9,2	6,9*	5,9			5,8*	5,1	6,7
-3,0 m	9,8*	9,8*	7,4*	7,4*					5,5*	5,5*	5,6

LAME ARRIÈRE BAISSÉE

Long.	RAYON DE CHARGEMENT										
	3,0 m		4,5 m		6,0 m		7,5 m		PORTEE MAX		m
+7,5 m									3,0*	3,0*	
+6,0 m					4,6*	4,0			2,7*	2,7*	6,7
+4,5 m			6,7*	6,0	5,8*	3,8			2,6*	2,6*	7,4
+3,0 m			8,3*	5,6	6,4*	3,7	4,4*	2,6	2,7*	2,4	7,8
+1,5 m			9,7*	5,2	7,0*	3,5	5,1	2,5	2,9*	2,4	7,9
0 m	6,0*	6,0*	10,1*	4,9	7,1	3,3	4,6*	2,5	3,3*	2,4	7,7
-1,5 m	10,5*	9,3	9,6*	4,9	7,0	3,3			4,1*	2,7	7,1
-3,0 m	11,1*	9,5	8,1*	5,0	5,6*	3,4			5,5*	3,3	6,1

STAB. FRONTALE ET ARRIÈRE BAISSÉE

Long.	RAYON DE CHARGEMENT										
	3,0 m		4,5 m		6,0 m		7,5 m		PORTEE MAX		m
+7,5 m									3,0*	3,0*	
+6,0 m					4,6*	4,6*			2,7*	2,7*	6,7
+4,5 m			6,7*	6,7*	5,8*	5,8*			2,6*	2,6*	7,4
+3,0 m			8,3*	8,3*	6,4*	6,2	4,4*	4,4*	2,7*	2,7*	7,8
+1,5 m			9,7*	9,4	7,0*	6,0	5,4*	4,3	2,9*	2,9*	7,9
0 m	6,0*	6,0*	10,1*	9,2	7,3*	5,9	4,6*	4,3	3,3*	3,3*	7,7
-1,5 m	10,5*	10,5*	9,6*	9,1	7,0*	5,9			4,1*	4,1*	7,1
-3,0 m	11,1*	11,1*	8,1*	8,1*	5,6*	5,6*			5,5*	5,5*	6,1

LAME ARRIÈRE BAISSÉE

Long.	RAYON DE CHARGEMENT										
	3,0 m		4,5 m		6,0 m		7,5 m		PORTEE MAX		m
+7,5 m					2,5*	2,5*			2,2*	2,2*	
+6,0 m					4,1*	4,0			1,9*	1,9*	7,3
+4,5 m					4,9*	3,9	3,3*	2,7	1,9*	1,9*	8,0
+3,0 m	12,0*	10,6	7,6*	5,6	6,0*	3,7	4,5*	2,6	1,9*	1,9*	8,3
+1,5 m			9,2*	5,2	6,7*	3,4	5,1	2,5	2,0*	2,0*	8,4
0 m	6,3*	6,3*	10,0*	4,9	7,0	3,3	5,0	2,4	2,3*	2,1	8,2
-1,5 m	9,4*	9,1	9,8*	4,8	7,0	3,2	3,8*	2,4	2,8*	2,3	7,6
-3,0 m	12,4*	9,2	8,6*	4,9	6,2*	3,3			3,7*	2,8	6,7

STAB. FRONTALE ET ARRIÈRE BAISSÉE

Long.	RAYON DE CHARGEMENT										
	3,0 m		4,5 m		6,0 m		7,5 m		PORTEE MAX		m
+7,5 m					2,5*	2,5*			2,2*	2,2*	
+6,0 m					4,1*	4,1*			1,9*	1,9*	7,3
+4,5 m					4,9*	4,9*	3,3*	3,3*	1,9*	1,9*	8,0
+3,0 m	12,0*	12,0*	7,6*	7,6*	6,0*	6,0*	4,5*	4,4	1,9*	1,9*	8,3
+1,5 m			9,2*	9,2*	6,7*	6,0	5,5*	4,3	2,0*	2,0*	8,4
0 m	6,3*	6,3*	10,0*	9,1	7,2*	5,8	5,6*	4,2	2,3*	2,3*	8,2
-1,5 m	9,4*	9,4*	9,8*	9,0	7,1*	5,8	3,8*	3,8*	2,8*	2,8*	7,6
-3,0 m	12,4*	12,4*	8,6*	8,6*	6,2*	5,8			3,7*	3,7*	6,7

Capacité de levage WX188

TRIPLE ARTICULATION - BALANCIER 2,20 m - CHÂSSIS 2,75 m

LAME ARRIÈRE LEVEE

Long. 360°	RAYON DE CHARGEMENT										
	3,0 m		4,5 m		6,0 m		7,5 m		PORTEE MAX		m
+7,5 m			6,3*	5,4					5,1*	4,4	5,0
+6,0 m			6,2*	5,4	4,9	3,3			4,4	3,0	6,4
+4,5 m	8,7*	8,7*	7,1*	5,2	4,9	3,4			3,6	2,4	7,2
+3,0 m	8,1*	8,1*	7,3	5,1	4,9	3,4	3,3	2,2	3,2	2,1	7,6
+1,5 m	11,5*	8,9	7,2*	5,0	4,8	3,3	3,2	2,1	3,1	2,0	7,6
0 m	14,0	8,9	7,3	4,9	4,6	3,1			3,2	2,1	7,4
-1,5 m	14,6	8,6	7,2	4,7	4,4	2,9			3,7	2,4	6,7
-3,0 m	14,3	8,4	6,9	4,4					6,3	4,0	4,8

LAME FRONTALE ET STAB. ARRIÈRE BAISSÉE

Long. 360°	RAYON DE CHARGEMENT										
	3,0 m		4,5 m		6,0 m		7,5 m		PORTEE MAX		m
+7,5 m			6,3*	6,3*					5,1*	5,1*	5,0
+6,0 m			6,2*	6,2*	5,7*	5,5			4,4*	4,4*	6,4
+4,5 m	8,7*	8,7*	7,1*	7,1*	5,9*	5,4			4,2*	4,0	7,2
+3,0 m	8,1*	8,1*	8,6*	8,0	6,5*	5,3	4,7*	3,7	4,2*	3,6	7,6
+1,5 m	11,5*	11,5*	9,7*	8,0	7,0*	5,3	5,4*	3,6	4,4*	3,5	7,6
0 m	14,7*	14,7*	10,0*	8,1	7,3*	5,2			4,9*	3,6	7,4
-1,5 m	16,4*	16,2	10,2*	8,1	7,4*	5,0			6,0*	4,2	6,7
-3,0 m	16,9*	16,7	9,8*	7,8					8,9*	7,1	4,8

TRIPLE ARTICULATION - BALANCIER 2,60 m - CHÂSSIS 2,75 m

LAME ARRIÈRE LEVEE

Long. 360°	RAYON DE CHARGEMENT										
	3,0 m		4,5 m		6,0 m		7,5 m		PORTEE MAX		m
+7,5 m			5,2*	5,2*					3,4*	3,4*	5,6
+6,0 m			5,3*	5,3*	5,0	3,5			3,0*	2,7	6,8
+4,5 m	6,7*	6,7*	6,5*	5,3	4,9	3,5	3,2*	2,2	2,9*	2,2	7,5
+3,0 m	10,2*	9,0	7,3	5,1	4,8	3,5	3,3	2,2	2,9*	2,0	7,9
+1,5 m	11,7*	8,9	7,2	5,0	4,8	3,4	3,3	2,2	2,9	1,9	8,0
0 m	13,9	9,0	7,3	5,0	4,7	3,1	3,2	2,1	3,0	1,9	7,8
-1,5 m	14,3	8,6	7,3	4,7	4,5	2,9			3,4	2,2	7,2
-3,0 m	14,5	8,5	6,9	4,4					4,9	3,2	5,6

LAME FRONTALE ET STAB. ARRIÈRE BAISSÉE

Long. 360°	RAYON DE CHARGEMENT										
	3,0 m		4,5 m		6,0 m		7,5 m		PORTEE MAX		m
+7,5 m			5,2*	5,2*					3,4*	3,4*	5,6
+6,0 m			5,3*	5,3*	5,0*	5,0*			3,0*	3,0*	6,8
+4,5 m	6,7*	6,7*	6,5*	5,3	5,6*	5,4*	3,2*	3,2*	2,9*	2,9*	7,5
+3,0 m	10,2*	10,2*	8,1*	8,1	6,2*	5,3	5,0*	3,7	2,9*	2,9*	7,9
+1,5 m	11,7*	11,7*	9,4*	7,9	6,9*	5,3	5,5*	3,6	3,1*	3,1*	8,0
0 m	14,0*	14,0*	9,9*	8,0	7,2*	5,2	5,5*	3,6	3,4*	3,4	7,8
-1,5 m	16,2*	16,0*	10,1*	8,2	7,3*	5,0			4,1*	3,8	7,2
-3,0 m	16,8*	16,8*	10,4*	7,8					7,1*	5,5	5,6

TRIPLE ARTICULATION - BALANCIER 3,10 m - CHÂSSIS 2,75 m

LAME ARRIÈRE LEVEE

Long. 360°	RAYON DE CHARGEMENT										
	3,0 m		4,5 m		6,0 m		7,5 m		PORTEE MAX		m
+9,0 m									3,3*	3,3*	4,3
+7,5 m					3,3*	3,3*			2,5*	2,5*	6,3
+6,0 m					4,2*	3,5			2,2*	2,2*	7,4
+4,5 m			4,8*	4,8*	4,8*	3,5	3,4	2,3	2,1*	1,9	8,1
+3,0 m	11,1*	9,1	7,3	5,0	4,8	3,4*	3,4	2,3	2,1*	1,7	8,4
+1,5 m	11,4*	8,7	7,1	4,9	4,7*	3,4	3,3	2,2	2,2*	1,7	8,5
0 m	13,0*	8,8	7,1	4,9	4,7	3,2	3,2	2,1	2,4*	1,7	8,3
-1,5 m	14,0	8,6	7,3	4,7	4,5	3,0	3,1	2,0	2,8*	1,9	7,7
-3,0 m	14,4	8,4	7,0	4,4	4,3	2,8			3,9	2,5	6,4

LAME FRONTALE ET STAB. ARRIÈRE BAISSÉE

Long. 360°	RAYON DE CHARGEMENT										
	3,0 m		4,5 m		6,0 m		7,5 m		PORTEE MAX		m
+9,0 m									3,3*	3,3*	4,3
+7,5 m					3,3*	3,3*			2,5*	2,5*	6,3
+6,0 m					4,2*	4,2*			2,2*	2,2*	7,4
+4,5 m			4,8*	4,8*	4,8*	4,8*	3,8*	3,8	2,1*	2,1*	8,1
+3,0 m	11,1*	11,1*	7,4*	7,4*	5,8*	5,3	4,7*	3,7	2,1*	2,1*	8,4
+1,5 m	11,4*	11,4*	8,9*	7,9	6,5*	5,2	5,2*	3,7	2,2*	2,2*	8,5
0 m	13,0*	13,0*	9,7*	7,8	7,0*	5,2*	5,5*	3,6	2,4*	2,4*	8,3
-1,5 m	15,5*	15,5*	9,9*	8,1	7,1*	5,1	4,8*	3,5	2,8*	2,8*	7,7
-3,0 m	16,4*	16,3*	10,2*	7,9	6,9*	4,9*			4,2*	4,2*	6,4

Toutes les valeurs se rapportant à la capacité de levage sont exprimées en tonnes (godet exclus). Pelle équipée d'un godet conformément à la norme ISO 10567. La charge indiquée ne dépasse pas 87 % de la capacité de levage du circuit hydraulique ou 75 % de la charge de basculement statique. Les capacités de levage signalées par un astérisque (*) indiquent la limite hydraulique.

LAME ARRIÈRE BAISSÉE

Long. 360°	RAYON DE CHARGEMENT										
	3,0 m		4,5 m		6,0 m		7,5 m		PORTEE MAX		m
+7,5 m			6,3*	6,0					5,1*	5,0	5,0
+6,0 m			6,2*	6,0	5,7*	3,8			4,4*	3,3	6,4
+4,5 m	8,7*	8,7*	7,1*	5,8	5,9*	3,9			4,2*	2,7	7,2
+3,0 m	8,1*	8,1*	8,6*	5,7	6,5*	3,8	4,7*	2,5	4,2*	2,4	7,6
+1,5 m	11,5*	10,1	9,7*	5,6	7,0*	3,7	5,0	2,4	4,4*	2,3	7,6
0 m	14,7*	10,4	10,0*	5,6	7,1*	3,5			4,9*	2,4	7,4
-1,5 m	16,4*	10,1	10,2*	5,3	7,1	3,3			5,9	2,8	6,7
-3,0 m	16,9*	9,9	9,8*	5,1					8,9*	4,6	4,8

STAB. FRONTALE ET ARRIÈRE BAISSÉE

Long. 360°	RAYON DE CHARGEMENT										
	3,0 m		4,5 m		6,0 m		7,5 m		PORTEE MAX		m
+7,5 m			6,3*	6,3*					5,1*	5,1*	5,0
+6,0 m			6,2*	6,2*	5,7*	5,7*			4,4*	4,4*	6,4
+4,5 m	8,7*	8,7*	7,1*	7,1*	5,9*	5,9*			4,2*	4,2*	7,2
+3,0 m	8,1*	8,1*	8,6*	8,6*	6,5*	6,1	4,7*	4,3	4,2*	4,2*	7,6
+1,5 m	11,5*	11,5*	9,7*	9,2	7,0*	6,1	5,4*	4,2	4,4*	4,1	7,6
0 m	14,7*	14,7*	10,0*	9,3	7,3*	6,1			4,9*	4,3	7,4
-1,5 m	16,4*	16,4*	10,2*	9,7	7,4*	5,9			6,0*	5,0	6,7
-3,0 m	16,9*	16,9*	9,8*	9,4					8,9*	8,5	4,8

LAME ARRIÈRE BAISSÉE

Long. 360°	RAYON DE CHARGEMENT										
	3,0 m		4,5 m		6,0 m		7,5 m		PORTEE MAX		m
+7,5 m			5,2*	5,2*					3,4*	3,4*	5,6
+6,0 m			5,3*	5,3*	5,0*	3,9			3,0*	3,0*	6,8
+4,5 m	6,7*	6,7*	6,5*	5,9*	5,6*	3,9*	3,2*	2,5	2,9*	2,5	7,5
+3,0 m	10,2*	10,2*	8,1*	5,7	6,2*	3,8	5,0*	2,5	2,9*	2,3	7,9
+1,5 m	11,7*	10,1	9,4*	5,6	6,9*	3,8	5,0	2	3,1*	2,2	8,0
0 m	14,0*	10,2	9,9*	5,7	7,0*	3,6	4,9	2,4	3,4*	2,2	7,8
-1,5 m	16,2*	10,1	10,1*	5,4	7,1	3,3			4,1*	2,5	7,2
-3,0 m	16,8*	10,0	10,4*	5,1					7,1*	3,7	5,6

STAB. FRONTALE ET ARRIÈRE BAISSÉE

Long. 360°	RAYON DE CHARGEMENT										
	3,0 m		4,5 m		6,0 m		7,5 m		PORTEE MAX		m
+7,5 m			5,2*	5,2*					3,4*	3,4*	5,6
+6,0 m			5,3*	5,3*	5,0*	5,0*			3,0*	3,0*	6,8
+4,5 m	6,7*	6,7*	6,5*	6,5*	5,6*	5,6*	3,2*	3,2*	2,9*	2,9*	7,5
+3,0 m	10,2*	10,2*	8,1*	8,1*	6,2*	6,1	5,0*	4,3*	2,9*	2,9*	7,9
+1,5 m	11,7*	11,7*	9,4*	9,2*	6,9*	6,1	5,5*	4,3	3,1*	3,1*	8,0

PELLE SUR PNEUS

WX218

Caractéristiques techniques WX218

Moteur

Puissance nette du moteur (ISO 14396/ECE R120) _ 129 kW / 173 ch
Nominal _____ 2000 rpm
Marque et modèle _____ F4GE9684G J666
Type ___ diesel, rampe d'injection (à commande électrique), injection directe, refroidisseur intermédiaire
Cylindrée totale _____ 6.728 l
Nombre de cylindres _____ 6
Alésage x cours _____ 104 x 132 mm
Couple maximum à 1200 tr/min _____ 745 Nm

Système électrique

Tension _____ 24 V
Batteries _____ 2 x 12 V
Capacité des batterie (chacune) _____ 100 Ah
Alternateur _____ 70 A
Démarreur _____ 4 kW

Transmission

	km/h	km/h
Vitesse de translation sur route	20	35
Vitesse de déplacement sur chantier	5	9
Vitesse en montée	2.9	2.9

Effort maximum à la barre (site) _____ 121 kN
Embrayage assisté multidisque avec changement de vitesse sous charge
Changement automatique ou manuel des vitesses
Translation automatiquement engagée par pression sur la pédale de l'accélérateur

Système hydraulique

Pompes primaires _____ 3 à cylindrée variable, à piston axial
Débit maximum total _____ 512 l/min (2 x 203 + 106)
Circuit auxiliaire bas débit, option (marche/arrêt) _____ 22 l/min
Débit intermédiaire auxiliaire, option (proportionnel) _____ 80 l/min
Pression translation / outil _____ 340 / 370 bar
Accroissement de la puissance _____ 370 bar
Pression circuit de rotation _____ 360 / 390 bar
Pompe pilote _____ 45 bar
Vérin flèche mono _____ 120 x 1290 mm
Vérin flèche double articulation _____ 120 x 990 mm
Vérin bras _____ 135 x 1560 mm
Vérin de positionnement _____ 120 x 1080 mm
Vérin de positionnement _____ 170 x 640 mm
Amortissement fin de course du vérin. Servocommande électro-hydraulique.

Trois pompes hydrauliques avec deux pompes principales et une pompe séparée pour la rotation.

8 niveaux de puissance sélectionnables pour l'excavation et de levage : Low idle, Lift 1, Lift 2, Eco 1, Eco 2, ECO 3, Heavy, déplacement routier.

Mode de nivellement pour fonctionnement souple. Vitesse de rotation réglables.

La puissance maximale est automatiquement délivrée.

Rotation

Vitesse de rotation _____ 9 rpm
Couple de rotation (SAE J1371) _____ 58 kNm
La rotation s'effectue par un circuit hydraulique fermé couplé à un réducteur mécanique intégrant un frein statique automatique.
Le frein hydrostatique s'ajuste par 3 réglages

Frein

Freins de service : Freins multidisques à bain d'huile intégrés, sans jeu, fonctionnant à 75 bar.

Frein de travail : agit sur les freins de service et verrouille l'oscillation de l'essieu avant.

Frein de stationnement : à ressort agissant sur la transmission.

Frein d'urgence : circuit de freinage double et stationnement automatique avec coupure du moteur.

Direction

Type _____ ORBITROL avec soupape de sûreté
Pompe _____ à engrenages
Vérin de direction _____ à double effet, intégré à l'essieu

Pneus

Roues jumelées _____ 10.00-20/11.00-20
Roues individuelles _____ 18 -22.5/600-40-22.5/620-40-22.5
La disponibilité des pneus dépend des homologations locales.

Capacités

Huile moteur _____ 8/15 l
Système de refroidissement _____ 11 l
Réservoir carburant _____ 296 l
Système hydraulique (comprenant réservoir) _ 270 l flèche monobloc
290 l triple articulation

Dimensions WX218

équipé avec roues jumelées 11.00 - 20

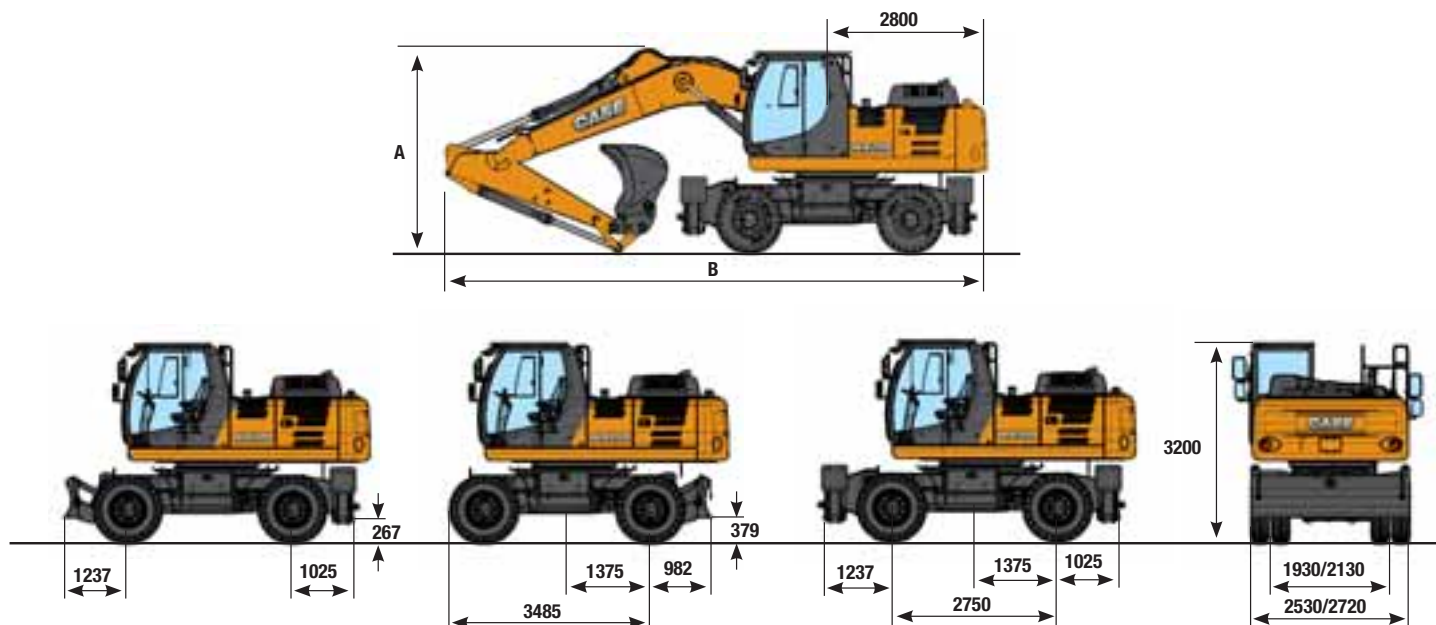

	TRIPLE ARTICULATION 5,5 m			FLECHE MONOBLOC 5,6 m		
	Bal. 2,10 m	Bal. 2,40 m	Bal. 2,94 m	Bal. 2,10 m	Bal. 2,40 m	Bal. 2,94 m
A	2970 mm	2985 mm	3115 mm	3345 mm	3270 mm	3225 mm
B avec lame arrière	9383 mm	9355 mm	9360 mm	9765 mm	9730 mm	9655 mm
B avec stabilisateurs arrière	9383 mm	9355 mm	9358 mm	9765 mm	9730 mm	9700 mm

Poids en ordre de marche WX218

Châssis de 2,55 mt, godet (800 kg) et attache rapide (250 kg) avec 11.00-20

	TRIPLE ARTICULATION			FLECHE MONOBLOC		
	Bal. 2,10 m	Bal. 2,40 m	Bal. 2,94 m	Bal. 2,10 m	Bal. 2,40 m	Bal. 2,94 m
Lame arrière	20300 kg	20300 kg	20400 kg	19950 kg	19950 kg	20050 kg
Stabilisateurs	20600 kg	20600 kg	20700 kg	20350 kg	20350 kg	20450 kg
Lame et stabilisateurs	21200 kg	21200 kg	21300 kg	20950 kg	20950 kg	21050 kg
Stabilisateurs avant et arrière	21450 kg	21450 kg	21550 kg	21200 kg	21200 kg	21300 kg

Châssis large de 2,75 mt, godet (800 kg) et attache rapide (250 kg) avec 11.00-20

	TRIPLE ARTICULATION			FLECHE MONOBLOC		
	Bal. 2,10 m	Bal. 2,40 m	Bal. 2,94 m	Bal. 2,10 m	Bal. 2,40 m	Bal. 2,94 m
Lame arrière	20400 kg	20400 kg	20500 kg	20050 kg	20050 kg	20150 kg
Stabilisateurs	20700 kg	20700 kg	20800 kg	20450 kg	20450 kg	20550 kg
Lame et stabilisateurs	21300 kg	21300 kg	21400 kg	21050 kg	21050 kg	21150 kg
Stabilisateurs avant et arrière	21550 kg	21550 kg	21650 kg	21300 kg	21300 kg	21400 kg

Performance d'excavation WX218

TRIPLE ARTICULATION

FLECHE MONOBLOC

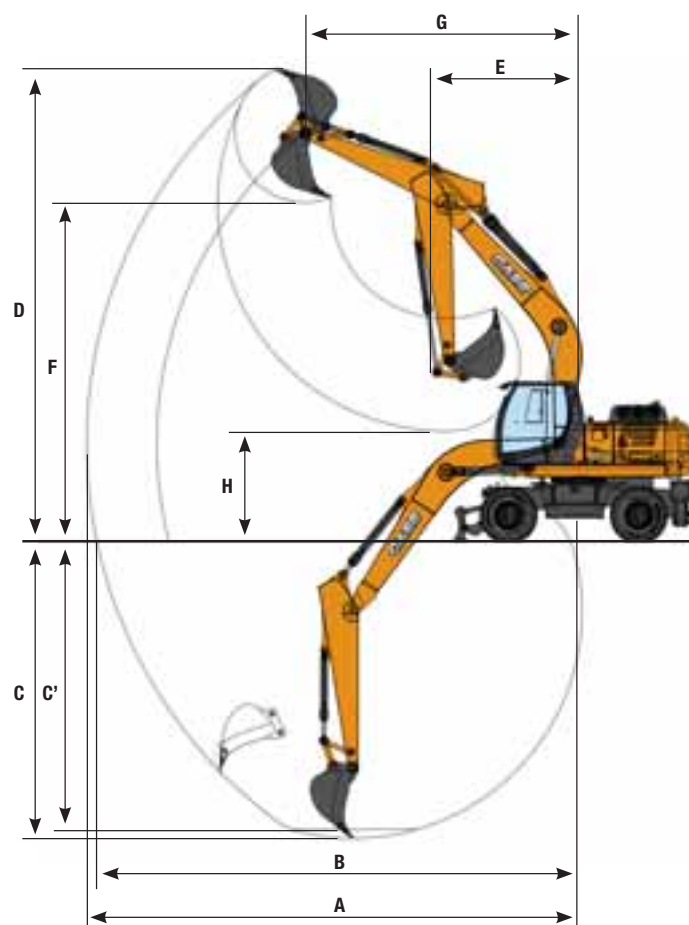
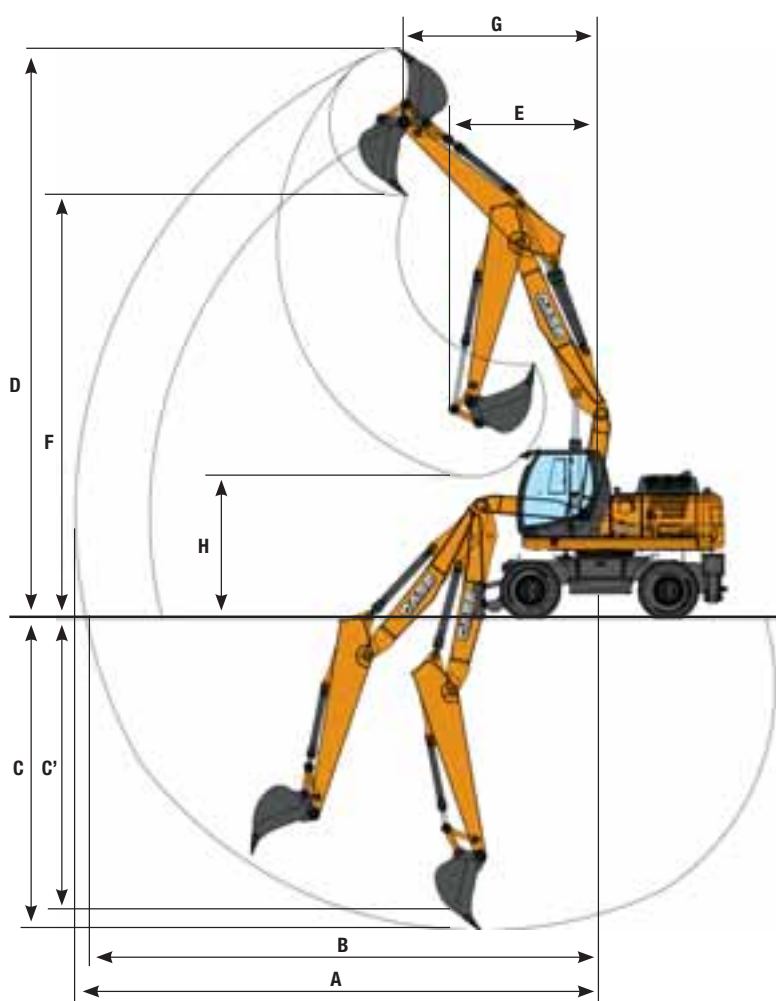

	TRIPLE ARTICULATION			FLECHE MONOBLOC		
	Bal. 2,10 m	Bal. 2,40 m	Bal. 2,94 m	Bal. 2,10 m	Bal. 2,40 m	Bal. 2,94 m
A Portée de creusement maxi	8980 mm	9270 mm	9770 mm	9270 mm	9530 mm	10010 mm
B Portée de creusement maxi au niveau du sol	8770 mm	9050 mm	9570 mm	9050 mm	9320 mm	9820 mm
C Profondeur de creusement maxi	4850 mm	5160 mm	5690 mm	4940 mm	5260 mm	5800 mm
C' Profondeur de creusement à 2,4 mt	4740 mm	5060 mm	5590 mm	4720 mm	5060 mm	5630 mm
D Hauteur de creusement maxi	10050 mm	10230 mm	10590 mm	10200 mm	10340 mm	10650 mm
E Rayon d'encombrement mini	3370 mm	3100 mm	2800 mm	3240 mm	2940 mm	2790 mm
F Hauteur de déversement maxi	7260 mm	7440 mm	7800 mm	7470 mm	7580 mm	7890 mm
G Rayon de rotation min. hauteur maximum	3130 mm	3420 mm	3830 mm	3430 mm	3740 mm	4190 mm
H Hauteur de déversement (bras rétracté)	3790 mm	3320 mm	2680 mm	4010 mm	3580 mm	2990 mm

Force de creusement - ISO WX218

	Bal. 2,10 m	Bal. 2,40 m	Bal. 2,94 m
Force de creusement du bras	140 kN	122 kN	102 kN
- avec fonction « Power Boost » automatique	152 kN	133 kN	111 kN
Force de creusement du godet	156 kN	156 kN	156 kN
- avec fonction « Power Boost » automatique	169 kN	170 kN	170 kN

Capacité de levage WX218

TRIPLE ARTICULATION - BALANCIER 2,10 m

LAME ARRIÈRE LEVEE

Long.	RAYON DE CHARGEMENT										
	3,0 m		4,5 m		6,0 m		7,5 m		PORTEE MAX		m
+360°											
+7,5 m			7,2*	5,9					7,3*	4,8	5,0
+6,0 m			7,1*	5,9	5,5	3,7			5,0	3,3	6,4
+4,5 m			8,1*	5,7	5,5	3,8			4,1	2,7	7,1
+3,0 m			8,1	5,5	5,5	3,7	3,7	2,4	3,7	2,4	7,5
+1,5 m	12,2*	9,4	8,1	5,5	5,5	3,6	3,7	2,3	3,6	2,3	7,6
0 m	15,4*	9,3	8,2	5,3	5,2	3,4			3,7	2,4	7,3
-1,5 m	15,9	9,1	8,1	5,1	5,1	3,2			4,5	2,9	6,4
-3,0 m	15,9	9,2							8,3	5,2	4,4

LAME FRONTALE ET STAB. ARRIÈRE BAISSÉE

Long.	RAYON DE CHARGEMENT										
	3,0 m		4,5 m		6,0 m		7,5 m		PORTEE MAX		m
+360°											
+7,5 m			7,2*	7,2*					7,3*	7,3*	5,0
+6,0 m			7,1*	7,1*	6,5*	6,0			6,6*	5,4	6,4
+4,5 m			8,1*	8,1*	6,7*	6,0			6,2*	4,5	7,1
+3,0 m			9,7*	8,8	7,4*	5,9	6,0*	4,1	6,0*	4,1	7,5
+1,5 m	12,2*	12,2*	11,0*	8,7	8,0*	5,9	6,5*	4,0	6,2*	3,9	7,6
0 m	16,4*	16,4*	11,4*	8,9*	8,3*	5,7			6,6*	4,1	7,3
-1,5 m	18,4*	17,6	11,6*	8,9	8,5*	5,6			7,6*	5,0	6,4
-3,0 m	19,2*	18,2							12,0*	9,2	4,4

TRIPLE ARTICULATION - BALANCIER 2,40 m

LAME ARRIÈRE LEVEE

Long.	RAYON DE CHARGEMENT										
	3,0 m		4,5 m		6,0 m		7,5 m		PORTEE MAX		m
+360°											
+7,5 m			6,6*	6,0					6,5	4,3	5,4
+6,0 m			6,7*	5,9	5,6	3,8			4,6	3,0	6,7
+4,5 m			7,7*	5,7	5,5	3,8			3,9	2,5	7,4
+3,0 m	10,6*	10,2	8,1	5,5	5,5	3,8	3,8	2,4	3,5	2,3	7,8
+1,5 m	13,1*	9,5	8,0	5,5	5,5*	3,7	3,7	2,4	3,4	2,2	7,9
0 m	15,3	9,4	8,1	5,3	5,3	3,5	3,6	2,3	3,5	2,2	7,6
-1,5 m	15,8*	9,1	8,1	5,2	5,1	3,3			4,1	2,6	6,8
-3,0 m	16,0	9,3	7,8	4,9					6,5	4,1	5,1

LAME FRONTALE ET STAB. ARRIÈRE BAISSÉE

Long.	RAYON DE CHARGEMENT										
	3,0 m		4,5 m		6,0 m		7,5 m		PORTEE MAX		m
+360°											
+7,5 m			6,6*	6,6*					6,7*	6,7*	5,4
+6,0 m			6,7*	6,7*	6,1*	6,1			6,0*	5,0	6,7
+4,5 m			7,7*	7,7*	6,5*	6,0			5,7*	4,2	7,4
+3,0 m	10,6*	10,6*	9,3*	8,9	7,1*	5,9	6,0*	4,1	5,7*	3,8	7,8
+1,5 m	13,1*	13,1*	10,8*	8,8	7,8*	5,9	6,4*	4,1	5,8*	3,7	7,9
0 m	16,1*	16,1*	11,3*	8,8	8,2*	5,8	6,5*	4,0	6,3*	3,9	7,6
-1,5 m	18,3*	17,5	11,5*	9,0	8,5*	5,6			7,0*	4,5	6,8
-3,0 m	19,0*	18,3	11,8*	8,7					10,0	7,2	5,1

TRIPLE ARTICULATION - BALANCIER 2,94 m

LAME ARRIÈRE LEVEE

Long.	RAYON DE CHARGEMENT										
	3,0 m		4,5 m		6,0 m		7,5 m		PORTEE MAX		m
+360°											
+9,0 m					5,3*	3,7			6,0*	6,0*	4,2
+7,5 m					5,6*	3,9			4,6*	3,6	6,1
+6,0 m					4,1	2,7			4,1	2,7	7,3
+4,5 m			6,9*	5,7	5,5	3,8	3,9	2,6	3,5	2,2	8,0
+3,0 m	13,1*	9,7	8,2	5,5	5,4	3,7	3,9	2,5	3,2	2,0	8,3
+1,5 m	13,0*	9,4	8,0*	5,4	5,4	3,7	3,8	2,5	3,1	2,0	8,4
0 m	15,1*	9,5	8,0*	5,4	5,5	3,6	3,7	2,3	3,2	2,0	8,1
-1,5 m	15,5	9,1	8,1	5,1	5,2	3,3			3,6	2,3	7,5
-3,0 m	15,8	9,1	7,9	5,0					4,9	3,1	6,0

LAME FRONTALE ET STAB. ARRIÈRE BAISSÉE

Long.	RAYON DE CHARGEMENT										
	3,0 m		4,5 m		6,0 m		7,5 m		PORTEE MAX		m
+360°											
+9,0 m									6,0*	6,0*	4,2
+7,5 m					5,3*	5,3*			4,6*	4,6*	6,1
+6,0 m					5,6*	5,6*			4,1*	4,1*	7,3
+4,5 m			6,9*	6,9*	6,0*	6,0*	5,4*	4,2	4,0*	3,8	8,0
+3,0 m	13,1*	13,1*	8,6*	8,6*	6,7*	5,9	5,7*	4,2	4,0*	3,5	8,3
+1,5 m	13,0*	13,0*	10,2*	8,7	7,5*	5,8	6,0*	4,1	4,1*	3,4	8,4
0 m	15,2*	15,2*	11,1*	8,7	8,1*	5,9*	6,4*	4,0	4,5*	3,5	8,1
-1,5 m	17,9*	17,2*	11,3*	9,0	8,2*	5,7			5,3*	3,9	7,5
-3,0 m	18,4*	17,9	11,7*	8,8					7,9*	5,4	6,0

Toutes les valeurs se rapportant à la capacité de levage sont exprimées en tonnes (godet exclus). Pelle équipée d'un godet conformément à la norme ISO 10567. La charge indiquée ne dépasse pas 87 % de la capacité de levage du circuit hydraulique ou 75 % de la charge de basculement statique. Les capacités de levage signalées par un astérisque (*) indiquent la limite hydraulique.

LAME ARRIÈRE BAISSÉE

Long.	RAYON DE CHARGEMENT										
	3,0 m		4,5 m		6,0 m		7,5 m		PORTEE MAX		m
+360°											
+7,5 m			7,2*	6,5					7,3*	5,4	5,0
+6,0 m			7,1*	6,5	6,5*	4,1			6,6*	3,7	6,4
+4,5 m			8,1*	6,3	6,7*	4,2			6,2*	3,0	7,1
+3,0 m			9,7*	6,1*	7,4*	4,2	6,0*	2,7	6,0*	2,7	7,5
+1,5 m	12,2*	10,7	11,0*	6,1	8,0*	4,0	6,4	2,6	6,2*	2,6	7,6
0 m	16,4*	10,7	11,4*	6,0	8,3*	3,8			6,6*	2,7	7,3
-1,5 m	18,4*	10,5	11,6*	5,8	8,5*	3,6			7,6*	3,3	6,4
-3,0 m	19,2*	10,6							12,0*	5,9	4,4

STAB. FRONTALE ET ARRIÈRE BAISSÉE

Long.	RAYON DE CHARGEMENT										
	3,0 m		4,5 m		6,0 m		7,5 m		PORTEE MAX		m
+360°											
+7,5 m			7,2*	7,2*					7,3*	7,3*	5,0
+6,0 m			7,1*	7,1*	6,5*	6,5*			6,6*	6,6	6,4
+4,5 m			8,1*	8,1*	6,7*	6,7*			6,2*	5,4	7,1
+3,0 m			9,7*	9,7*	7,4*	7,0	6,0*	4,9	6,0*	4,9	7,5
+1,5 m	12,2*	12,2*	11,0*	10,5	8,0*	6,9	6,5*	4,9	6,2*	4,8	7,6
0 m	16,4*	16,4*	11,4*	10,6	8,3*	7,0			6,6	5,0	7,3
-1,5 m	18,4*	18,4*	11,6*	11,0	8,5*	6,8			7,6*	6,1	6,4
-3,0 m	19,2*	19,2*							12,0*	11,5	4,4

LAME ARRIÈRE BAISSÉE

Long.	RAYON DE CHARGEMENT										
	3,0 m		4,5 m		6,0 m		7,5 m		PORTEE MAX		m
+360°											
+7,5 m			6,6*	6,6*					6,7*	4,8	5,4
+6,0 m			6,7*	6,6	6,1*	4,2			6,0*	3,4	6,7
+4,5 m			7,7*	6,3	6,5*	4,2			5,7*	2,8	7,4
+3,0 m	10,6*	10,6*	9,3*	6,1	7,1*	4,2	6,0*	2,7	5,7*	2,5	7,8
+1,5 m	13,1*	10,7	10,8*	6,0*	7,8*	4,1	6,4*	2,7	5,8*	2,5	7,9
0 m	16,1*	10,8	11,3*	6,0	8,2*	3,9	6,4	2,6	6,2	2,5	7,6
-1,5 m	18,3*	10,5	11,5*	5,8	8,5*	3,7			7,0*	3,0	6,8
-3,0 m	19,0*	10,7	11,8*	5,5					10,0*	4,7	5,1

STAB. FRONTALE ET ARRIÈRE BAISSÉE

Long.	RAYON DE CHARGEMENT										
	3,0 m		4,5 m		6,0 m		7,5 m		PORTEE MAX		m
+360°											
+7,5 m			6,6*	6,6*					6,7*	6,7*	5,4
+6,0 m			6,7*	6,7*	6,1*	6,1*			6,0*	6,0*	6,7
+4,5 m			7,7*	7,7*	6,5*	6,5*			5,7*	5,1	7,4
+3,0 m	10,6*	10,6*	9,3*	9,3*	7,1*	7,0*	6,0*	5,0	5,7*	4,7	7,8
+1,5 m	13,1*	13,1*	10,8*	10,5	7,8*	6,9	6,4*	4,9	5,8*	4,5	7,9
0 m	16,1*	16,1*	11,3*	10,6	8,2*	7,0	6,5*	4,8	6,3*	4,7	7,6
-1,5 m	18,3*	18,3*	11,5*	10,9*	8,5*	6,8			7,0*		

Capacité de levage WX218

FLÈCHE MONOBLOC - BALANCIER 2,10 m

LAME ARRIÈRE LEVEE

Long.	RAYON DE CHARGEMENT										
	3,0 m		4,5 m		6,0 m		7,5 m		PORTEE MAX		m
360°											
+7,5 m			7,8*	5,9					6,4	4,3	5,4
+6,0 m			8,1*	5,7	5,5	3,7			4,6	3,0	6,7
+4,5 m			8,3	5,3	5,3	3,5			3,8	2,5	7,4
+3,0 m			7,6	4,8	5,1	3,3	3,7	2,4	3,5	2,2	7,8
+1,5 m					4,8	3,1	3,6	2,3	3,3	2,1	7,9
0 m			7,1	4,3	4,7	3,0	3,5	2,2	3,5	2,2	7,6
-1,5 m	10,1*	8,0	7,1	4,3	4,7	2,9			3,8	2,4	7,1
-3,0 m			7,1*	4,5	4,9	3,1			4,8*	3,1	6,1

LAME FRONTALE ET STAB. ARRIÈRE BAISSÉE

Long.	RAYON DE CHARGEMENT										
	3,0 m		4,5 m		6,0 m		7,5 m		PORTEE MAX		m
360°											
+7,5 m			7,8*	7,8*					7,5*	7,0	5,4
+6,0 m			8,1*	8,1*	7,0*	6,0			6,8*	5,0	6,7
+4,5 m			9,2*	9,1	7,3*	5,8			6,5*	4,2	7,4
+3,0 m			10,7*	8,5	7,9*	5,6	6,5*	4,0	6,3*	3,8	7,8
+1,5 m					8,3*	5,3	6,5*	3,9	6,1*	3,7	7,9
0 m			10,8*	7,9	8,1*	5,2	6,1*	3,9	6,0*	3,8	7,6
-1,5 m	10,1*	10,1*	9,5*	7,9	7,3*	5,2			5,6*	4,2	7,1
-3,0 m			7,1*	7,1*	4,9*	4,9*			4,8*	4,8*	6,1

FLÈCHE MONOBLOC - BALANCIER 2,40 m

LAME ARRIÈRE LEVEE

Long.	RAYON DE CHARGEMENT										
	3,0 m		4,5 m		6,0 m		7,5 m		PORTEE MAX		m
360°											
+7,5 m			7,3*	6,0					5,8	3,9	5,8
+6,0 m			7,6*	5,8	5,5	3,7			4,3	2,8	7,0
+4,5 m			8,4	5,4	5,4	3,5	3,8	2,5	3,6	2,4	7,7
+3,0 m			7,7	4,9	5,1	3,3	3,7	2,4	3,3	2,1	8,1
+1,5 m			7,3	4,4	4,9	3,1	3,6	2,3	3,2	2,0	8,1
0 m			7,1	4,3	4,7	3,0	3,5	2,2	3,3	2,1	7,9
-1,5 m	10,7*	7,9	7,1	4,3	4,7	2,9			3,6	2,3	7,3
-3,0 m	9,5*	8,1	7,2	4,4	4,8	3,0			4,4	2,8	6,4

LAME FRONTALE ET STAB. ARRIÈRE BAISSÉE

Long.	RAYON DE CHARGEMENT										
	3,0 m		4,5 m		6,0 m		7,5 m		PORTEE MAX		m
360°											
+7,5 m			7,3*	7,3*					6,2*	6,2*	5,8
+6,0 m			7,6*	7,6*	6,7*	6,1			5,6*	4,7	7,0
+4,5 m			8,9*	8,9*	7,1*	5,9	6,2*	4,1	5,5*	3,9	7,7
+3,0 m			10,4*	8,6	7,7*	5,6	6,4*	4,0	5,6*	3,6	8,1
+1,5 m			11,3*	8,1	8,2*	5,4	6,5*	3,9	5,9*	3,5	8,1
0 m			11,1*	7,9	8,2*	5,2	6,3*	3,8	5,8*	3,6	7,9
-1,5 m	10,7*	10,7*	9,9*	7,9	7,5*	5,2			5,6*	4,0	7,3
-3,0 m	9,5*	9,5*	7,8*	7,8*	5,7*	5,3			5,0*	4,9	6,4

FLÈCHE MONOBLOC - BALANCIER 2,94 m

LAME ARRIÈRE LEVEE

Long.	RAYON DE CHARGEMENT										
	3,0 m		4,5 m		6,0 m		7,5 m		PORTEE MAX		m
360°											
+9,0 m			5,6*	5,6*					5,0*	5,0*	4,7
+7,5 m					5,7	3,8			4,2*	3,3	6,5
+6,0 m					5,6	3,8	3,9	2,5	3,8	2,5	7,6
+4,5 m	11,0*	10,4	8,1*	5,6	5,4	3,6	3,8	2,5	3,3	2,1	8,2
+3,0 m			7,9	5,0	5,1	3,3	3,7	2,4	3,0	1,9	8,5
+1,5 m			7,3	4,5	4,9	3,1	3,5	2,3	2,9	1,8	8,6
0 m	5,6*	5,6*	7,1	4,3	4,7	2,9	3,5	2,2	3,0	1,9	8,4
-1,5 m	10,4*	7,6	7,0	4,2	4,6	2,9	3,4	2,1	3,2	2,0	7,9
-3,0 m	11,3*	7,8	7,1	4,3	4,7	2,9			3,8	2,4	7,0

LAME FRONTALE ET STAB. ARRIÈRE BAISSÉE

Long.	RAYON DE CHARGEMENT										
	3,0 m		4,5 m		6,0 m		7,5 m		PORTEE MAX		m
360°											
+9,0 m			5,6*	5,6*					5,0*	5,0*	4,7
+7,5 m					5,7*	5,7*			4,2*	4,2*	6,5
+6,0 m					6,2*	6,1	4,2*	4,2*	3,9*	3,9*	7,6
+4,5 m	11,0*	11,0*	8,1*	8,1*	6,7*	5,9	5,9*	4,2	3,8*	3,6	8,2
+3,0 m			9,8*	8,7	7,4*	5,6	6,1*	4,0	3,9*	3,3	8,5
+1,5 m			11,0*	8,2	8,0*	5,4	6,4*	3,9	4,1*	3,2	8,6
0 m	5,6*	5,6*	11,2*	7,9	8,2*	5,2	6,3*	3,8	4,5*	3,3	8,4
-1,5 m	10,4*	10,4*	10,4*	7,8	7,8*	5,1	5,8*	3,8	5,3*	3,5	7,9
-3,0 m	11,3*	11,3*	8,7*	7,9	6,5*	5,2			4,9*	4,2	7,0

Toutes les valeurs se rapportant à la capacité de levage sont exprimées en tonnes (godet exclus). Pelle équipée d'un godet conformément à la norme ISO 10567. La charge indiquée ne dépasse pas 87 % de la capacité de levage du circuit hydraulique ou 75 % de la charge de basculement statique. Les capacités de levage signalées par un astérisque (*) indiquent la limite hydraulique.

LAME ARRIÈRE BAISSÉE

Long.	RAYON DE CHARGEMENT										
	3,0 m		4,5 m		6,0 m		7,5 m		PORTEE MAX		m
360°											
+7,5 m			7,8*	6,6					7,5*	4,8	5,4
+6,0 m			8,1*	6,4	7,0*	4,1			6,8*	3,4	6,7
+4,5 m			9,2*	6,0	7,3*	3,9			6,5*	2,8	7,4
+3,0 m			10,7*	5,4	7,9*	3,7	6,4	2,7	6,0	2,5	7,8
+1,5 m					8,3*	3,5	6,2	2,6	5,8	2,4	7,9
0 m			10,8*	4,9	8,1*	3,3	6,1*	2,5	6,0*	2,5	7,6
-1,5 m	10,1*	9,3	9,5*	4,9	7,3*	3,3			5,6*	2,8	7,1
-3,0 m			7,1*	5,1	4,9*	3,5			4,8*	3,5	6,1

STAB. FRONTALE ET ARRIÈRE BAISSÉE

Long.	RAYON DE CHARGEMENT										
	3,0 m		4,5 m		6,0 m		7,5 m		PORTEE MAX		m
360°											
+7,5 m			7,8*	7,8*					7,5*	7,5*	5,4
+6,0 m			8,1*	8,1*	7,0*	7,0*			6,8*	6,0	6,7
+4,5 m			9,2*	9,2*	7,3*	7,1			6,5*	5,0	7,4
+3,0 m			10,7*	10,6	7,9*	6,8	6,5*	4,8	6,3*	4,6	7,8
+1,5 m					8,3*	6,5	6,5*	4,7	6,1*	4,4	7,9
0 m			10,8*	10,0	8,1*	6,4	6,1*	4,7	6,0*	4,6	7,6
-1,5 m	10,1*	10,1*	9,5*	9,5*	7,3*	6,4			5,6*	5,1	7,1
-3,0 m			7,1*	7,1*	4,9*	4,9*			4,8*	4,8*	6,1

LAME ARRIÈRE BAISSÉE

Long.	RAYON DE CHARGEMENT										
	3,0 m		4,5 m		6,0 m		7,5 m		PORTEE MAX		m
360°											
+7,5 m			7,3*	6,7					6,2*	4,3	5,8
+6,0 m			7,6*	6,5	6,7*	4,1			5,6*	3,2	7,0
+4,5 m			8,9*	6,1	7,1*	3,9	6,2*	2,8	5,5*	2,6	7,7
+3,0 m			10,4*	5,5	7,7*	3,7	6,4	2,7	5,6*	2,4	8,1
+1,5 m			11,3*	5,1	8,2*	3,5	6,2	2,6	5,5	2,3	8,1
0 m			11,1*	4,9	8,2*	3,3	6,2	2,5	5,7	2,3	7,9
-1,5 m	10,7*	9,2	9,9*	4,9	7,5*	3,3			5,6*	2,6	7,3
-3,0 m	9,5*	9,4	7,8*	5,0	5,7*	3,4			5,0*	3,2	6,4

STAB. FRONTALE ET ARRIÈRE BAISSÉE

Long.	RAYON DE CHARGEMENT										
	3,0 m		4,5 m		6,0 m		7,5 m		PORTEE MAX		m
360°											
+7,5 m			7,3*	7,3*					6,2*	6,2*	5,8
+6,0 m			7,6*	7,6*	6,7*	6,7*			5,6*	5,6	7,0
+4,5 m			8,9*	8,9*	7,1*	7,1	6,2*	5,0	5,5*	4,8	7,7
+3,0 m			10,4*	10,4*	7,7*	6,8	6,4*	4,9	5,6*	4,4	8,1
+1,5 m			11,3*	10,2	8,2*	6,6	6,5*	4,8	5,9*	4,2	8,1
0 m			11,1*	10,0	8,2*	6,4	6,3*	4,7	5,8*	4,4	7,9
-1,5 m	10,7*	10,7*	9,9*	9,9*	7,5*	6,4			5,6*	4,8	7,3
-3,0 m	9,5*	9,5*	7,8*	7,8*	5,7*	5,7*			5,0*	5,0*	6,4

Capacité de levage WX218

TRIPLE ARTICULATION - BALANCIER 2,10 m - CHÂSSIS 2,75 m

LAME ARRIÈRE LEVEE

Long.	RAYON DE CHARGEMENT										
	3,0 m		4,5 m		6,0 m		7,5 m		PORTEE MAX		m
+7,5 m			7,2*	6,5					7,3*	5,3	5,0
+6,0 m			7,1*	6,4	5,6	4,1			5,0	3,6	6,4
+4,5 m			8,1*	6,2	5,5	4,1			4,1	3,0	7,1
+3,0 m			8,2	6,1	5,5	4,1	3,7	2,7	3,7	2,7	7,5
+1,5 m	12,2*	10,5	8,1*	6,0	5,5	4,0	3,7	2,6	3,6	2,6	7,6
0 m	15,4	10,6	8,2	5,9	5,3	3,8			3,8	2,7	7,3
-1,5 m	15,9	10,4	8,1	5,7	5,1	3,6			4,6	3,2	6,4
-3,0 m	16,0	10,4							8,3	5,8	4,4

LAME FRONTALE ET STAB. ARRIÈRE BAISSÉE

Long.	RAYON DE CHARGEMENT										
	3,0 m		4,5 m		6,0 m		7,5 m		PORTEE MAX		m
+7,5 m			7,2*	7,2*					7,3*	7,3*	5,0
+6,0 m			7,1*	7,1*	6,5*	6,3			6,6*	5,7	6,4
+4,5 m			8,1*	8,1*	6,7*	6,2			6,2*	4,7	7,1
+3,0 m			9,7*	9,2	7,4*	6,1	6,0*	4,3	6,0*	4,3	7,5
+1,5 m	12,2*	12,2*	11,0*	9,1	8,0*	6,2	6,5*	4,2	6,2*	4,1	7,6
0 m	16,4*	16,4*	11,4*	9,3	8,3*	6,0			6,6*	4,3	7,3
-1,5 m	18,4*	18,4*	11,6*	9,4	8,5*	5,8			7,6*	5,2	6,4
-3,0 m	19,2*	19,2*							12,0*	9,7	4,4

TRIPLE ARTICULATION - BALANCIER 2,40 m - CHÂSSIS 2,75 m

LAME ARRIÈRE LEVEE

Long.	RAYON DE CHARGEMENT										
	3,0 m		4,5 m		6,0 m		7,5 m		PORTEE MAX		m
+7,5 m			6,6*	6,6					6,5	4,7	5,4
+6,0 m			6,7*	6,5	5,6	4,2			4,6	3,4	6,7
+4,5 m			7,7*	6,3	5,6	4,2*			3,9	2,8	7,4
+3,0 m	10,6*	10,6*	8,2	6,1	5,5	4,2	3,8	2,7	3,5	2,5	7,8
+1,5 m	13,1*	10,6	8,0	6,0	5,5*	4,1	3,7	2,7	3,4	2,4	7,9
0 m	15,4	10,7	8,1	5,9	5,4	3,9	3,6	2,6	3,5	2,5	7,6
-1,5 m	15,8*	10,4	8,2	5,8	5,1	3,6			4,2	2,9	6,8
-3,0 m	16,1	10,5	7,8	5,5					6,5	4,6	5,1

LAME FRONTALE ET STAB. ARRIÈRE BAISSÉE

Long.	RAYON DE CHARGEMENT										
	3,0 m		4,5 m		6,0 m		7,5 m		PORTEE MAX		m
+7,5 m			6,6*	6,6*					6,7*	6,7*	5,4
+6,0 m			6,7*	6,7*	6,1*	6,1*			6,0*	5,3	6,7
+4,5 m			7,7*	7,7*	6,5*	6,3			5,7*	4,4	7,4
+3,0 m	10,4*	10,4*	9,3*	9,3	7,1*	6,1	6,0*	4,3	5,7*	4,0	7,8
+1,5 m	13,1*	13,1*	10,8*	9,1*	7,8*	6,1*	6,4*	4,3	5,8*	3,9	7,9
0 m	16,1*	16,1*	11,3*	9,2*	8,2*	6,1	6,5*	4,2	6,3*	4,1	7,6
-1,5 m	18,3*	18,3*	11,5*	9,5	8,5*	5,9			7,0*	4,8	6,8
-3,0 m	19,0*	19,0*	11,8*	9,1					10,0*	7,6	5,1

TRIPLE ARTICULATION - BALANCIER 2,94 m - CHÂSSIS 2,75 m

LAME ARRIÈRE LEVEE

Long.	RAYON DE CHARGEMENT										
	3,0 m		4,5 m		6,0 m		7,5 m		PORTEE MAX		m
+9,0 m					5,3*	4,1			6,0*	6,0*	4,2
+7,5 m					5,6*	4,3			4,6*	3,9	6,1
+6,0 m					5,6*	4,3			4,1	3,0	7,3
+4,5 m			6,9*	6,3	5,5	4,2*	3,9	2,8	3,5	2,5	8,0
+3,0 m	13,1*	10,8	8,2	6,1	5,4	4,1	3,9	2,8	3,2	2,3	8,3
+1,5 m	13,0*	10,5	8,0*	5,9	5,4	4,1	3,8	2,7	3,1	2,2	8,4
0 m	15,1*	10,5	8,0*	6,0	5,5	4,0	3,7	2,6	3,2	2,2	8,1
-1,5 m	15,5	10,4	8,1	5,7	5,2	3,7			3,6	2,5	7,5
-3,0 m	15,9	10,3	7,9	5,6					5,0	3,5	6,0

LAME FRONTALE ET STAB. ARRIÈRE BAISSÉE

Long.	RAYON DE CHARGEMENT										
	3,0 m		4,5 m		6,0 m		7,5 m		PORTEE MAX		m
+9,0 m					5,3*	5,3*			4,6*	4,6*	6,1
+7,5 m					5,6*	5,6*			4,1*	4,1*	7,3
+6,0 m			6,9*	6,9*	6,0*	6,0*	5,4*	4,4	4,0*	4,0*	8,0
+4,5 m			6,9*	6,9*	6,0*	6,0*	5,4*	4,4	4,0*	4,0*	8,0
+3,0 m	13,1*	13,1*	8,6*	8,6*	6,7*	6,1*	5,7*	4,4	4,0*	3,7	8,3
+1,5 m	13,0*	13,0*	10,2*	9,1	7,5*	6,0	6,0*	4,3	4,1*	3,6	8,4
0 m	15,2*	15,2*	11,1*	9,1	8,1*	6,1	6,4*	4,2	4,5*	3,7	8,1
-1,5 m	17,9*	17,9*	11,3*	9,3	8,2*	5,9			5,3*	4,1	7,5
-3,0 m	18,5*	18,5*	11,7*	9,2					8,0*	5,7	6,0

Toutes les valeurs se rapportant à la capacité de levage sont exprimées en tonnes (godet exclus). Pelle équipée d'un godet conformément à la norme ISO 10567. La charge indiquée ne dépasse pas 87 % de la capacité de levage du circuit hydraulique ou 75 % de la charge de basculement statique. Les capacités de levage signalées par un astérisque (*) indiquent la limite hydraulique.

LAME ARRIÈRE BAISSÉE

Long.	RAYON DE CHARGEMENT										
	3,0 m		4,5 m		6,0 m		7,5 m		PORTEE MAX		m
+7,5 m			7,2*	7,2					7,3*	5,9	5,0
+6,0 m			7,1*	7,1*	6,5*	4,5			6,6*	4,0	6,4
+4,5 m			8,1*	6,9	6,7*	4,6			6,2*	3,3	7,1
+3,0 m			9,7*	6,7	7,4*	4,6	6,0*	3,0	6,0*	3,0	7,5
+1,5 m	12,2*	12,0	11,0*	6,6	8,0*	4,4	6,4	2,9	6,2*	2,9	7,6
0 m	16,4*	12,1	11,4*	6,6	8,3*	4,2			6,6*	3,0	7,3
-1,5 m	18,4*	11,9	11,6*	6,4	8,5*	4,0			7,6*	3,6	6,4
-3,0 m	19,2*	12,0							12,0*	6,5	4,4

STAB. FRONTALE ET ARRIÈRE BAISSÉE

Long.	RAYON DE CHARGEMENT										
	3,0 m		4,5 m		6,0 m		7,5 m		PORTEE MAX		m
+7,5 m			7,2*	7,2*					7,3*	7,3*	5,0
+6,0 m			7,1*	7,1*	6,5*	6,5*			6,6*	6,6*	6,4
+4,5 m			8,1*	8,1*	6,7*	6,7*			6,2*	5,4	7,1
+3,0 m			9,7*	9,7*	7,4*	7,0	6,0*	4,9	6,0*	4,9	7,5
+1,5 m	12,2*	12,2*	11,0*	10,6	8,0*	7,0	6,5*	4,9	6,2*	4,8	7,6
0 m	16,4*	16,4*	11,4*	10,6*	8,3*	7,0			6,6*	5,0	7,3
-1,5 m	18,4*	18,4*	11,6*	11,0	8,5*	6,8			7,6*	6,1	6,4
-3,0 m	19,2*	19,2*							12,0*	11,6	4,4

LAME ARRIÈRE BAISSÉE

Long.	RAYON DE CHARGEMENT										
	3,0 m		4,5 m		6,0 m		7,5 m		PORTEE MAX		m
+7,5 m			6,6*	6,6*					6,7*	5,3	5,4
+6,0 m			6,7*	6,7*	6,1*	4,6			6,0*	3,7	6,7
+4,5 m			7,7*	6,9	6,5*	4,6			5,7*	3,1	7,4
+3,0 m	10,6*	10,6*	9,3*	6,7	7,1*	4,6*	6,0*	3,0	5,7*	2,8	7,8
+1,5 m	13,1*	11,9	10,8*	6,6	7,8*	4,5	6,4*	3,0	5,8*	2,7	7,9
0 m	16,1*	12,1	11,3*	6,6	8,2*	4,3	6,4	2,9	6,2	2,8	7,6
-1,5 m	18,3*	11,9	11,5*	6,5	8,5*	4,1			7,0*	3,3	6,8
-3,0 m	19,0*	12,1	11,8*	6,2					10,0*	5,2	5,1

STAB. FRONTALE ET ARRIÈRE BAISSÉE

Long.	RAYON DE CHARGEMENT										
	3,0 m		4,5 m		6,0 m		7,5 m		PORTEE MAX		m
+7,5 m			6,6*	6,6*					6,7*	6,7*	5,4
+6,0 m			6,7*	6,7*	6,1*	6,1*			6,0*	6,0*	6,7
+4,5 m			7,7*	7,7*	6,5*	6,5*			5,7*	5,1	7,4
+3,0 m	10,4*	10,4*	9,3*	9,3*	7,1*	7,0	6,0*	5,0	5,7*	4,7	7,8
+1,5 m	13,1*	13,1*	10,8*	10,6*	7,8*	6,9	6,4*	4,9	5,8*	4,6	7,9
0 m	16,1*	16,1*	11,3*	10,6	8,2*	7,1	6,5*	4,8	6,3*	4,7	7,6
-1,5 m	18,3*	18,3*	11,5*	10,9*	8,5*	6,9					

Capacité de levage WX218

FLÈCHE MONOBLOC - BALANCIER 2,10 m - CHÂSSIS 2,75 m

LAME ARRIÈRE LEVEE

Long.	RAYON DE CHARGEMENT										
	3,0 m		4,5 m		6,0 m		7,5 m		PORTEE MAX		m
+7,5 m			7,8*	6,5					6,5	4,7	
+6,0 m			8,1*	6,3	5,5	4,0			4,6	3,3	6,7
+4,5 m			8,3	5,9	5,3	3,9			3,8	2,8	7,4
+3,0 m			7,7	5,3	5,1	3,6	3,7	2,6	3,5	2,5	7,8
+1,5 m					4,9	3,4	3,6	2,5	3,4	2,4	7,9
0 m			7,1	4,8	4,7	3,3	3,5	2,5	3,5	2,5	7,6
-1,5 m	10,1*	9,2	7,1	4,9	4,7	3,3			3,9	2,7	7,1
-3,0 m			7,1*	5,0	4,9	3,5			4,8*	3,4	6,1

LAME FRONTALE ET STAB. ARRIÈRE BAISSÉE

Long.	RAYON DE CHARGEMENT										
	3,0 m		4,5 m		6,0 m		7,5 m		PORTEE MAX		m
+7,5 m			7,8*	7,8*					7,5*	7,4	
+6,0 m			8,1*	8,1*	7,0*	6,3			6,8*	5,2	6,7
+4,5 m			9,2*	9,2*	7,3*	6,1			6,5*	4,4	7,4
+3,0 m			10,7*	8,9	7,9*	5,8	6,5*	4,2	6,3*	4,0	7,8
+1,5 m					8,3*	5,6	6,5*	4,1	6,1*	3,8	7,9
0 m			10,8*	8,4	8,1*	5,5	6,1*	4,1	6,0*	4,0	7,6
-1,5 m	10,1*	10,1*	9,5*	8,4	7,3*	5,5			5,6*	4,4	7,1
-3,0 m			7,1*	7,1*	4,9*	4,9*			4,8*	4,8*	6,1

FLÈCHE MONOBLOC - BALANCIER 2,40 m - CHÂSSIS 2,75 m

LAME ARRIÈRE LEVEE

Long.	RAYON DE CHARGEMENT										
	3,0 m		4,5 m		6,0 m		7,5 m		PORTEE MAX		m
+7,5 m			7,3*	6,6					5,9	4,3	
+6,0 m			7,6*	6,4	5,6	4,1			4,3	3,1	7,0
+4,5 m			8,4	6,0	5,4	3,9	3,8	2,7	3,6	2,6	7,7
+3,0 m			7,8	5,4	5,1	3,7	3,7	2,6	3,3	2,4	8,1
+1,5 m			7,3	5,0	4,9	3,4	3,6	2,5	3,2	2,3	8,1
0 m			7,1	4,8	4,7	3,3	3,5	2,5	3,3	2,3	7,9
-1,5 m	10,7*	9,0	7,1	4,8	4,7	3,3			3,6	2,6	7,3
-3,0 m	9,5*	9,2	7,2	5,0	4,8	3,4			4,5	3,1	6,4

LAME FRONTALE ET STAB. ARRIÈRE BAISSÉE

Long.	RAYON DE CHARGEMENT										
	3,0 m		4,5 m		6,0 m		7,5 m		PORTEE MAX		m
+7,5 m			7,3*	7,3*					6,2*	6,2*	
+6,0 m			7,6*	7,6*	6,7*	6,3			5,6*	4,9	7,0
+4,5 m			8,9*	8,9*	7,1*	6,1	6,2*	4,3	5,5*	4,1	7,7
+3,0 m			10,4*	9,0	7,7*	5,9	6,4*	4,2	5,6*	3,8	8,1
+1,5 m			11,3*	8,5	8,2*	5,6	6,5*	4,1	5,9*	3,7	8,1
0 m			11,1*	8,4	8,2*	5,5	6,3*	4,0	5,8*	3,8	7,9
-1,5 m	10,7*	10,7*	9,9*	8,4	7,5*	5,4			5,6*	4,2	7,3
-3,0 m	9,5*	9,5*	7,8*	7,8*	5,7*	5,6			5,0*	5,0*	6,4

FLÈCHE MONOBLOC - BALANCIER 2,94 m - CHÂSSIS 2,75 m

LAME ARRIÈRE LEVEE

Long.	RAYON DE CHARGEMENT										
	3,0 m		4,5 m		6,0 m		7,5 m		PORTEE MAX		m
+9,0 m			5,6*	5,6*					5,0*	5,0*	
+7,5 m					5,7	4,2			4,2*	3,6	6,5
+6,0 m					5,6	4,1	3,9	2,8	3,8	2,8	7,6
+4,5 m	11,0*	11,0*	8,1*	6,2	5,4	4,0	3,8	2,8	3,3	2,4	8,2
+3,0 m			7,9	5,6	5,2	3,7	3,7	2,6	3,0	2,1	8,5
+1,5 m			7,4	5,1	4,9	3,5	3,6	2,5	2,9	2,1	8,6
0 m	5,6*	5,6*	7,1	4,8	4,7	3,3	3,5	2,4	3,0	2,1	8,4
-1,5 m	10,4*	8,8	7,0	4,8	4,6	3,2	3,4	2,4	3,2	2,3	7,9
-3,0 m	11,3*	9,0	7,1	4,8	4,7	3,3			3,8	2,7	7,0

LAME FRONTALE ET STAB. ARRIÈRE BAISSÉE

Long.	RAYON DE CHARGEMENT										
	3,0 m		4,5 m		6,0 m		7,5 m		PORTEE MAX		m
+9,0 m			5,6*	5,6*					5,0*	5,0*	
+7,5 m					5,7*	5,7*			4,2*	4,2*	6,5
+6,0 m					6,2*	6,2*	4,2*	4,2*	3,9*	3,9*	7,6
+4,5 m	11,0*	11,0*	8,1*	8,1*	6,7*	6,2	5,9*	4,3	3,8*	3,7	8,2
+3,0 m			9,8*	9,2	7,4*	5,9	6,1*	4,2	3,9*	3,4	8,5
+1,5 m			11,0*	8,6	8,0*	5,6	6,4*	4,1	4,1*	3,3	8,6
0 m	5,6*	5,6*	7,1	4,8	4,7	3,3	3,5	2,4	3,0	2,1	8,4
-1,5 m	10,4*	10,4*	10,4*	8,3	7,8*	5,4	5,8*	4,0	4,5*	3,7	7,9
-3,0 m	11,3*	11,3*	8,7*	8,3	6,5*	5,4			4,9*	4,4	7,0

Toutes les valeurs se rapportant à la capacité de levage sont exprimées en tonnes (godet exclus). Pelle équipée d'un godet conformément à la norme ISO 10567. La charge indiquée ne dépasse pas 87 % de la capacité de levage du circuit hydraulique ou 75 % de la charge de basculement statique. Les capacités de levage signalées par un astérisque (*) indiquent la limite hydraulique.

LAME ARRIÈRE BAISSÉE

Long.	RAYON DE CHARGEMENT										
	3,0 m		4,5 m		6,0 m		7,5 m		PORTEE MAX		m
+7,5 m			7,8*	7,2					7,5*	5,2	
+6,0 m			8,1*	7,1	7,0*	4,5			6,8*	3,7	6,7
+4,5 m			9,2*	6,6	7,3*	4,3			6,5*	3,1	7,4
+3,0 m			10,7*	6,0	7,9*	4,1	6,4	2,9	6,0	2,8	7,8
+1,5 m					8,3*	3,9	6,3	2,9	5,8	2,7	7,9
0 m			10,8*	5,5	8,1*	3,7	6,1*	2,8	6,0*	2,8	7,6
-1,5 m	10,1*	10,1*	9,5*	5,5	7,3*	3,7			5,6*	3,1	7,1
-3,0 m			7,1*	5,7	4,9*	3,9			4,8*	3,9	6,1

STAB. FRONTALE ET ARRIÈRE BAISSÉE

Long.	RAYON DE CHARGEMENT										
	3,0 m		4,5 m		6,0 m		7,5 m		PORTEE MAX		m
+7,5 m			7,8*	7,8*					7,5*	7,5*	
+6,0 m			8,1*	8,1*	7,0*	7,0*			6,8*	6,0	6,7
+4,5 m			9,2*	9,2*	7,3*	7,1			6,5*	5,0	7,4
+3,0 m			10,7*	10,6	7,9*	6,8	6,5*	4,9	6,3*	4,6	7,8
+1,5 m					8,3*	6,6	6,5*	4,8	6,1*	4,5	7,9
0 m			10,8*	10,0	8,1*	6,4	6,1*	4,7	6,0*	4,6	7,6
-1,5 m	10,1*	10,1*	9,5*	9,5*	7,3*	6,4			5,6*	5,2	7,1
-3,0 m			7,1*	7,1*	4,9*	4,9*			4,8*	4,8*	6,1

LAME ARRIÈRE BAISSÉE

Long.	RAYON DE CHARGEMENT										
	3,0 m		4,5 m		6,0 m		7,5 m		PORTEE MAX		m
+7,5 m			7,3*	7,3					6,2*	4,8	
+6,0 m			7,6*	7,2	6,7*	4,5			5,6*	3,5	7,0
+4,5 m			8,9*	6,7	7,1*	4,3	6,2*	3,1	5,5*	2,9	7,7
+3,0 m			10,4*	6,1	7,7*	4,1	6,4*	3,0	5,6*	2,6	8,1
+1,5 m			11,3*	5,7	8,2*	3,9	6,3	2,9	5,6	2,5	8,1
0 m			11,1*	5,5	8,2*	3,7	6,2	2,8	5,8	2,6	7,9
-1,5 m	10,7*	10,5	9,9*	5,5	7,5*	3,7			5,6*	2,9	7,3
-3,0 m	9,5*	9,5*	7,8*	5,6	5,7*	3,8			5,0*	3,5	6,4

STAB. FRONTALE ET ARRIÈRE BAISSÉE

Long.	RAYON DE CHARGEMENT										
	3,0 m		4,5 m		6,0 m		7,5 m		PORTEE MAX		m
+7,5 m			7,3*	7,3*					6,2*	6,2*	
+6,0 m			7,6*	7,6*	6,7*	6,7*			5,6*	5,6*	7,0
+4,5 m			8,9*	8,9*	7,1*	7,1*	6,2*	5,0	5,5*	4,8	7,7
+3,0 m			10,4*	10,4*	7,7*	6,9	6,4*	4,9	5,6*	4,4	8,1
+1,5 m			11,3*	10,2	8,2*	6,6	6,5*	4,8	5,9*	4,3	8,1
0 m			11,1*	10,0	8,2*	6,4	6,3*	4,7	5,8*	4,4	7,9
-1,5 m	10,7*	10,7*	9,9*	9,9*	7,5*	6,4			5,6*	4,9	7,3
-3,0 m	9,5*	9,5*	7,8*	7,8*	5,7*	5,7*			5,0*	5,0*	6,4

LAME ARRIÈRE BAISSÉE

Long.	RAYON DE CHARGEMENT										
	3,0 m		4,5 m		6,0 m		7,5 m		PORTEE MAX		m
+9,0 m			5,6*	5,6*					5,0*	5,0*	
+7,5 m					5,7*	4,6			4,2*	4,0	6,5
+6,0 m					6,2*	4,6	4,2*	3,1	3,9*	3,1	7,6
+4,5 m	11,0*	11,0*	8,1*	6,9	6,7*	4,4	5,9*	3,1	3,8*	2,6	8,2
+3,0 m			9,8*	6,3	7,4*	4,1	6,1*	3,0	3,9*	2,4	8,5
+1,5 m			11,0*	5,7	8,0*	3,9	6,3	2,8	4,1*	2,3	8,6
0 m	5,6*	5,6*	7,1	4,8	4,7	3,3	3,5	2,4	3,0	2,1	8,4
-1,5 m	10,4*	10,3	10,4*	5,4	7,8*	3,6	5,8*	2,7	5,3*	2,6	7,9
-3,0 m	11,3*	10,5	8,7*	5,5	6,5*	3,7			4,9*	3,0	7,0

STAB. FRONTALE ET ARRIÈRE BAISSÉE

Long.	RAYON DE CHARGEMENT										
	3,0 m		4,5 m		6,0 m		7,5 m		PORTEE MAX		m
+9,0 m			5,6*	5,6*					5,0*	5,0*	
+7,5 m					5,7*	5,7*			4,2*	4,2*	6,5
+6,0 m					6,2*	6,2*	4,2*	4,2*	3,9*	3,9*	7,6
+4,5 m	11,0*	11,0*	8,1*	8,1*	6,7*	6,7*	5,9*	5,0	3,8*	3,8*	8,2
+3,0 m			9,8*	9,8*	7,4*	6,9	6,1*	4,9	3,9*	3,9*	8,5
+1,5 m			11,0*	10,3	8,0*	6,6	6,4*	4,8	4,1*	3,9	8,6
0 m	5,6*	5,6*	7,1	4,8	4,7	3,3	3,5	2,4	3,0	2,1	8,4
-1,5 m	10,4*	10,4*	10,4*	9,9	7,8*	6,3	5,8*	4,6	5,3*	4,3	

SiteWatch™



L'information scientifique

Le système télématique Case Fleet Connect utilise un boîtier de contrôle high-tech installé sur chaque machine pour collecter les informations de la machine et des satellites GPS. Ces données sont envoyées en WiFi via le réseau de communication mobile au portail Web Case Telematics.



Sitewatch : la gestion centralisée de votre parc à portée de main

📶 Évaluez et optimisez la disponibilité réelle de vos machines

- Éliminez les machines « fantômes » : SiteWatch permet d'identifier les unités de réserve ou les machines sous-utilisées sur chaque site.
- Réaffectez les machines là où vous en avez besoin.
- La planification des opérations de maintenance est facilitée, car les heures de disponibilité réelle sont toujours accessibles.
- Déployez la puissance de SiteWatch sur le reste de votre parc : SiteWatch peut être installé sur les unités d'autres marques.

📶 Remettez en question votre coût total d' utilisation

- Comparez les écarts de consommation des différents types de machines pour faire le bon choix d'équipement.
- Economisez des coûts de transport grâce aux tâches de maintenance planifiées et regroupées.
- Tranquillité d'esprit, disponibilité supérieure et diminution des coûts de réparation : grâce à la maintenance préventive, le système vous évite des pannes potentielles en vous alertant si le moteur a besoin d'être entretenu.
- Comparez le retour sur investissement de vos machines sur différents sites.
- Votre équipement n'est utilisé que pendant les heures ouvrées. Vous pouvez programmer une alerte qui vous informera dès que vos machines sont utilisées pendant la nuit ou le weekend.
- Intégrez le pack de maintenance programmée en étant au bon endroit au bon moment.

📶 Davantage de sécurité et des primes d'assurances diminuées

- Un système antivol efficace : Dissuadez-les de s'en prendre à vos machines grâce à la géolocalisation. Le système SiteWatch étant dissimulé, les voleurs ne peuvent pas le trouver rapidement.
- Votre parc n'est utilisé que là où vous l'avez décidé. Vous pouvez définir une barrière virtuelle et recevoir un e-mail dès qu'une machine franchit ce périmètre.



Equipement de série

Moteur diesel FTP Stage III /Tier 3 de dernière génération
Injection directe, turbo et refroidisseur intermédiaire
Filtre à air avec cartouche de sécurité
Filtres moteur (filtre à huile, filtre à carburant et séparateur d'eau)
à l'arrière de l'engin
Système de ralenti automatique
Système de démarrage à froid (-25°C)
Système de gestion des pompes avec limiteur de puissance
Servocommande électrohydraulique
Trois pompes hydrauliques, dont deux pompes principales et une pompe dédiée pour la rotation
EPM automatique
8 niveaux de puissance sélectionnables avec EPM permanent en phase de levage
Augmentation de puissance automatique en mode conduite sur route
Coupe-batterie automatique (relié à la clé de contact)
Anti-démarrage électronique (code PIN)
Prise auxiliaire 12 V dans la cabine
Rotation avec frein hydrostatique
Modes de freinage de rotation automatique / permanent
Rotation avec frein à disques
CIS (CASE intelligent system) : Accélération de la rotation (puissance) et décélération (frein) réglables
CLM (CASE leveling mode)
Cabine certifiée ROPS conformément à la norme ISO 12117-2: 2008
FOPS niveau II
Cabine insonorisée et montée sur amortisseurs
Vitres de sécurité teintées, pare-brise panoramique ouvrant
Pare-soleil, toit vitré, protection transparente contre la pluie

Options

Pompe à carburant électrique
Circuit hydraulique pour marteau / pince
Circuit hydraulique de rotation de la benne preneuse 22 l/min - commande MARCHÉ/ARRÊT
Circuit hydraulique de rotation de la benne preneuse 80 l/min - commande PROPORTIONNELLE
Raccord rapide sur cadre supérieur
Huile biodégradable pour système hydraulique (Panolin)
Système de protection frontal FGPS
Caméra arrière avec écran de visualisation (obligatoire pour Europe, Turquie et Israël)
Vitesse 20 km/h
Vitesse 35 km/h

Les équipements proposés de série ou en option peuvent varier selon les pays.

Worldwide Case Construction
Equipment Contact Information

EUROPE:

via Plava, 80
10135 TORINO - ITALIA

AFRICA/MIDDLE EAST/CIS:

Riva Paradiso 14
6902 Paradiso - SWITZERLAND

NORTH AMERICA/MEXICO:

700 State Street
Racine, WI 53404 U.S.A.

LATIN AMERICA:

Av. General David Sarnoff 2237
32210 - 900 Contagem - MG
Belo Horizonte BRAZIL

ASIA PACIFIC:

Unit 1 - 1 Foundation Place - Prospect
New South Wales - 2148 AUSTRALIA

CHINA:

No. 29, Industrial Premises, No. 376,
De Bao Road, Waigaoqiao Ftz, Pudong,
SHANGHAI, 200131, P.R.C.

Case Construction Equipment

CNH France, S.A.
16-18 Rue des Rochettes
91150 - Morigny-Champigny
FRANCE



CASE Customer
Assistance
00800-2273-7373

L'appel est gratuit depuis un poste fixe.
Vérifiez auprès de votre opérateur mobile
si vous serez facturé en appelant depuis
votre téléphone portable.

Climatisation automatique
Caméra arrière avec écran de visualisation
Radio avec Bluetooth
Panneau de commande avec écran LCD, comprenant fonction de diagnostic et indicateurs analogiques de la température de refroidissement et du niveau de carburant
Conception ergonomique des accoudoirs et des pédales
Siège à suspension pneumatique avec réglage séparé de la hauteur et de l'inclinaison
Consoles réglables en hauteur et profondeur
Inversion du sens de la marche sur joystick à droite
Commande centralisée et indépendante de la lame et des stabilisateurs sur joystick à droite
2 projecteurs avant (sur la cabine)
Feux pour circulation sur route (avant et arrière)
Châssis modulaire robuste en caisson
Boîte PowerShift manuelle / automatique
Essieux renforcés avec freins réactifs
Frein de translation hydrostatique
Vitesse rampante
Grande boîte à outils sous la marche (côté droit)
Palier de rotation avec lubrification longue durée
Système de blocage d'essieu manuel / automatique
Clapets de sécurité sur vérins de flèche
Vérins avec amortissement en fin de course
Bagues à intervalle de graissage prolongé
Graissage centralisé de la flèche
2 projecteurs de travail sur la flèche

Roues simples ou jumelées
Lame à guidage parallèle
Stabilisateurs et protections pour vérins
Support de transport pour benne preneuse
Protection pour vérins de lame
Flèche monobloc, triple articulation (flèche 2 pièces)
Bras :WX188: 2,20 - 2,60 - 3,10 m
WX218: 2,10 - 2,40 - 2,94 m
Kit de manutention d'objets avec clapet de sécurité sur le vérin du bras, système d'avertissement de surcharge et crochet de levage ou anneau de levage.



NOTE: Les équipements standards et optionnels peuvent varier en fonction des demandes et des réglementations particulières à chaque pays. Les illustrations peuvent montrer des équipements non-standard ou non mentionnés - consulter le concessionnaire CASE. Qui plus est, CNH se réserve le droit de modifier sans préavis les spécifications de ses machines et ce, sans encourir d'obligation quelconque pouvant découler de telles modifications.

Conforme à la directive 98/37/CE

