

## ORNEMENTS

## Le Catalogue





# Sommaire

<b>La tradition et le service</b>	<b>3</b>
Héritiers d'un métier d'art	4
Un savoir-faire unique	5

ÉPIS, POTS À FEU, PINACLES ET FLAMMES

<b>Épis, pots à Feu, pinacles et flammes</b>	<b>7</b>
<b>Épis traditionnels</b>	<b>12</b>
<b>Épis référencés</b>	<b>13</b>
<b>Épis, pinacles, flammes référencés</b>	<b>16</b>
Épis carrés	16
Épis pinacles	16
<b>Épis</b>	<b>17</b>
Embases modifiées	17
Embases sur mesure	17
Tiges de fixation	17

GIROUETTES ET COMPOSITIONS

<b>Girouettes et compositions</b>	<b>19</b>
Compositions	22
Compositions référencées	23
<b>Girouettes</b>	<b>26</b>
Girouettes	26
Coqs estampés référencés	27
Montage des coqs estampés	28
Girouettes estampées référencées	29
Girouettes découpées référencées	30
Flèches et drapeaux référencés	30
<b>Points cardinaux référencés</b>	<b>31</b>

GRANDS OUVRAGES

<b>Dômes, campaniles, flèches, kiosques</b>	<b>33</b>
---	-----------

<b>Céils-de-bœuf et lucarnes</b>	<b>37</b>
<b>Céils-de-bœuf référencés</b>	<b>44</b>
Menuiseries	45
Éléments nécessaires pour un devis	46
<b>Lucarnes référencées</b>	<b>47</b>
Éléments nécessaires pour un devis	48
<b>Accessoires clefs référencés</b>	<b>49</b>

<b>Profilis lisses et estampés</b>	<b>51</b>
<b>Profilis droits lisses</b>	<b>54</b>
Membrons référencés	54
Devants de chéneaux référencés	55
Mains courantes référencées	56
<b>Profilis cintrés lisses</b>	<b>57</b>
<b>Profilis estampés référencés</b>	<b>58</b>
Membrons	58
Devants de chéneaux - Ecussons	58

<b>Motifs estampés</b>	<b>59</b>
Faîtages doubles référencés	64
<b>Motifs estampés référencés</b>	<b>64</b>
Marquises	66
Lambrequins	66
Cordes, arêtières et perles	67
Rosaces	67
Feuilles	68
Têtes	68

<b>Couverture, façade et autres produits</b>	<b>69</b>
<b>Écailles</b>	<b>70</b>
Écailles décoratives estampées	70
Soletos	70
Écailles estampées à la demande	71
Écailles formats et esthétiques variées	72
Écailles sur mesure	73
Écailles personnalisées	75
<b>Joint debout estampé</b>	<b>76</b>
<b>Panneaux estampés</b>	<b>77</b>
<b>Façades décorées</b>	<b>78</b>
<b>Balustrades</b>	<b>79</b>
<b>Autres produits</b>	<b>80</b>
Tuyaux ornementés	80
Coudes cannelés	80
Coudes dauphins	80
Gargouilles	80
Cuvettes demi-rondes de face	81
Cuvettes demi-rondes d'angle	81
Cuvettes ornementées	82
Marche en zinc	82
Gouttières estampées	83







# La tradition et le service

## Héritiers d'un métier d'art

Les travaux haussmanniens et les Expositions universelles du XIX<sup>e</sup> siècle nous ont légué un extraordinaire patrimoine architectural.



Dans l'Antiquité, les Grecs et les Romains décoraient déjà les couvertures en tuile de leurs maisons avec des motifs en terre cuite. Mais c'est aux XII<sup>e</sup> et XIII<sup>e</sup> siècles que les finitions en métal des toits, plus sophistiquées du fait de l'accentuation des pentes, ont vu leur fonctionnalité s'étendre pour devenir support de décoration et participer à l'embellissement des couvertures. Épis, crêtes et chéneaux étaient utilisés pour identifier les propriétaires d'édifices essentiellement seigneuriaux ou religieux.

Il faut attendre le XIX<sup>e</sup> siècle pour voir les décorations métalliques se multiplier sur tous les types de bâtiments. Avec l'introduction du zinc laminé en couverture et l'amélioration par les établissements Grados de l'usage du zinc en estampage, les artisans de l'époque accèdent à un nouveau moyen d'expression artistique.



Les arêtiers et devants de chéneaux prennent du relief, les membrons s'ornent de godrons, d'oves et de bagues, les marquises deviennent sculptures. Le métal remplace peu à peu l'usage de la pierre sur les toits. Les prouesses accomplies donnent à l'ornementation métallique toutes ses lettres de noblesse ainsi qu'un formidable essor.



# La tradition et le service

## Héritiers d'un métier d'art



Les Ateliers d'Art Français fabriquent depuis plus d'un siècle et demi des ornements de toit en zinc et en cuivre. Cette gamme prestigieuse est maintenant commercialisée sous la marque VMZINC®.



Dans le premier chapitre, vous trouverez également une gamme courte d'ornements de toits offrant un excellent rapport qualité prix grâce au mariage de l'expertise de VMZINC dans les produits de couverture et le savoir faire de nos ornemanistes.

La vocation de VMZINC est de perpétuer la tradition des ornements de toits et de transmettre aux générations à venir un métier d'art unique dont les Ateliers d'Art Français sont aujourd'hui le référent. Au fil des années, nous avons rassemblé catalogues anciens, plans d'architectes et matrices d'estampage permettant de reproduire à l'identique des pièces d'époque et d'oeuvrer ainsi à la conservation d'un patrimoine ancien.



Chaque chantier est un nouveau défi. L'ornemaniste essaie et réessaie, consacre le temps nécessaire pour retrouver ou réinventer un décor ancien, définir sa forme exacte, le remodeler en finesse, et l'adapter à l'évolution du support et de la charpente.



# La tradition et le service

## Un savoir-faire unique



Plus qu'un métier, l'ornementation métallique est un savoir-faire qui se transmet directement de l'ornemaniste accompli à l'apprenti depuis plus d'un siècle et demi. Dans la plus pure tradition des métiers d'art, c'est au contact d'ornemanistes chevronnés, complété par une expérience de tous les jours, que l'apprenti deviendra à son tour l'héritier d'une tradition séculaire.

Cinq à sept ans sont nécessaires pour maîtriser le travail des métaux en feuille afin de réaliser des pièces de décoration complexes. En plus du façonnage de précision et du soudo-brasage, il faut acquérir les compétences de métiers complémentaires tels que la chaudronnerie, l'estampage et la fonderie. Leur savoir-faire unique au service de la rénovation des toits décorés de lucarnes, d'œils-de-bœuf, de campaniles, de dômes, d'épis, tous témoins d'un XIX<sup>e</sup> siècle triomphant.



### Reproduction à l'identique de décors anciens à partir de modèles originaux

Bien que fabriqués exclusivement à la main, tous les ornements produits par VMZINC<sup>®</sup> sont dessinés à l'échelle 1 avant d'être reproduits. Ce travail préparatoire permet d'assurer un plus grand respect des détails, une plus grande précision des assemblages et une parfaite régularité dans les séries.

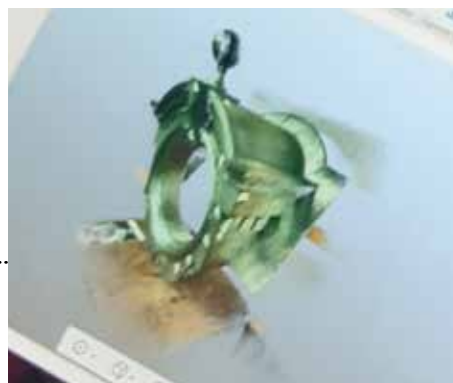

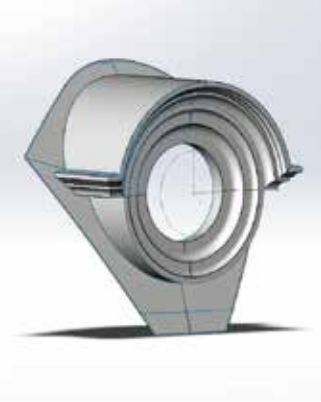

# La tradition et le service

## Un savoir-faire unique



### Création des décors disparus à partir de gravures, de photographies ou de croquis détaillés.

L'ornemaniste peut être amené à retoucher voire à recréer certaines parties manquantes d'un ornement, que le temps aurait détruites, en s'inspirant de documents d'époque.

### Une référence pour le marché

Leur parfaite maîtrise de l'ensemble des étapes de fabrication permet à nos ornemanistes d'offrir un haut niveau de finition des assemblages, une grande régularité des montages et une extrême finesse des détails dans les décors estampés. La qualité du travail produit par nos ateliers sert de référence à tous les professionnels qui interviennent sur des chantiers de rénovation de toit avec des ornements.



Scan 3D sur site par notre bureau d'étude.  
Contactez-nous pour plus d'informations.

### Diffuser des décors anciens

VMZINC® par Ateliers d'Art Français propose une gamme de plus de 300 décors référencés, dont certains existent depuis plus d'un siècle, regroupés en six grandes familles :

- Lucarnes et œils-de-bœuf,
- Épis, pinacles et flammes,
- Girouettes et compositions,
- Profils lisses et estampés,
- Motifs estampés,
- Panneaux d'écailles estampés et descentes d'eaux pluviales ornemanées.

Toute la gamme est disponible en zinc et en cuivre laminés.

### La qualité de service d'une grande marque

VMZINC est une marque internationale reconnue pour les produits en zinc laminé. Le conseil, l'assistance technique et le support sur chantier de VMZINC sont le gage d'un très haut niveau de qualité de service.

Tous les produits de ce catalogue sont distribués par le réseau des Centres VMZINC.



# ÉPIS, POTS À FEU, PINACLES ET FLAMMES

L'épi est l'ornement que l'on place au faîte de la toiture, à la réunion des arêtières, sur le poinçon de la charpente. S'il a pour fonction première de protéger la charpente contre les infiltrations d'eaux pluviales, l'épi est vite devenu un élément de décoration des couvertures dont il continue la ligne par un tracé vertical et élégant. Carré, circulaire, court et trapu ou élevé et élancé, l'épi s'adapte aux différentes formes de toits. Surmonté d'une décoration en forme de pomme de pin, il peut aussi être utilisé comme pinacle. Les épis peuvent être employés seuls ou comme supports de girouettes. Les pots à feu sont des ornements d'architecture classique, initialement en pierre, qui prennent la forme d'un vase terminé par une flamme.



Épis, pots à feu, pinacles et flammes	8
Épis traditionnels	12
Épis, pinacles, flammes référencés	13
Épis carrés	16
Épis pinacles	16
Épis	17
Embases modifiées	17
Embases sur mesure	17
Tiges de fixation	17

# Épis, pots à feu, pinacles et flammes

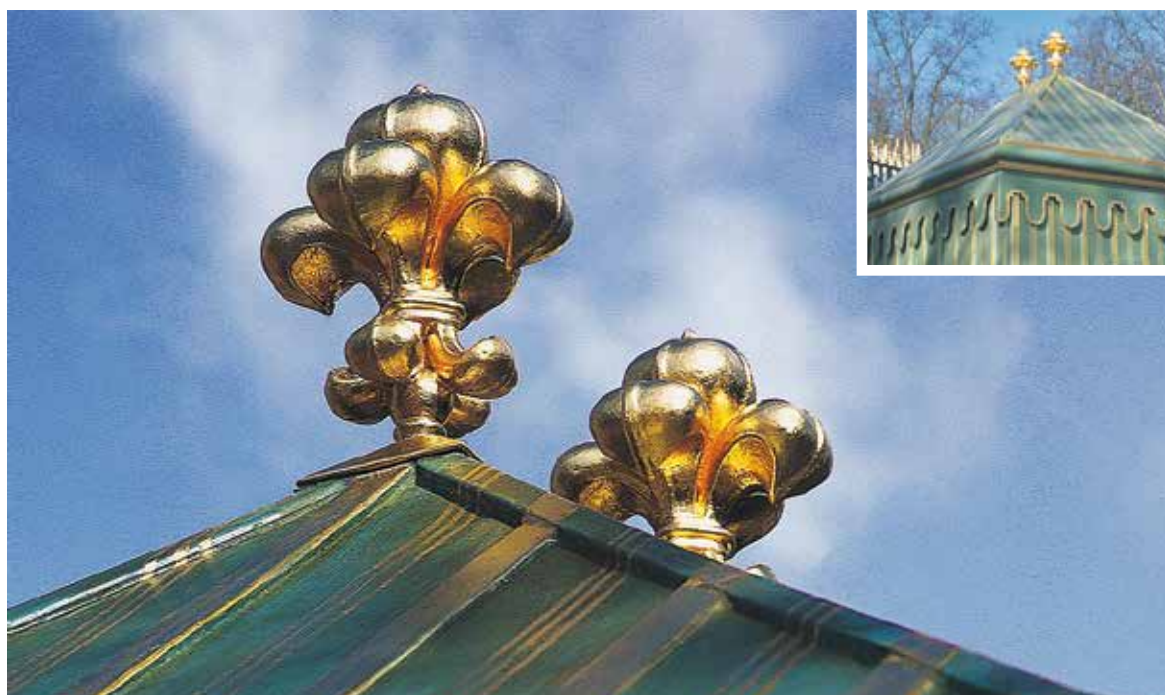

Château de Versailles (78)\*



Paris (75)\*

\* Modèle sur mesure



# Épis, pots à feu, pinacles et flammes



Institut Notre Dame, Cerexhe Heuseux (Belgique)\*



Château de Madrid, Neuilly-sur-Seine (92)\*



Musée d'Orsay, Paris\*

\* Modèle sur mesure

# Épis, pots à feu, pinacles et flammes



Épi pinacle\*



Château de Monte-Christo, Marly-le-Roi (78)\*

\* Modèle sur mesure



# Épis, pots à feu, pinacles et flammes



\* Modèle sur mesure

Établissement bancaire, Nantes (44)\*

Mairie de Corbeil-Essonnes (91)\*



# Épis traditionnels

## Épis traditionnels

Tous les épis sont livrés avec une tige à tire-fond.

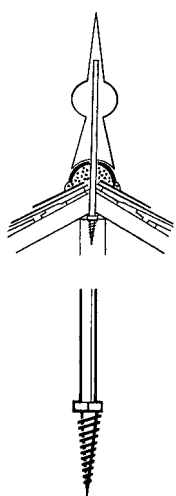

Tige à tire-fond  
acier

Désignation	Hauteur (cm)	Embase		Hauteur indicative du pignon (m)	Aspects
		Largeur (mm)	Hauteur (mm)		
Épi traditionnel 101	30	141	140	3 à 4	<input type="checkbox"/> Zinc naturel <input type="checkbox"/> Cuivre
Épi traditionnel 101	40	141	140	3 à 4	
Épi traditionnel 101	50	175	190	4 à 6	
Épi traditionnel 101	65	175	190	4 à 8	
Épi traditionnel 101	80	195	220	5 à 9	
Épi traditionnel 101	100	195	220	6 à 10	
Épi traditionnel 102	50	141	140	4 à 6	
Épi traditionnel 102	70	175	190	5 à 9	
Épi traditionnel 103	55	141	140	4 à 6	
Épi traditionnel 103	75	175	190	5 à 9	
Épi traditionnel 103	90	195	220	5 à 9	
Épi traditionnel 104	50	141	140	4 à 6	
Épi traditionnel 104	65	175	190	4 à 8	
Épi traditionnel 104	75	175	190	5 à 9	
Épi traditionnel 104	95	195	220	6 à 9	
Épi traditionnel 105	38	Ø 175	190	3 à 4	
Épi traditionnel 105	45	Ø 175	190	3 à 4	
Épi traditionnel 105	52	Ø 175	190	4 à 6	
Épi traditionnel 105	61	Ø 200	236	4 à 6	

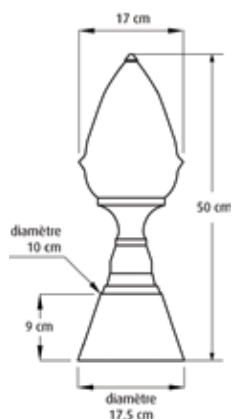

## Pomme de pin

Référence	Hauteur (cm)	Diamètre (cm)	Aspects
Pomme de pin 106	50	17,5	<input type="checkbox"/> Zinc naturel <input type="checkbox"/> Cuivre



Livré avec tige de fixation à tire-fond



Modèle déposé



4067

# Épis référencés

Tous nos modèles d'épis sont disponibles en zinc naturel et en cuivre.

Tous les épis jusqu'à une hauteur de 1,20 m sont livrés avec une tige à tire-fond réf 4503.



3412

Référence	Hauteur (cm)	Embase en mm			Diamètre de la tige (mm)	Diamètre de la boule ou du plus gros repoussé (mm)	Épi support de girouette	Hauteur indicative du pignon (m)	Aspects
		Base	Hauteur	Sommet					
3412	90	140 x 140	200	Ø 80	16	Ø 150	■	5 à 9	■ Zinc naturel ■ Cuivre
	180	200 x 200	380	Ø 140	18	Ø 240	■ ■	12 à 18	
3463	45	110 x 110	130	Ø 70	16	Ø 102		3 à 4	
	60	125 x 125	155	Ø 70	16	Ø 106		4 à 6	
	90	140 x 140	205	Ø 85	16	Ø 121	■	5 à 9	
	120	160 x 160	255	Ø 100	18	Ø 137	■	10 à 15	
3701	100	125 x 125	180	Ø 72	18	Ø 127	■	6 à 10	
	150	175 x 175	260	Ø 100	18	Ø 172	■ ■	12 à 15	
	190	240 x 240	350	Ø 138	30	Ø 252	■ ■	15 à 20	
4015	100	123 x 123	314	123 x 123	16	Ø 133		6 à 10	
	160	184 x 184	470	184 x 184	18	Ø 200	■ ■	12 à 15	
4060	30	60 x 60	100	Ø 40	-	80		3 à 4	
	40	75 x 75	135	Ø 50	-	100		3 à 4	
	50	105 x 105	165	Ø 60	16	130		4 à 6	
	60	135 x 135	192	Ø 80	16	150		4 à 6	
	80	160 x 160	245	Ø 112	16	220		5 à 9	
4062	50	100 x 100	110	Ø 52	16	80 et 100		4 à 6	
	70	130 x 130	145	Ø 71	16	90 et 145		5 à 9	
	90	160 x 160	190	Ø 80	16	130 et 190		5 à 9	
4063	45	85 x 85	120	Ø 51	16	Ø 102		3 à 4	
	70	125 x 125	175	Ø 81	16	Ø 140		5 à 9	
	90	140 x 140	240	Ø 81	16	Ø 172	■	5 à 9	
	120	160 x 160	250	Ø 81	18	Ø 172	■	10 à 15	

■ Épi support de girouette ■ Épi support pour coq estampé

Pour la bonne tenue des épis, il est impératif de prévoir leur pose sur tige de fixation :

- Épis jusqu'à une hauteur  $\leq 1,20$  m, tige de fixation à tire-fond livrée avec épis
- Épis de hauteur  $> 1,20$  m, prévoir une tige de fixation adaptée au support.

# Épis référencés



3463



3701



4060



4015



4063



4062



# Épis référencés



4067

4064

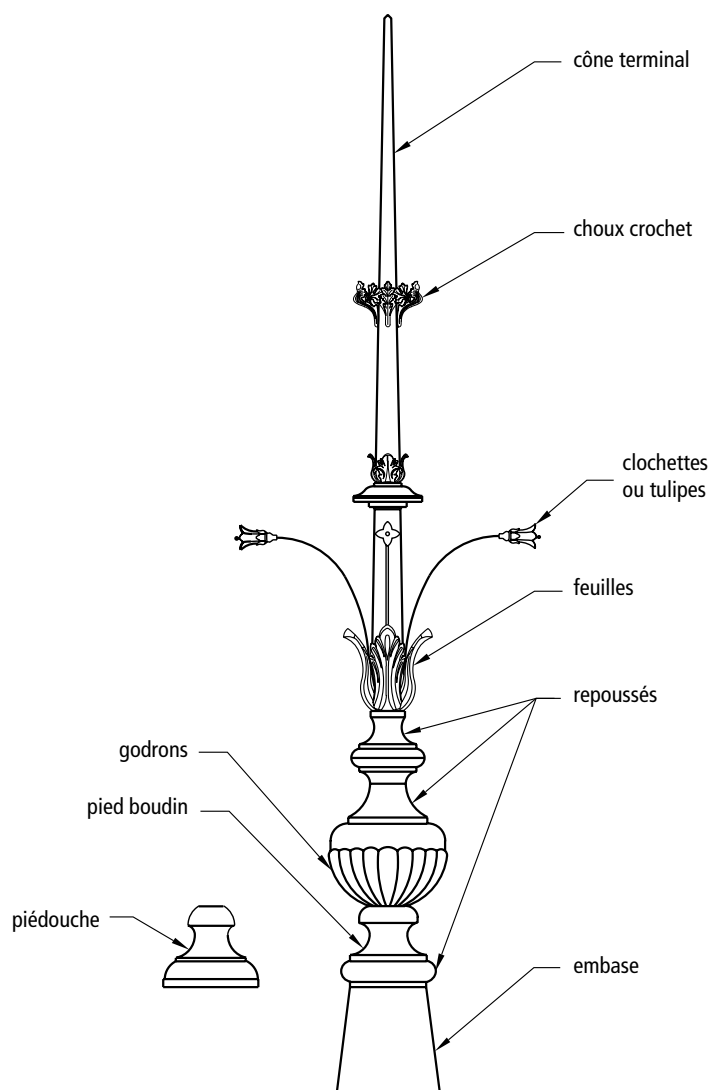

Lexique épi

Réf.	Hauteur (cm)	Embase (mm)			Diamètre de la tige (mm)	Diamètre de la boule ou du plus gros repoussé (mm)	Épi support de girouette	Hauteur indicative du pignon (m)	Aspects
		Base	Hauteur	Sommet					
4064	120	135 x 135	190	Ø 85	18	Ø 140	■	10 à 15	<input type="checkbox"/> Zinc naturel <input checked="" type="checkbox"/> Cuivre
	145	165 x 165	250	Ø 90	18	Ø 187	■ ■	12 à 15	
	175	200 x 200	300	Ø 120	18	Ø 235	■ ■	12 à 18	
4067	100	135 x 135	185	Ø 80	18	160	■	6 à 10	<input checked="" type="checkbox"/> Zinc naturel <input type="checkbox"/> Cuivre
	120	160 x 160	245	Ø 112	18	220	■	10 à 15	
	150	200 x 200	300	Ø 147	18	300	■ ■	12 à 15	

■ Épi support de girouette  
 ■ Épi support pour coq estampé

# Épis, pinacles, flammes référencés

## Épis carrés

Tous les épis carrés se montent avec une tige de fixation.



3481



4115

Réf.	Hauteur (cm)	Embase (mm)			Dimension de la forme la + grande (mm)	Hauteur indicative du pignon (m)	Aspects
		Base	Hauteur	Sommet			
3481	80	125 x 125	210	79 x 79	160 x 160	5 à 9	<input type="checkbox"/> Zinc naturel <input type="checkbox"/> Cuivre <input type="checkbox"/> QUARTZ-ZINC® <input type="checkbox"/> ANTHRA-ZINC® <input type="checkbox"/> AZENGAR®
	100	150 x 150	260	100 x 100	200 x 200	6 à 10	
	125	190 x 190	320	124 x 124	250 x 250	10 à 15	
	150	213 x 213	128	150 x 150	300 x 300	12 à 15	
4115	65	220 x 220	254	130 x 130	240 x 240	4 à 6	

## Épis pinacles

Tous les épis pinacles sont livrés avec une tige à tire-fond ref 4503.

Pour la bonne tenue des épis, il est impératif de prévoir leur pose sur tige de fixation :

- Épis jusqu'à une hauteur  $\leq 1,20$  m, tige de fixation à tire-fond livrée avec épis
- Épis de hauteur  $> 1,20$  m, prévoir une tige de fixation adaptée au support.



3601



4146

Référence	Hauteur (cm)	Embase (mm)		Aspects
		Base	Hauteur	
3601	30 et 40	150 x 150	50	<input type="checkbox"/> Zinc naturel <input type="checkbox"/> Cuivre
4146	60	200 x 200	80	

# Épis

## Embases modifiées

Tous les épis standard sont réalisables avec une embase spéciale. Pour les embases, nous préciser les cotes en mm.

### Embases modifiées

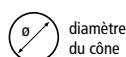

diamètre du cône



côté du carré



diamètre inscrit hexagonal



diamètre inscrit octogonal

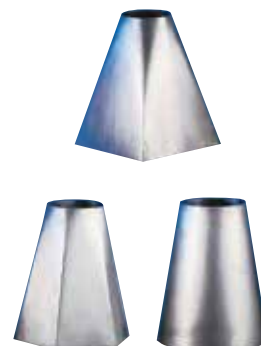
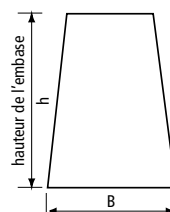

## Embases sur mesure

Embases sur mesure également réalisables (nous consulter).



## Tiges de fixation

### Montage tige à empattement

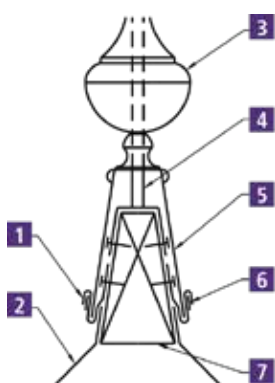

### Montage tige à tire-fond

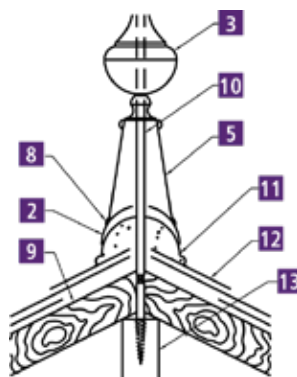

4501

Tige à empattement

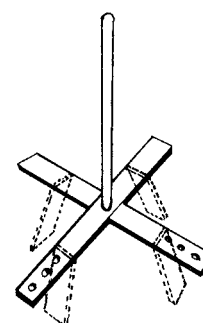

4503

Tige à tire-fond



- 1 Main d'arrêt
- 2 Étanchéité
- 3 Épi
- 4 Tige à empattement
- 5 Embase
- 6 Pontet
- 7 Poinçon
- 8 Soudure
- 9 Chevron
- 10 Tige à tire-fond
- 11 Faîtage
- 12 Couverture
- 13 Panne faîtière

Référence	Hauteur (cm)	Diamètre (mm)
4501	50	16
	100	16
	120	18
	150	18
	175	18
4503	200	30
	50	16
	100	16





# GIROUETTES ET COMPOSITIONS

À l'époque féodale, la girouette est un signe distinctif de la noblesse, une marque seigneuriale qui se substitue à la bannière. Il faut attendre le XVIII<sup>e</sup> siècle pour voir son utilisation se démocratiser et devenir décorative. Elle personnifie alors par son dessin et sa silhouette le métier ou la passion de son propriétaire. Posées sur un épi au sommet d'un toit, les girouettes servent à indiquer la direction du vent. De forme découpée (silhouette) ou estampée (en volume) comme les coqs qui terminent les clochers des églises, la girouette peut être associée à un épi et des points cardinaux pour constituer une composition. La girouette fait partie de notre patrimoine et tourne aux vents de l'histoire.



Girouettes et compositions	20
Compositions	22
Compositions référencées	23
Girouettes	26
Coqs estampés référencés	27
Montage des coqs estampés	28
Girouettes estampées référencées	29
Girouettes découpées référencées	30
Flèches et drapeaux référencés	30
Points cardinaux référencés	31

# Girouettes et compositions



Maison en Hurepoix (91)



Composition avec girouette découpée



Composition avec girouette estampée

# Girouettes et compositions



Composition avec coq estampé



Maison de ville, Cognac (16)



Composition avec girouette découpée





# Compositions

## Compositions à l'ancienne



Composition base Épi  
101



Composition base Épi  
102



Composition base Épi  
104

Compositions à l'ancienne vendues en kit (épi + girouette + points cardinaux + tige).

A la commande, veuillez préciser le modèle d'épi et le motif de girouette.



## Motifs girouettes



202 Couvreur



203 Coq



204 Caravelle



205 Cheval



206 Chasseur



207 Chat



208 Pêcheur

Désignation	Hauteur (cm)	Aspects
Composition base épi 101	80	<input type="checkbox"/> Zinc naturel
Composition base épi 102	70	<input checked="" type="checkbox"/> Cuivre
Composition base épi 104	75	<input checked="" type="checkbox"/> Cuivre

## Composition coq 209 à monter

Désignation	Hauteur (cm)	Envergure totale (cm)	Diamètre embase circulaire (cm)	Aspects
Composition coq 209	94	48	19,5	<input type="checkbox"/> Zinc naturel <input checked="" type="checkbox"/> Cuivre



Modèle déposé

# Compositions référencées

## Lexique composition

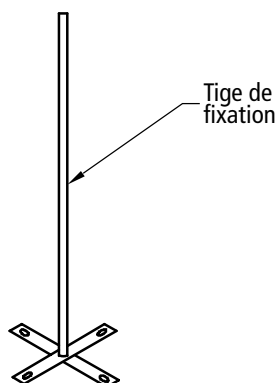
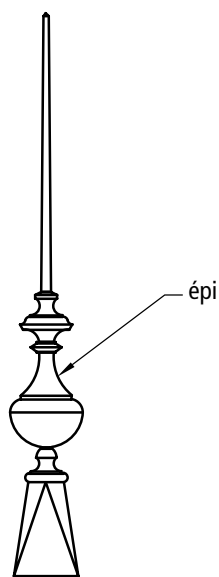
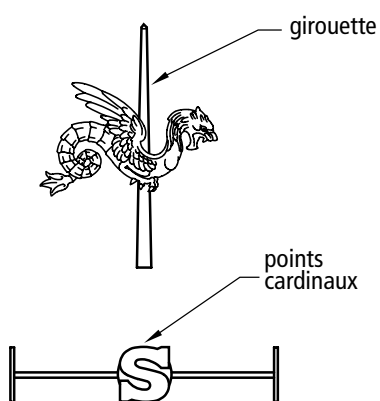

## Guide de choix

Pignon	Épis	Points cardinaux	Flèches	Girouettes découpées	Drapeaux	Girouettes estampées	Coqs
Hauteur (m)	Hauteur (cm)	Envergure (cm)	Envergure (cm)	Envergure (cm)	Envergure (cm)	Envergure (cm)	Envergure (cm)
5 à 9	90	40 à 50	40		40		
6 à 10	100	50	40	< 55	40		
10 à 15	120	50	50	> 55	45	> 55	40 à 50
12 à 15	150	60	60	> 55	45	> 55	50 à 55
12 à 18	175	60	60	> 55	45	> 55	50 à 55
15 à 20	220	60		> 55		> 55	50 à 55
15 à 20	340	60		> 55		> 55	50 à 55

Le tableau ci-dessus permet la sélection d'épis, de points cardinaux et girouettes dans le respect des proportions.

# Compositions référencées



3480

Référence 3480 composée de :

- épi spécifique à cette composition
- points cardinaux spécifique à cette composition
- girouette chimère réf. 2211.



4126

Référence 4126 composée de :

- épi spécifique à cette composition
- points cardinaux spécifiques à cette composition
- girouette chimère réf. 4161.

Réf.	Hauteur (cm)	Embase (mm)			Diamètre de la tige (mm)	Envergure du motif (cm)	Diamètre de la boule ou du plus gros repoussé (mm)	Hauteur indicative du pignon (m)	Aspects
		Base	Hauteur	Sommet					
3480	240	diam 220	280	ø 148	30	55	ø 258	15 à 20	<input type="checkbox"/> Zinc naturel
4126	320	315 x 315	480	ø 168	30	55	ø 345	15 à 20	<input checked="" type="checkbox"/> Cuivre

# Compositions référencées

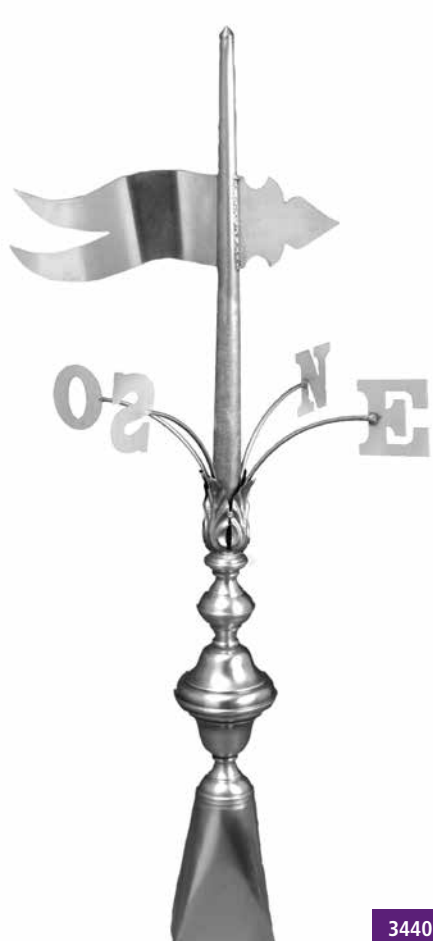
**3440**

**4055**

**4090**

Référence 3440 composée de :

- épi réf. 3701
- points cardinaux réf. 2970
- girouette drapeau réf. 2950.

Référence 4055 composée de :

- épi réf. 4064
- points cardinaux réf. 2969
- girouette drapeau réf. 2947.

Référence 4090 composée de :

- épi réf. 4063
- points cardinaux réf. 2970
- girouette flèche réf. 2944.

Réf.	Hauteur (cm)	Embase (mm)			Diamètre de la tige (mm)	Envergure du motif (cm)	Diamètre de la boule ou du plus gros repoussé (mm)	Hauteur indicative du pignon (m)	Aspects
		Base	Hauteur	Sommet					
3440	100	125 x 125	180	ø 72	18	40	ø 127	6 à 10	<input type="checkbox"/> Zinc naturel <input checked="" type="checkbox"/> Cuivre
	150	175 x 175	260	ø 100	18	40	ø 172	12 à 15	
4055	155	245 x 245	280	ø 90	18	55	ø 187	12 à 15	
4090	120	160 x 160	250	ø 81	18	40	ø 172	10 à 15	





Coq et Oie estampés :  
modèles déposés

# Girouettes



301



302

Désignation	Envergure (cm)	Aspects
Coq estampé 301	42	<input type="checkbox"/> Zinc naturel
Oie estampée 302	60	<input checked="" type="checkbox"/> Cuivre

Les girouettes sont à monter sur un épi 101, 102 ou 104 de la gamme VMZINC® (hauteur 70 cm ou plus).  
Épis vendus séparément.

Les girouettes sont livrées avec les points cardinaux 902 (zinc ou cuivre).



# Girouettes

## Coqs estampés référencés

Nos modèles de coqs peuvent être montés sur tous types de tige.  
Tous les coqs sont livrés montés. Indiquer le diamètre ou la conicité.



Référence	Envergure* (cm)	Diam. de la boule (cm)	Montage possible				Aspects
			Type A	Type B	Type C	Type D	
2242 Coq gothique	50	–	oui	oui	oui	non	<input type="checkbox"/> Zinc naturel <input checked="" type="checkbox"/> Cuivre
2333 Coq gaulois pattes et boules	40	ø 12	oui	oui	oui	non	
	55	ø 16	oui	oui	oui	non	
	70	ø 25	non	non	non	oui	
2336 Coq gaulois	40	–	oui	oui	oui	non	
	55	–	oui	oui	oui	non	
	70	–	non	non	non	oui	

\* Autres envergures, nous consulter.

### NOTA :

Les coqs estampés ne sont montés que sur des épis de hauteur  $\geq 145$  cm.

# Girouettes

## Montage des coqs estampés

### Montage coq - Type A

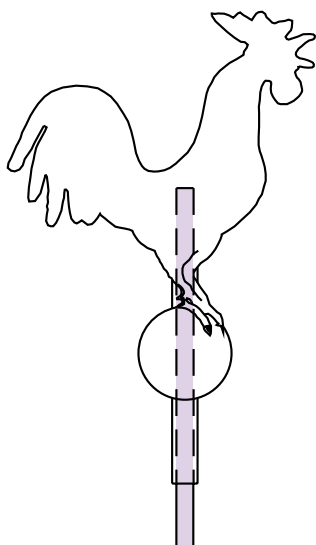

Montage sur fourreau non traversant avec bille de verre. Coq d'envergure < 70 cm posé sur tige.

Nous préciser le diam. de la tige.

### Montage coq - Type B

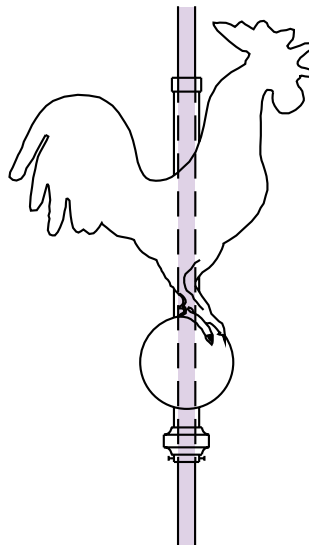

Montage sur fourreau traversant avec un galet. Coq d'envergure < 70 cm posé sur tige avec ou sans paratonnerre.

Nous préciser le diam. de la tige.

### Montage coq - Type C

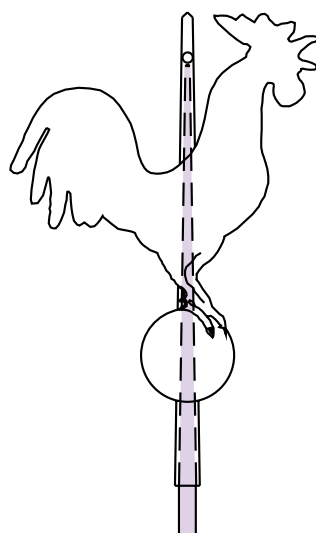

Montage sur fourreau traversant avec bille de verre. Coq d'envergure < 70 cm posé sur un épi de hauteur  $\geq 145$  cm.

Nous préciser le modèle d'épi.

### Montage coq - Type D

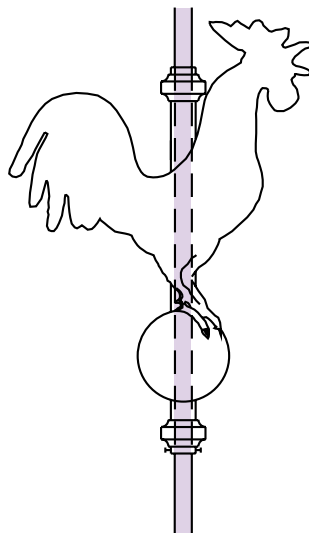

Montage sur fourreau traversant avec deux galets. Coq d'envergure  $\geq 70$  cm posé sur tige avec ou sans paratonnerre.

Nous préciser le diam. de la tige.

#### NOTA :

Les coqs estampés ne sont montés que sur des épis de hauteur  $\geq 145$  cm.



2211

# Girouettes

## Estampées référencées

Pour cette gamme de girouettes estampées, nous proposons les modèles suivants: chimère, pigeon, lion et cheval. Ils sont disponibles en zinc naturel et en cuivre.

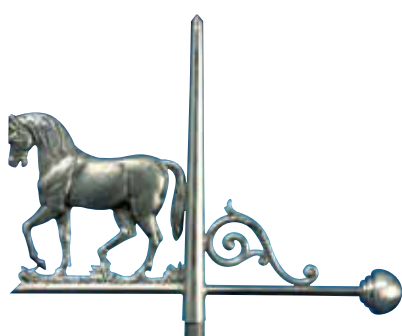

2609



2650



4159



4161

Référence	Envergure (cm)	Diam. de la boule (mm)	Aspects
2211	55	–	<input type="checkbox"/> Zinc naturel <input checked="" type="checkbox"/> Cuivre
2609	55	–	
2650	69	–	
4159	35	120	
4161	55	–	

Pour ces girouettes prévoir un épi d'une hauteur mini de 1,20 m.

### NOTA :

Les pigeons ne sont pas des girouettes fidèles.





4169

# Girouettes

## Découpées référencées



2159

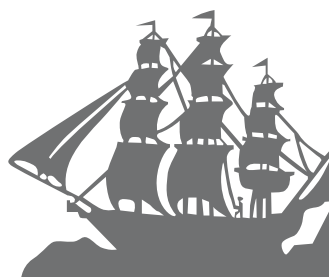

2151

Référence	Envergure (cm)	Aspects
2151	60	<input type="checkbox"/> Zinc naturel
2159	72	<input type="checkbox"/> Zinc naturel
4169	58	<input checked="" type="checkbox"/> Cuivre

Exécution de motifs personnalisés sur devis à partir d'un dessin ou d'une photographie.

Pour ces girouettes prévoir un épi d'une hauteur mini de 1,20 m.

## Flèches et drapeaux référencés

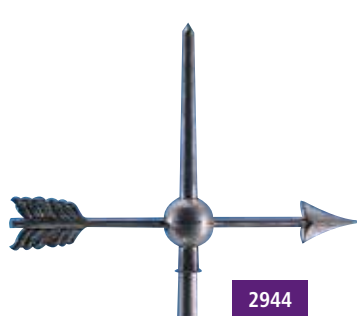

2944

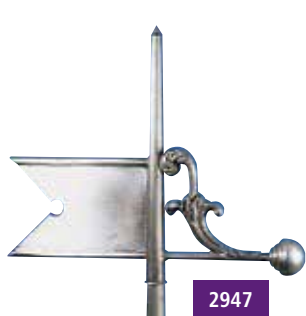

2947

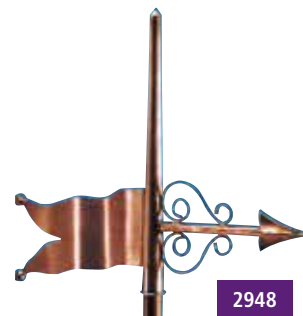

2948



2950



2949

Référence	Envergure (cm)	Aspects
2944	40 - 50 - 60	<input type="checkbox"/> Zinc naturel
2947	45	<input checked="" type="checkbox"/> Cuivre

Référence	Envergure (cm)	Aspects
2948	55	<input type="checkbox"/> Zinc naturel
2949	48	<input type="checkbox"/> Zinc naturel
2950	40	<input checked="" type="checkbox"/> Cuivre



# Points cardinaux référencés



2969



2968

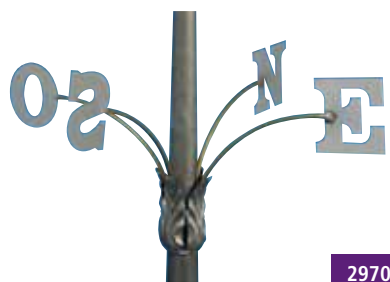

2970

Référence	Envergure (cm)	Aspects
2968	50	<input type="checkbox"/> Zinc naturel
	60	
	70	
2969	55	<input checked="" type="checkbox"/> Cuivre
2970	40	
	50	

Toutes les lettres sont réalisables sur consultation.

Pour les points cardinaux réf. 2969, prévoir un épi de hauteur mini 1,20 m.



# DÔMES, CAMPANILES, FLÈCHES, KIOSQUES

Leurs silhouettes majestueuses servent de point de repère à nos grandes villes. L'habillage de ces ouvrages est composé d'une succession de décors superposés les uns aux autres. Fleuron du savoir-faire de nos ornementistes formés aux Ateliers d'Art Français, ces réalisations demandent une parfaite maîtrise de toutes les transformations du métal et peuvent nécessiter jusqu'à 3 alliages différents dans le cas de décors réalisés en zinc. Certains ouvrages, notamment en création, peuvent demander plusieurs mois d'étude avant de pouvoir commencer à façonner les premiers éléments.





# Dômes, Campaniles, Flèches, Kiosques



Établissement hôtelier, Cannes (06)



Théâtre, Quimper (29)

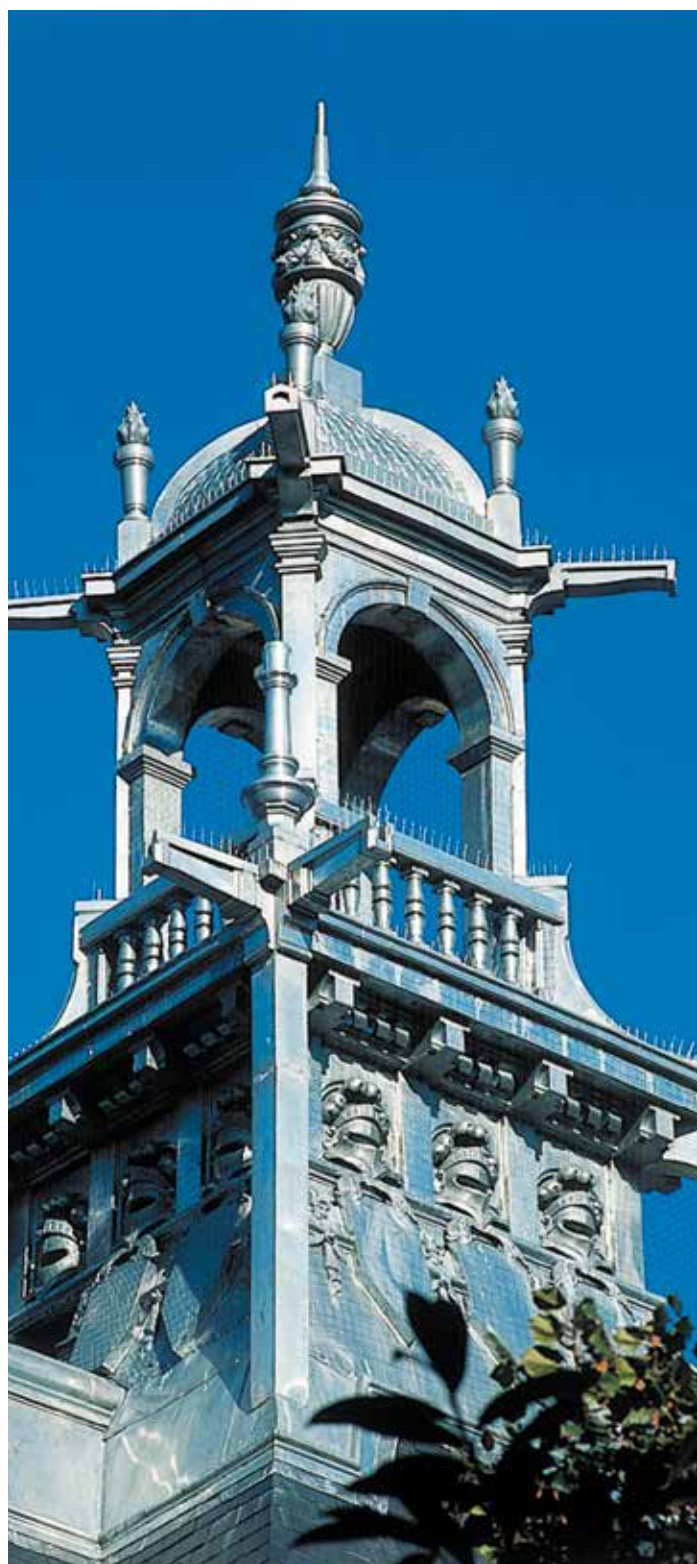

Château de Madrid, Neuilly-sur-Seine (92)

# Dômes, Campaniles, Flèches, Kiosques

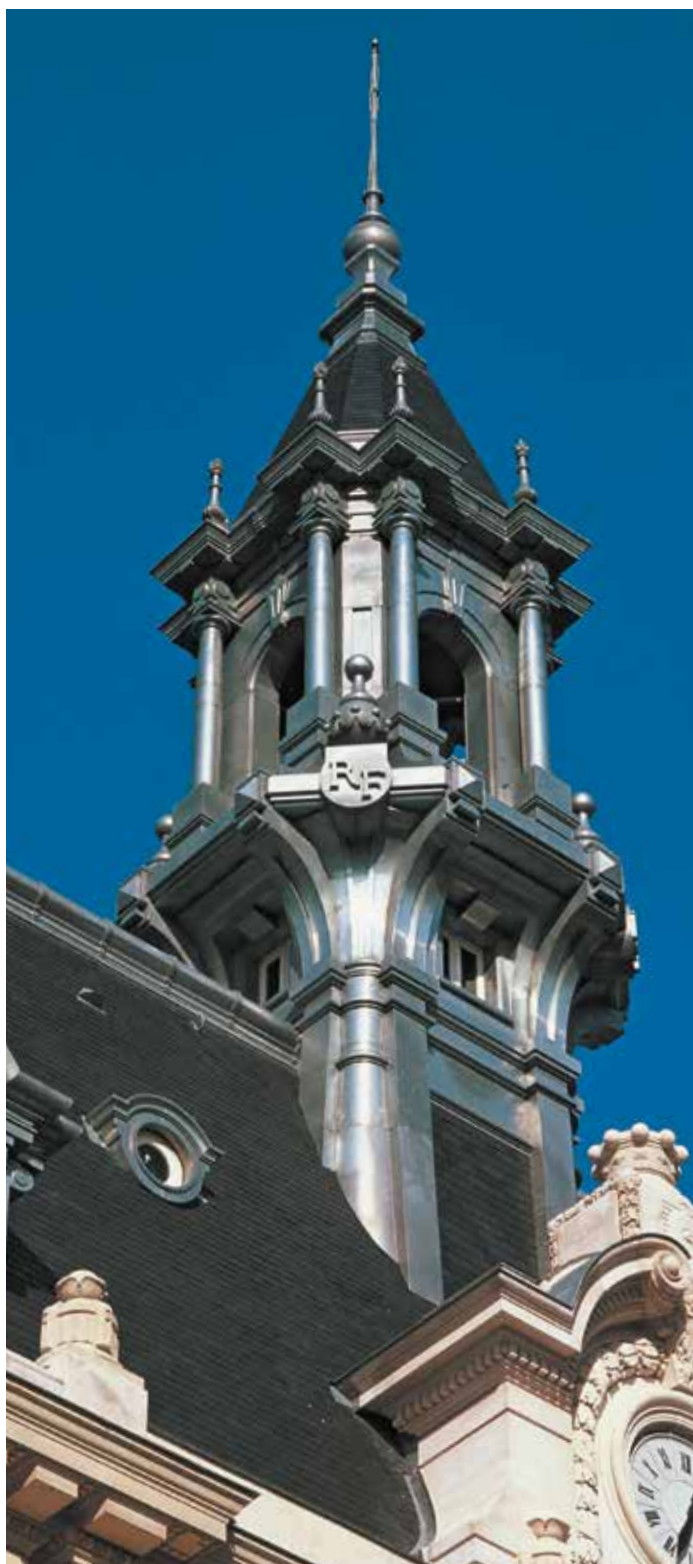

Mairie de Corbeil-Essonnes (91)



Hôtel de ville, Montluçon (03)



Avenue Montaigne, Paris (75)



# Dômes, Campaniles, Flèches, Kiosques



Kiosque, Londres



Vitry-le-François (51)



Grand Palais, Paris (75)

# ŒILS-DE-BŒUF ET LUCARNES

Apparus vers le XIII<sup>e</sup> siècle pour ventiler les combles des toitures élevées, il faut cependant attendre le XIX<sup>e</sup> siècle pour voir se répandre l'utilisation des lucarnes et des œils-de-bœuf, notamment dans les villes où les combles se sont transformés en logements. De styles et de formes variés, les lucarnes et les œils-de-bœuf caractérisent les toits des belles demeures et des bâtiments prestigieux dont ils rehaussent la beauté et la majesté. Grâce à leur pleine maîtrise du travail du zinc et du cuivre, nos ornementalistes sont en mesure de reproduire ces ornements en séries.



Œils-de-bœuf et lucarnes	38
Œils-de-bœuf référencés	44
Menuiseries	45
Éléments nécessaires pour un devis	46
Lucarnes référencées	47
Éléments nécessaires pour un devis	48
Accessoires clefs référencés	49



# Œils-de-bœuf et lucarnes



Boulevard Haussman, Paris (75)\*



Théâtre, Quimper (29)\*

\* Modèle sur mesure

# Œils-de-bœuf et lucarnes



Mairie de Corbeil-en-Gatinais (45)\*



Anancy (74)\*

\* Modèle sur mesure



# Œils-de-bœuf et lucarnes



Tribunal de Grande Instance, Montpellier (34)\*



Honfleur (14)\*



Grand magasin, Paris (75)\*



Boulevard des Capucines, Paris (75)\*

\* Modèle sur mesure

# Œils-de bœuf et lucarnes



Mairie de Corbeil-en-Gatinais (45)\*



Mairie de Corbeil-Essonnes (91)\*

\* Modèle sur mesure



# Œils-de-bœuf et lucarnes



Lucarnes cuivre, Belgique\*



\* Modèle sur mesure

Avenue du Président Wilson, Paris (75)\*



# Œils-de-bœuf et lucarnes



Vuaz-en-Sallaz (74)\*



Avenue Georges Mandel, Paris (75)\*



Rue de Téhéran, Paris (75)\*

\* Modèle sur mesure



# Œils-de-bœuf référencés

Tous nos modèles d'œils-de-bœuf référencés sont fournis soit en façade, soit avec rampant et collerette. Cette gamme est disponible selon une esthétique et des dimensions déterminées, en zinc naturel, QUARTZ-ZINC®, ANTHRA-ZINC® et cuivre. Les modèles présentés sont destinés à la création. L'utilisation en rénovation peut entraîner des modifications de la charpente (nous consulter).



Référence	Ouverture en m	Dimensions hors tout en m		Clef montée	Menuiserie existante p. 24	Aspects
		Hauteur	Largeur			
3020 et 3021*	0,60 x 0,40	0,97	0,95	2281/028	■	<input type="checkbox"/> Zinc naturel <input type="checkbox"/> Cuivre <input type="checkbox"/> QUARTZ-ZINC® <input type="checkbox"/> ANTHRA-ZINC®
	0,65 x 0,50	1,04	1,06	2282/040		
	0,70 x 0,50	1,13	1,16	2282/040		
	0,80 x 0,60	1,29	1,31	2282/040		
	0,90 x 0,60	1,40	1,31	2282/040		
3022	0,60 x 0,40	0,96	1,00	–	■	<input type="checkbox"/> <input type="checkbox"/> <input type="checkbox"/> <input type="checkbox"/>
	0,65 x 0,50	1,03	1,12	–		
	0,70 x 0,50	1,08	1,12	–		
	0,80 x 0,60	1,21	1,27	–		
	0,90 x 0,60	1,31	1,27	–		
3023	diam. 0,75	1,23	1,27	–		
3024 et 3025*	0,50 x 0,40	0,95	0,78	0605/032	■	<input type="checkbox"/> <input type="checkbox"/> <input type="checkbox"/>
	0,65 x 0,50	1,18	1,00	0605/032		
	0,70 x 0,50	1,23	1,00	0605/032		
	0,80 x 0,60	1,38	1,10	2282/040		
	0,90 x 0,60	1,48	1,16	2282/040	■	
3026	diam. 0,75	1,18	1,28	–		
3065	diam. 0,25	0,46	0,46	–		<input type="checkbox"/> <input type="checkbox"/>
3066	diam. 0,35	0,86	0,86	–	■	<input type="checkbox"/> <input type="checkbox"/> <input type="checkbox"/>
	diam. 0,40	0,98	0,98	–		
	diam. 0,45	1,02	1,02	–		
	diam. 0,50	1,07	1,07	–		
	diam. 0,60	1,23	1,23	–		
	diam. 0,65	1,32	1,32	–		
	diam. 0,75	1,43	1,43	–		
3067	0,65 x 0,50	1,20	1,10	–	■	<input type="checkbox"/> <input type="checkbox"/> <input type="checkbox"/>
	0,70 x 0,55	1,20	1,10	–		
	0,80 x 0,60	1,35	1,23	–		
	0,90 x 0,60	1,47	1,23	–		
4205	diam. 0,25	0,49	0,54	–	■	<input type="checkbox"/> <input type="checkbox"/> <input type="checkbox"/>
	diam. 0,28	0,53	0,58	–		
	diam. 0,32	0,57	0,62	–		
	diam. 0,38	0,69	0,74	–		
	diam. 0,60	1,07	1,16	–		
4206	0,45 x 0,32	0,74	0,72	–	■	<input type="checkbox"/> <input type="checkbox"/> <input type="checkbox"/> <input type="checkbox"/>
	0,65 x 0,50	1,07	1,11	–		
	0,70 x 0,50	1,12	1,11	–		
	0,80 x 0,60	1,32	1,20	–		
	0,90 x 0,60	1,40	1,32	–		
4211	diam. 0,50	1,08	1,16	–	■	<input type="checkbox"/> <input type="checkbox"/> <input type="checkbox"/> <input type="checkbox"/>
	diam. 0,60	1,30	1,39	–		
	diam. 0,75	1,52	1,65	–		
	diam. 0,90	1,94	2,08	–		

références 7010 et 3070 : sur demande.

\* : identique au modèle précédent sans clef frontale

# Menuiseries

Menuiserie en bois exotique rouge, ouvrant grand jour, double vitrage 24 mm (4/16/4), épaisseur 46 mm :

- à joint d'étanchéité posé sur ouvrant pour ouverture à la française,
- à double joint d'étanchéité pour ouverture basculante.

**Option** : fixe et petits bois 4 carreaux.

Dimensions (cm)	
Tableau	Hors tout
diam. 50	diam. 58
diam. 60	diam. 68
diam. 90	diam. 98
65 x 50	73 x 58
80 x 60	88 x 68
90 x 60	98 x 68



### NOTA :

Les menuiseries sont prévues pour être plaquées sur la charpente supportant l'œil-de-bœuf, et non pas à l'intérieur (voir dessin ci-dessous).

## Pose des menuiseries

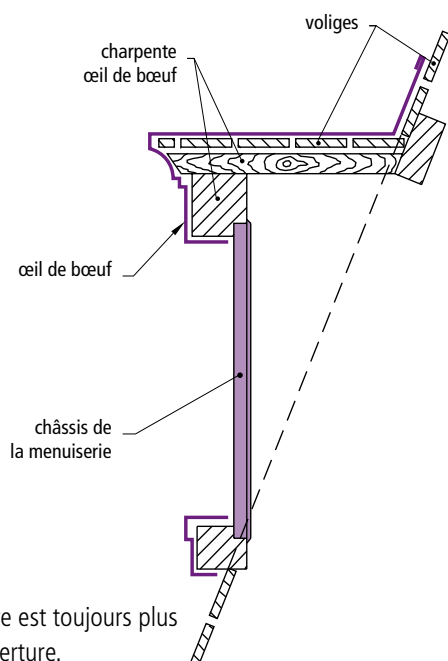

Hors tout fenêtre est toujours plus grand que l'ouverture.

## Pose d'un Œil-de-bœuf



Installation de la structure bois\*



Pose de l'œil-de-bœuf sur la structure bois



Finition tuiles, ardoises ou zinc

\* La structure bois n'est pas incluse dans le prix de l'ornement.



# Demande de devis pour œil-de-bœuf

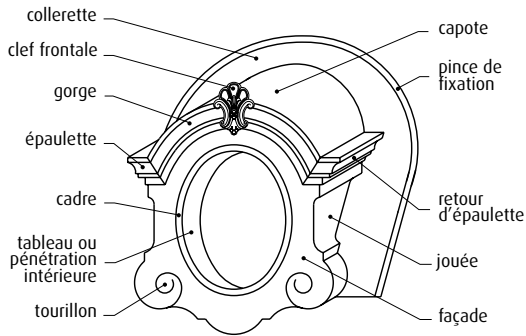

### ■ Informations chantier

Référence chantier : .....

Nom de l'entreprise : .....

Téléphone de l'entreprise : .....

Retour du modèle demandé avec la commande

### ■ Informations œil-de-bœuf

Quantité : .....

#### Métal :

- Zinc naturel       QUARTZ-ZINC®  
 ANTHRA-ZINC®     Cuivre naturel

#### Matériaux de couverture :

- Ardoise  
 Métal  
 Tuile  
 Autres (préciser) : .....

#### Œil-de-bœuf du catalogue

(préciser la réf.) : .....

#### Reproduction au modèle

#### Mise à la pente :

- Sur rampant droit  
 (préciser cote A) : .....  
 Sur couverture cintrée  
 Sur dôme  
 En façade seule

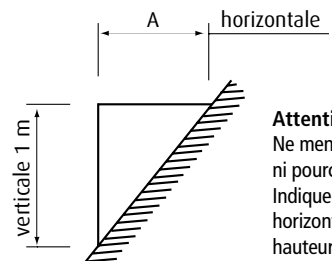

**Attention : cote A**  
 Ne mentionner ni degré, ni pourcentage à la pente. Indiquer la profondeur horizontale A pour une hauteur de 1 mètre. Exemple : profondeur de 40 cm pour 1 m vertical.

### ■ Dimensions à communiquer (mm)

Profondeur capote (B) : .....

Largeur ouverture (C) : .....

Hauteur ouverture (D) : .....

Largeur hors tout (E) : .....

Hauteur hors tout (F) : .....

Pente du toit en ° : .....

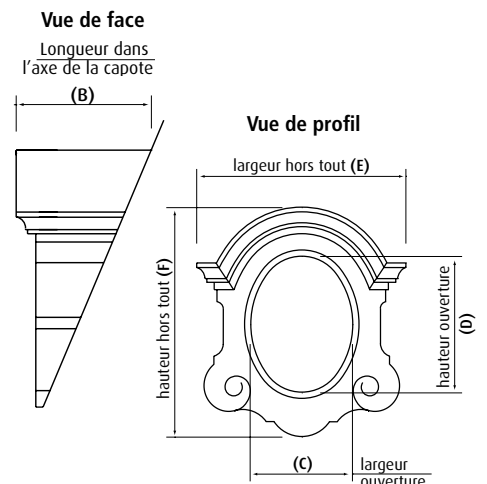

Cachet distributeur

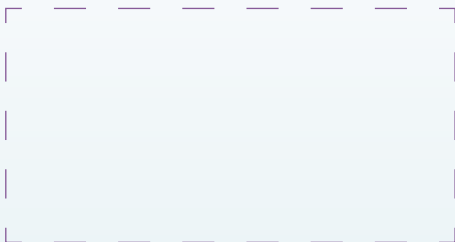

Contact :

Tél :

Tel : 01 49 72 41 62 / 06 80 11 24 24

Fax : 01 49 72 42 97

Mail : vmzinc.ornements@vmzinc.com

Joindre impérativement à votre demande des photographies de bonne qualité montrant le plus de détails possible.





4203

# Lucarnes référencées

Tous nos modèles de lucarnes référencées sont fournis soit en façade, soit avec rampant et collerette. Cette gamme est disponible selon une esthétique et des dimensions déterminées, en zinc naturel, QUARTZ-ZINC®, ANTHRA-ZINC® et cuivre. Les modèles présentés sont destinés à la création. L'utilisation en rénovation peut entraîner des modifications de la charpente (nous consulter).

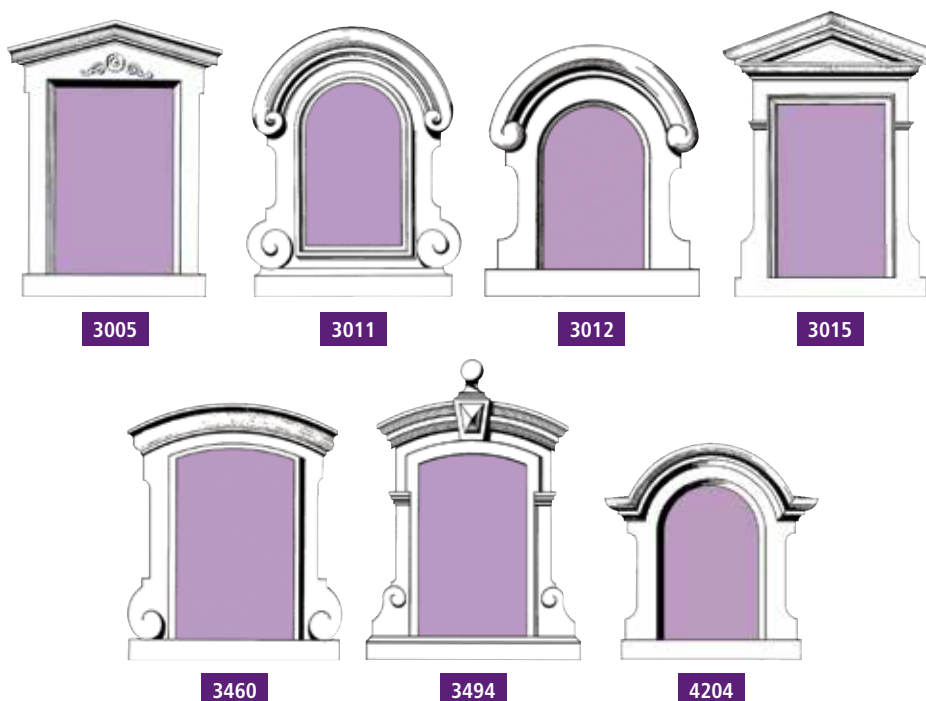

Référence	Ouverture (m)	Dimensions hors tout (m)		Clef montée	Aspects
		Hauteur	Largeur		
3005	1,40 x 0,80	2,03	1,47	–	■ ■ ■ ■ ■
	1,60 x 0,95	2,34	1,71	–	
3011	0,90 x 0,55	1,50	1,22	–	■ ■ ■ ■
	0,90 x 0,70	1,50	1,37	–	
	1,20 x 0,80	1,88	1,58	–	
3012	0,90 x 0,55	1,36	1,17	–	■ ■ ■ ■
3015	0,90 x 0,60	1,46	1,08	–	■ ■ ■ ■ ■ ■
	1,00 x 0,75	1,68	1,38	–	
	1,20 x 0,95	2,00	1,68	–	
	1,40 x 1,15	2,24	1,88	–	
3460	1,00 x 0,60	1,34	1,08	–	■ ■ ■ ■ ■ ■
3494	1,00 x 0,60	1,69	1,22	boule Ø 160 mm	■ ■ ■ ■
	1,30 x 0,75	2,09	1,48	boule Ø 160 mm	
4203	0,75 x 0,46	1,12	1,04	4411 / 029	■ ■ ■ ■ ■
	0,90 x 0,55	1,33	1,16	2282 / 040	
4204	0,75 x 0,46	1,06	1,04	–	■ ■ ■ ■ ■ ■
	0,90 x 0,55	1,27	1,17	–	

## ORNEMENTS

# Demande de devis pour lucarnes

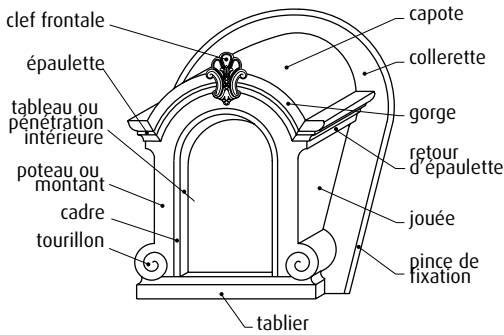

### ■ Informations chantier

Référence chantier : .....

Nom de l'entreprise : .....

Téléphone de l'entreprise : .....

Retour du modèle demandé avec la commande

### ■ Informations lucarne

Quantité : .....

#### Métal :

- Zinc naturel       QUARTZ-ZINC®  
 ANTHRA-ZINC®     Cuivre naturel

#### Matériaux de couverture :

- Ardoise  
 Métal  
 Tuile  
 Autres (préciser) : .....

Lucarne du catalogue

(préciser la réf.) : .....

Reproduction au modèle

#### Mise à la pente :

- Sur rampant droit  
 (préciser cote A) : .....  
 Sur couverture cintrée  
 Sur dôme  
 En façade seule

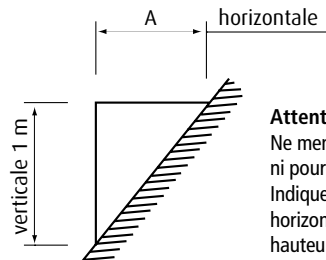

**Attention : cote A**  
 Ne mentionner ni degré, ni pourcentage à la pente. Indiquer la profondeur horizontale A pour une hauteur de 1 mètre. Exemple : profondeur de 40 cm pour 1 m vertical.

### ■ Dimensions à communiquer (mm)

Profondeur capote (B) : .....

Largeur ouverture (C) : .....

Hauteur ouverture (D) : .....

Largeur hors tout (E) : .....

Hauteur hors tout (F) : .....

**Vue de face**  
 Longueur dans l'axe de la capote (B)

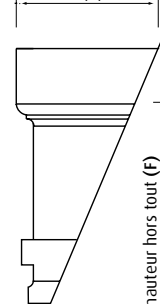

**Vue de profil**

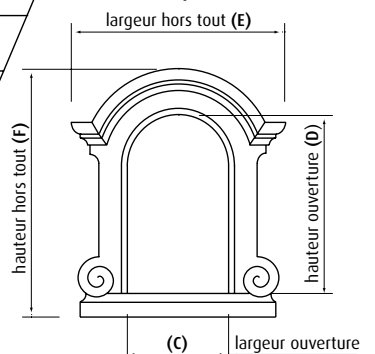

Cachet distributeur

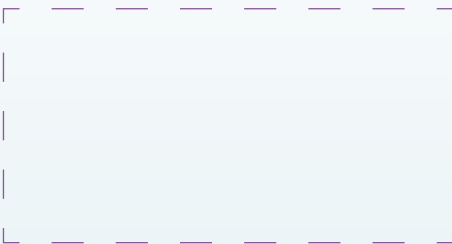

Contact :

Tél :

Tél : 01 49 72 41 62 / 06 80 11 24 24  
 Fax : 01 49 72 42 97  
 Mail : vmzinc.ornements@vmzinc.com

Joindre impérativement à votre demande des photographies de bonne qualité montrant le plus de détails possible.



# Œils-de-bœuf et lucarnes

## Accessoires clefs référencés

Tous nos modèles de clefs sont vendus exclusivement avec les œils-de-bœuf et les lucarnes auxquels ils sont destinés. Les clefs sont disponibles en zinc naturel et en cuivre. Elles peuvent être réalisées sur mesure d'après un modèle original dans le cadre d'une réfection totale de l'ornement (nous consulter).



0605



0630



2281



2282



2283



2289



4396



4399



4401



4411

Réf. clef	Hauteur hors tout (cm)	Largeur hors tout (cm)
0605	32	27
0630	20	18
2281	28	26,5
2282	40	31
2283	50	35,5
2289	40	36
4396	47	35
4399	43	39
4401	44	35
4411	29	21,5



# PROFILS LISSES ET ESTAMPÉS

Initialement conçus pour assurer l'étanchéité de la rencontre de deux versants d'une toiture ou d'une de ligne de bris, les profils ornementés ont conservé avec le temps cette fonction essentielle. Que se soit des membrons, des habillages d'arêtières ou des devants de chéneaux, ils peuvent être façonnés "droit" et agrémentés de bagues ou estampés avec des motifs généralement en forme d'oves ou de godrons. Ornés d'écussons, de feuillages ou de torsades, ils enrichissent alors l'ensemble du bâtiment, couverture et façade, du plus bel effet.



Profils lisses et estampés	52
Profils droits lisses	54
Membrons référencés	54
Devants de chéneaux référencés	55
Mains courantes référencées	56
Profils cintrés lisses	57
Profils estampés référencés	58
Membrons	58
Devants de chéneaux - Écussons	58



# Profils lisses et estampés



Membron estampé



Gouttière cintrée



Rue du 4 septembre, Paris (75)\*



Membron et bagues, Versailles (78)\*

\* Modèle sur mesure

# Profils lisses et estampés



Grand Palais, Paris (75)\*



Grand Palais, Paris (75)\*

\* Modèle sur mesure



# Profils droits lisses

## Membrons référencés

Aspects disponibles pour **tous les profils droits lisses** :

Zinc naturel

Cuivre

QUARTZ-ZINC®

ANTHRA-ZINC®

AZENGAR®

PIGMENTO® vert

PIGMENTO® rouge

PIGMENTO® bleu

PIGMENTO® brun

1235

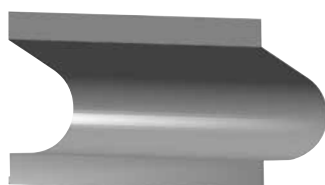

Développés standard (mm)

250 333

400 500

600 650

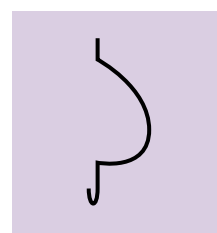

1236

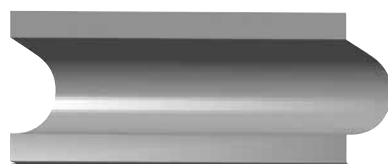

Développés standard (mm)

250 333

400 500

600 650



Bagues

1237

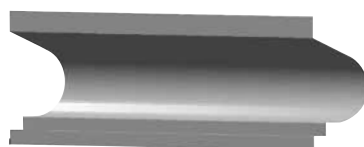

Développés standard (mm)

333 400

500 600

650

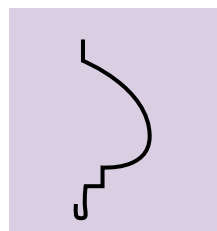

1238



Développés standard (mm)

333 400

500 650

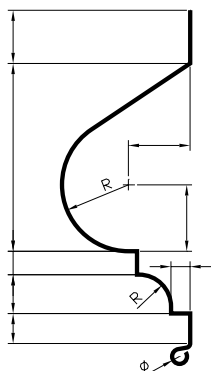
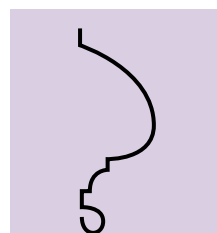

Les membrons référencés existent dans les développés mentionnés ci-dessus.

Pour les membrons avec un autre développé ou au modèle, nous préciser :

- la nature ou l'aspect du métal,
- l'épaisseur,
- le développé,
- la longueur,
- avec ou sans bague,
- avec ou sans relief.

Pour le devis ou la réalisation, un modèle de bague, un gabarit ou un croquis coté est nécessaire.

# Profils droits lisses

## Devant de chéneaux référencés



1231



Développés  
standard (mm)  
333 400  
500

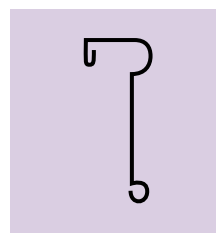

Clip et ourlet

1232



Développés  
standard (mm)  
333 400  
500

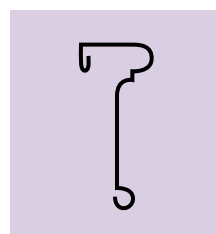

Bagues

1233

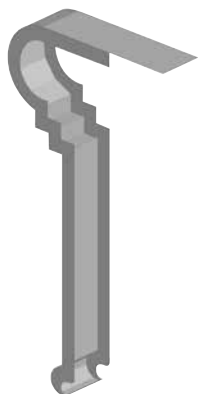

Développés  
standard (mm)  
333 400  
500

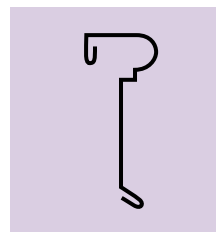

1234



Développés  
standard (mm)  
400 500  
650

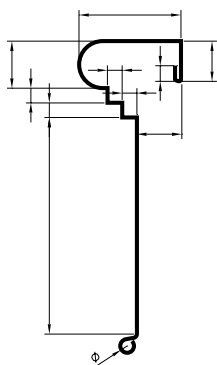
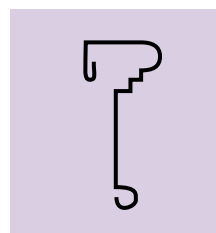

Les devants de chéneaux référencés existent dans les développés mentionnés ci-dessus.  
Pour les devants de chéneaux avec un autre développé ou au modèle, nous préciser :

- la nature ou l'aspect du métal,
- l'épaisseur,
- le développé,
- la longueur,
- avec ou sans bague,
- avec ou sans relief.

Pour le devis ou la réalisation, un modèle de bague, un gabarit ou un croquis coté est nécessaire.



# Profils droits lisses

## Mains courantes référencées

1227



Développés  
standard (mm)  
200 250

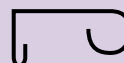

1228

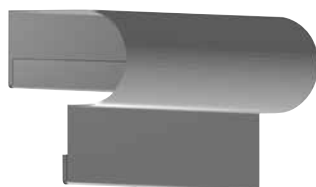

Développés  
standard (mm)  
250 333

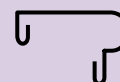

1229

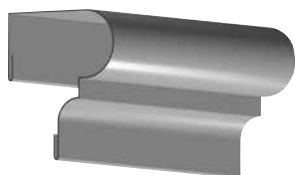

Développés  
standard (mm)  
250 333

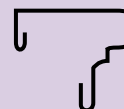

Bagues

1230

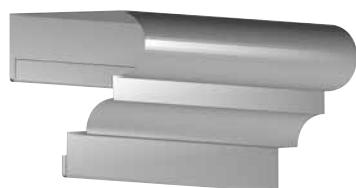

Développés  
standard (mm)  
250 333

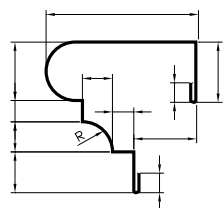
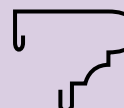

Les mains courantes référencées existent dans les développés mentionnés ci-dessus.  
Pour les mains courantes avec un autre développé ou au modèle, nous préciser :

- la nature ou l'aspect du métal,
- l'épaisseur,
- le développé,
- la longueur,
- avec ou sans bague,
- avec ou sans relief.

Pour le devis ou la réalisation, un modèle de bague, un gabarit ou un croquis coté est nécessaire.

# Profils cintrés lisses

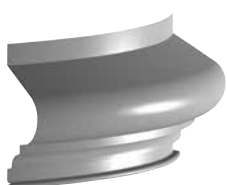

Membrons



Devants de chéneaux

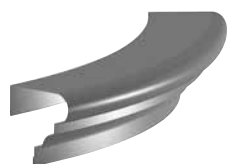

Mains courantes



Gouttières

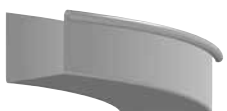

Chéneaux

Profil  
à votre  
modèle



Pour les profils cintrés, nous préciser :

- la nature ou l'aspect du métal,
- le développé,
- la longueur,
- avec ou sans bague,
- le rayon R de cintrage au dosseret.

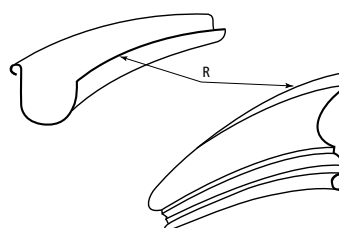

# Profils estampés référencés

## Membrons



2257



4244



4251

Réf.	Hauteur (cm)	Longueur utile (mm)	Profondeur (mm)	Aspects
2257	21	990	60	<input type="checkbox"/> Zinc naturel <input checked="" type="checkbox"/> Cuivre
	27	865	90	
	33	1020	110	
4244	25	980	80	<input type="checkbox"/> <input checked="" type="checkbox"/> <input type="checkbox"/> <input type="checkbox"/>
4251	27	995	60	<input type="checkbox"/> <input checked="" type="checkbox"/>

## Devants de chéneaux - Écussons



4272



4273



4395

Réf.	Hauteur (cm)	Longueur utile (mm)	Profondeur (mm)	Aspects
4272	36	975	33	<input type="checkbox"/> Zinc naturel <input checked="" type="checkbox"/> Cuivre
4273	41	995	70	
4395	50	–	90	

# MOTIFS ESTAMPÉS

Les décors de toit estampés sont au cœur du savoir-faire de VMZINC® : leur finesse et leur variété font figure de référence pour le marché. Nécessitant l'emploi d'un alliage spécial, la réalisation des motifs estampés demande jusqu'à dix opérations différentes pour prendre la forme du faîtage, d'une feuille d'acanthé, d'un écusson, ... ou d'un visage.



Motifs estampés	60
Faîtages doubles référencés	64

Motifs estampés référencés	64
Marquises	66
Lambrequins	66
Cordes arêtières et perles	66
Rosaces	67
Feuilles	68
Têtes	68



# Motifs estampés



Château de Madrid, Neuilly-sur-Seine (92)\*



Versailles (78)\*

\* Modèle sur mesure

# Motifs estampés



Théâtre, Quimper (29)\*

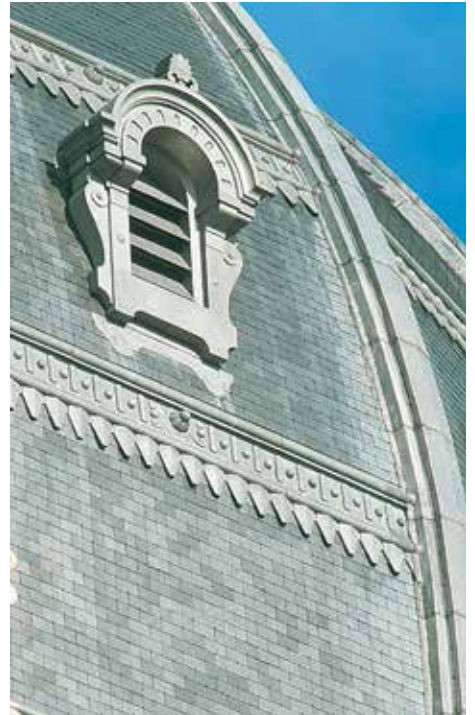

Église Saint-Augustin, Paris (75)\*



Façade estampé\*

\* Modèle sur mesure



# Motifs estampés



Restaurant, Lyon (69)\*



Versailles (78)\*

\* Modèle sur mesure

# Motifs estampés



Tête de lion, écusson\*



Faitage estampé\*



Parlement de Bretagne, Rennes (35)\*

\* Modèle sur mesure





4022

# Motifs estampés référencés

## Faîtages doubles référencés

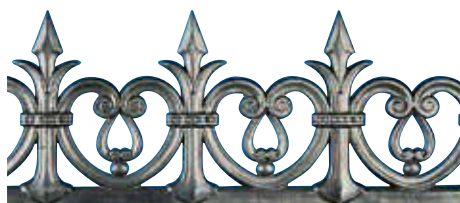

2085



2255



2506



2615

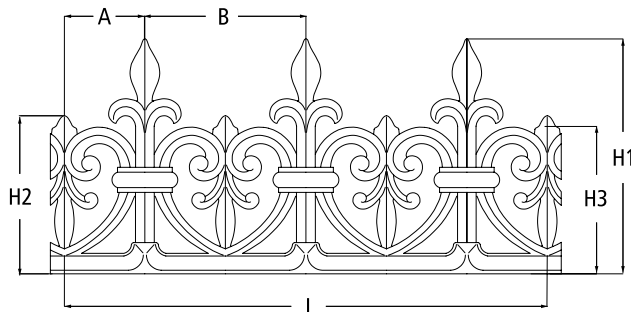

Réf.	H1	L	B	A	H2	H3	Diamètre** de la tige de fixation (mm)	Aspects
	Hauteur (mm)	Longueur utile* (mm)	Entraxe (mm)	Longueur de l'amorce (mm)	Hauteur de la frise (mm)	Hauteur de pénétration de la tige de fixation (mm)		
2085	270	950	190	95	180	240	12	□ ■
2255	300	980	245	122,5	260	255	10	□ ■ ■
2506	400	770	385	192,5	310	383	16	□ ■
2615	215	960	160	80	150	155	10	□ ■
	350	960	240	120	240	240	12	□ ■
2710	380	885	295	147,5	315	370	10	□ ■
4020	900	960	480	480	500	830	16	□ ■
4022	700	1140	380	380	420	680	16	□ ■
4033	500	945	315	157,5	360	480	14	□ ■ ■
4042	300	960	240	120	175	280	12	□ ■ ■

\* Longueur utile peut varier de +/- 10 mm // \*\* Tige fournie sur demande

# Motifs estampés référencés

## Faîtages doubles référencés



2710



4042



4020



4033

## Galleries simple face



1675



2185



1850



2045



2241



4676

Référence	Hauteur (mm)	Longueur utile* (mm)	Entraxe (mm)	Hauteur de la frise (mm)	Aspects
1675	150	990	235	115	<input type="checkbox"/> Zinc naturel <input checked="" type="checkbox"/> Cuivre
1850	130	965	160	95	
2045	80	950	75	55	
2185	140	1040	145	115	
2241	120	1060	122	70	
4676	180	985	195	100	

\* Longueur utile peut varier de +/- 10 mm

# Motifs estampés référencés

## Marquises

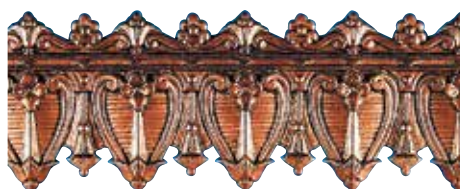

2155



2178



2179

Réf.	Hauteur (mm)	Longueur utile (mm)	Entraxe (mm)	Hauteur de la frise supérieure (mm)	Hauteur de la frise inférieure (mm)	Aspects
2155	190	1010	110	42	125	☐ Zinc naturel
2178	220	987	122	130	60	■ Cuivre
2179	320	953	155	100	165	■ QUARTZ-ZINC®

\* Longueur utile peut varier de +/- 10 mm

## Lambrequins



2834



4668

Réf.	Hauteur (mm)	Longueur utile (mm)	Entraxe (mm)	Hauteur de la frise supérieure (mm)	Hauteur de la frise inférieure (mm)	Aspects
2834	350	1037	122	75	220	☐ ■ ■
4668	400	987	190	-	370	☐ ■

\* Longueur utile peut varier de +/- 10 mm

# Motifs estampés référencés

## Cordes arêtières et perles

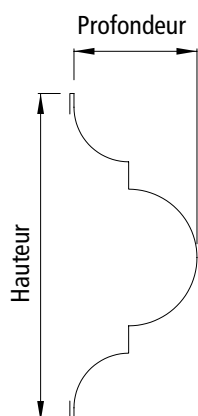

Référence	Hauteur (mm)	Longueur utile* (mm)	Profondeur (mm)	Aspects
2427	130	1060	47	<input type="checkbox"/> Zinc naturel <input checked="" type="checkbox"/> Cuivre
	150	1065	50	
	195	1030		
2507	30	1065	13	<input type="checkbox"/> Zinc naturel <input checked="" type="checkbox"/> Cuivre <input checked="" type="checkbox"/> QUARTZ-ZINC®
	65	910		
	90	1020		
2508	50	1065	15	<input type="checkbox"/> <input checked="" type="checkbox"/> <input checked="" type="checkbox"/>
	70	1005		

\* Longueur utile peut varier de +/- 10 mm

## Rosaces



3097



3098



3099



4451

Réf.	Diamètre (cm)	Aspects	Réf.	Diamètre (cm)	Aspects
3097	7	<input type="checkbox"/> Zinc naturel <input checked="" type="checkbox"/> Cuivre	3099	11	<input type="checkbox"/> Zinc naturel <input checked="" type="checkbox"/> Cuivre <input checked="" type="checkbox"/> QUARTZ-ZINC®
	10				
3098	18	<input checked="" type="checkbox"/> QUARTZ-ZINC®	4451	16	
				16	



# Motifs estampés référencés

## Feuilles



2270

Référence	Hauteur (cm)	Aspects
2270	72	<input type="checkbox"/> Zinc naturel <input checked="" type="checkbox"/> Cuivre



2288

Référence	Hauteur (cm)	Aspects
2280	17	<input type="checkbox"/> Zinc naturel <input checked="" type="checkbox"/> Cuivre
	23	
	50	

## Têtes



4329

Référence	Hauteur (cm)	Aspects
4329	23	<input type="checkbox"/> Zinc naturel <input checked="" type="checkbox"/> Cuivre



4333

Référence	Hauteur (cm)	Aspects
4333	16	<input type="checkbox"/> Zinc naturel <input checked="" type="checkbox"/> Cuivre

# COUVERTURE, FAÇADE ET AUTRES PRODUITS

Les ornements trouvent également une place de choix en couverture, en façade ainsi que pour les évacuations d'eaux pluviales.

Les écailles, système éprouvé et intemporel pour les façades et les toitures, redonnent aux bâtiments rénovés leur grandeur d'antan ou apportent modernité et innovation aux projets plus récents. Les panneaux estampés, façades décorées et balustrades enrichissent l'ensemble du bâtiment avec un cachet unique.



Écailles	70	Balustrades	79
Écailles décoratives estampées	70		
Soletos	70	Autres produits	80
Écailles estampées à la demande	71	Tuyaux ornementés	80
Écailles formats et esthétiques variées	72	Coudes cannelés	80
Écailles sur mesure	73	Coudes dauphins	80
Écailles personnalisées	75	Gargouilles	80
		Cuvettes demi-rondes de face	81
Joint debout estampé	76	Cuvettes demi-rondes d'angle	81
Panneaux estampés	77	Cuvettes ornementées	82
Façades décorées	78	Marche en zinc	82
		Gouttière estampée	83



# Écailles

## Écailles décoratives estampées

Écailles type H



Écailles type F



Référence		Hauteur (mm)	Largeur (mm)	Pieces/ m <sup>2</sup>	Aspects
Type H	Zinc : 320006489 Cuivre : 320006490	330	180	44	<ul style="list-style-type: none"> <li><input type="checkbox"/> Zinc naturel</li> <li><input type="checkbox"/> Cuivre</li> <li><input type="checkbox"/> QUARTZ-ZINC®</li> <li><input type="checkbox"/> ANTHRA-ZINC®</li> <li><input type="checkbox"/> AZENGAR®</li> <li><input type="checkbox"/> PIGMENTO® vert</li> <li><input type="checkbox"/> PIGMENTO® rouge</li> <li><input type="checkbox"/> PIGMENTO® bleu</li> <li><input type="checkbox"/> PIGMENTO® brun</li> </ul>
Type F (différents modèles)	Zinc : 320006489 Cuivre : 320006490	140 - 340	70 - 127	x	

Soletos

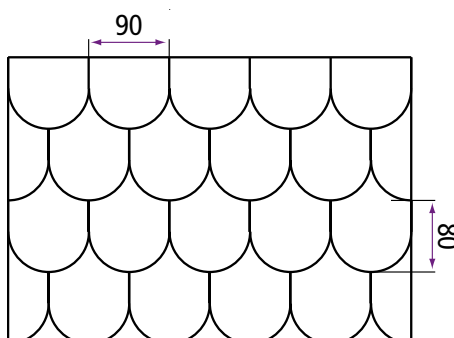

Référence	Épaisseur (mm)	Dimensions (mm)	Pièce/ m <sup>2</sup>	Aspects
220021086	0.65	145X 210 mm	74	<input type="checkbox"/> QUARTZ-ZINC®
220021223	0.65	145X 210 mm	74	<input type="checkbox"/> ANTHRA-ZINC®

Les écailles Soletos d'apparence classique sont petites et circulaires, adaptées à la rénovation ou à la disposition de type pomme de pin. Les points de fixation se chevauchent.



# Écailles

## Écailles estampées à la demande

Grâce à notre production de matrices d'estampage, nos ornementalistes peuvent mouler leurs propres matrices et dessiner presque tous les motifs possibles sur les écailles. Notre catalogue de matrices d'estampage anciens nous offre la possibilité de faire revivre les siècles passés.



Estampages anciens sur des ornements en façade et en couverture.  
Nous consulter pour d'autres motifs estampés.







# Écailles

Formats et esthétiques variées

Forme		
Losange		
Carré rectangulaire		
Triangle		
Hexagone		

Consultez le guide de prescription et de pose Écailles VMZINC® ou contactez les équipes VMZINC pour d'autres formes à la demande.





# Écailles

## Écailles sur mesure

Chaque projet est différent. Pour la rénovation ou pour les nouveaux bâtiments, les écailles sur mesure carrées, hexagonales, en forme de diamants ou toute autre forme orneront votre façade ou toiture.

Référence	Code article	Aspects
zinc	300001237	<input type="checkbox"/> <input type="checkbox"/> <input type="checkbox"/> <input type="checkbox"/> <input type="checkbox"/> <input type="checkbox"/> <input type="checkbox"/> <input type="checkbox"/> <input type="checkbox"/>
patte en zinc	300001699	<input type="checkbox"/> Zinc naturel
cuivre		Nous consulter
patte en cuivre		<input type="checkbox"/> Cuivre

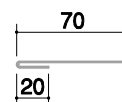
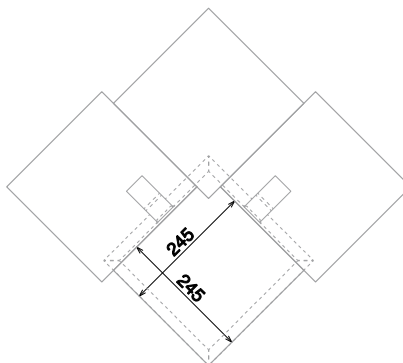
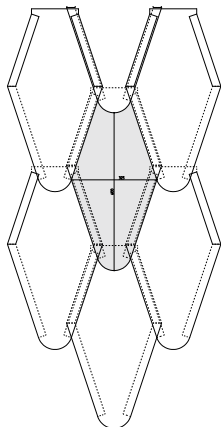

Patte inox  
Code article : 220023402



# Écailles

Écailles sur mesure







# Écailles

## Écailles personnalisées

Quelque soit la forme ou la combinaison d'écailles que vous souhaitez, notre équipe conception vous guidera pour trouver la meilleure option selon le motif que vous recherchez. Pour plus d'information, consultez VMZINC®.

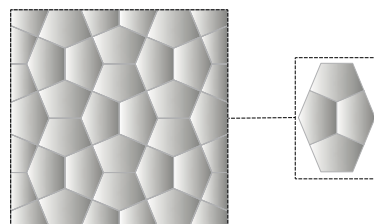
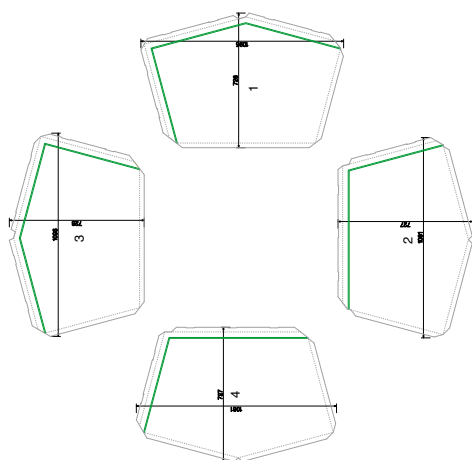





# Joint debout estampé

Référence	Longueur (mm)	Largeur (mm)	Couvre	Aspects
Panneau Joint debout estampé motif tuiles arrondies	3000	600	1,55 m <sup>2</sup>	<input type="checkbox"/> Zinc naturel <input type="checkbox"/> QUARTZ-ZINC® <input type="checkbox"/> ANTHRA-ZINC® <input type="checkbox"/> AZENGAR® <input type="checkbox"/> PIGMENTO® vert <input type="checkbox"/> PIGMENTO® rouge <input type="checkbox"/> PIGMENTO® bleu <input type="checkbox"/> PIGMENTO® brun
Panneau Joint debout estampé motif à la demande	3000	430- 600	1.1 - 1,55 m <sup>2</sup>	selon faisabilité



Patte coulissante



Patte de fixation





# Panneaux estampés

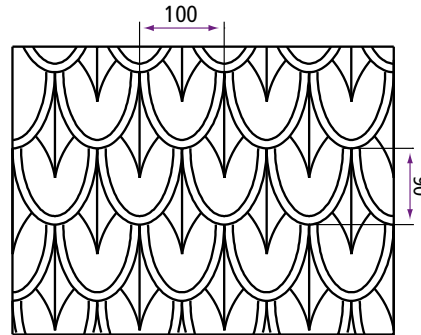
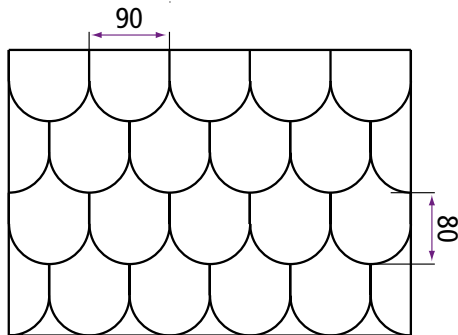

Référence	Code article	Hauteur (mm)	Largeur (mm)	Pièces/m <sup>2</sup>	Aspects
Panneau 2313	Zinc 220003662 Cuivre 220006871	500	2000	0,75	<input type="checkbox"/> Zinc naturel <input checked="" type="checkbox"/> Cuivre <input checked="" type="checkbox"/> QUARTZ-ZINC® <input checked="" type="checkbox"/> AZENGAR®
Panneau 1965	Zinc 220003636 Cuivre 220006869 Zinc Naturel 320003798 Cuivre 320003801	500	2000	0,75	
Panneau sur mesure	Zinc 320006868	500	2000	0,75	





# Façades décorées



Les panneaux de façade ornementés sont une gamme unique de panneaux de façade ornementée sur mesure. Les infinies possibilités de décoration inspirent le monde de la rénovation, celui des nouvelles matérialisations et visualisations et des nouveaux bâtiments.

La gamme de solutions de décoration offre un grand nombre de possibilités d'ouvertures, de perforation, de formats, de motifs et d'aspects, du plus classique au plus moderne. Grâce au support de cassettes VMZINC®, les façades décorées VMZINC sont faciles et rapides à installer.

La gamme unique de façades décorées VMZINC et notre équipe de conception vous aideront à donner vie à votre création.

Panneau moderne embossé



Panneau décoré style classique



Panneau perforé

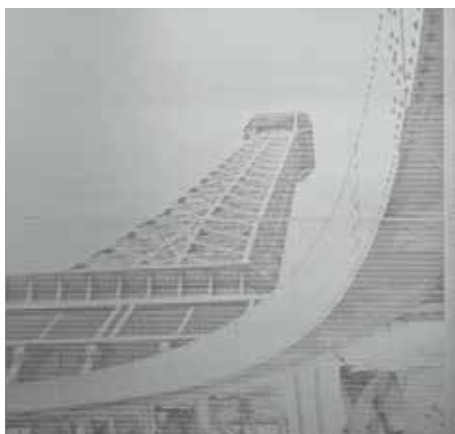

Panneau de style corniche





# Balustrades



Les balustrades VMZINC sont une solution légère et sur mesure pour votre projet de rénovation ou de construction neuve. Elles se fondent avec les autres matériaux du bâtiment, comme la pierre, le plomb, l'ardoise...

Nous apportons notre assistance pour la conception de la structure de soutien. Ces produits décoratifs haut de gamme sont disponibles en zinc et en cuivre.







# Autres produits

Tuyaux ornemanés



4700



1873

Coudes cannelés



2457

Coudes dauphins



2458

Gargouilles



1148



2262

Référence	Diamètre (mm)	Longueur ou hauteur *ou section (mm)	Aspects
4700	140 x 90	1000	<input type="checkbox"/> Zinc naturel <input type="checkbox"/> Cuivre
1873	80 - 100 - 120	1000	
2457	80	coude à 72°	
	100	coude à 72°	
2458	80	Coude dauphin / Déport 110	
	100	Coude dauphin / Déport 185	
1148	60	200	
2262	40	135	
	80	280	
	100	300	



# Autres produits



Cuvettes 1/2 rondes de face

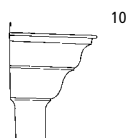

Code article	Ø (mm)	Norme	Aspects
205976000	80	NF	<input type="checkbox"/> Zinc naturel
220019388	100	NF	<input checked="" type="checkbox"/> Cuivre
205978000	120	NF	<input type="checkbox"/> Zinc naturel
220007141	80	NF	<input checked="" type="checkbox"/> QUARTZ-ZINC®
220007143	80	NF	<input checked="" type="checkbox"/> ANTHRA-ZINC®

Norme NF P 36-403

Cuvettes 1/2 rondes d'angle



Code article	Ø (mm)	Aspects
205979000	80	<input type="checkbox"/> Zinc naturel
220019391	100	<input type="checkbox"/> Zinc naturel
220007142	80	<input checked="" type="checkbox"/> QUARTZ-ZINC®
220007149	80	<input checked="" type="checkbox"/> QUARTZ-ZINC®



# Autres produits

Les cuvettes ornemanées sont souvent la signature finale du système de collecte des eaux pluviales. Standard ou sur mesure, elles feront élégamment le lien entre le toit et les descentes d'eaux pluviales.

## Cuvettes ornemanées



4707



2279



2286

Référence	Diamètre (mm)	Longueur ou hauteur * ou section (mm)	Aspects
4707	80	250 x 77 + 104 + 104 + 104 + 77	<input type="checkbox"/> Zinc naturel <input checked="" type="checkbox"/> Cuivre <input type="checkbox"/> QUARTZ-ZINC® <input type="checkbox"/> ANTHRA-ZINC® <input type="checkbox"/> AZENGAR®
	100	280 93 + 116 + 116 + 116 + 93	
	120	300 x 117 + 124 + 124 + 124 + 117	
2279	80	285 x 190	<input type="checkbox"/> Zinc naturel <input checked="" type="checkbox"/> Cuivre
	100	295 x 207	
	120	320 x 230	
2286	80	240 x 170	<input type="checkbox"/> Zinc naturel <input checked="" type="checkbox"/> Cuivre
	100	300 x 210	
	120	345 x 240	

## Marche en zinc



1401 - 1402



Référence	Marche en zinc fondu	Dimensions de la marche	Aspect
1401	avec petit godet pour pente 22° à 35°	265 x 190 profondeur	<input type="checkbox"/> Zinc naturel
1402	avec grand godet pour pente 36° à 54°	265 x 190 profondeur	

Pour commander les marches en zinc, précisez impérativement la pente du rampant.

# Autres produits

## Gouttière estampée



Désignation	Aspect	Longueur utile (cm)	Développé (cm)
Gouttière estampée feuille de lierre demi-ronde 501	■ QUARTZ-ZINC®	192	25

- Gouttières compatibles avec les accessoires de 25 de la gamme VMZINC®

- 1 crochet discret tous les 40 cm.

- Livrée en carton de 5 longueurs avec les crochets discrets nécessaires à leur pose.

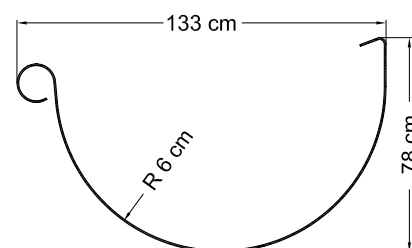





**VM Building Solutions**  
Tour Altaïs  
3 Place Aimé Césaire  
93100 Montreuil - France  
Tél. : 01 49 72 42 42

vmzinc.ornements@vmzinc.com  
www.vmzinc.fr

**VM BUILDING SOLUTIONS**