

# ARX 36-2

ROULEAU VIBRANT TANDEM LÉGER  
EU Stage V / U.S. EPA Tier 4 Final



## ÉVITER LES OBSTACLES

Le rouleau tandem léger Ammann ARX 36-2 permet de voir facilement les obstacles et de travailler à proximité sans aucune difficulté. Ce rouleau comprend une nouvelle articulation qui permet un réglage rapide de la bille entre les configurations en ligne et en décalé, ce qui est utile lorsque l'on travaille à proximité d'obstacles. Les conducteurs d'engin ne doivent surveiller qu'une seule bille, sachant que la seconde sera à une distance sûre de l'obstacle. Le réglage de bille en ligne est disponible lorsque le moment est venu d'utiliser le niveau de productivité maximal dans les espaces ouverts.

## APPLICATIONS

- Chantiers de construction de petite et moyenne taille
- Routes urbaines
- Allées piétonnières
- Réfection de rues
- Maintenance routière

## PRODUCTIVITÉ

- Un levier d'entraînement électronique pour des démarrages et des arrêts souples, ce qui est particulièrement important sur les enrobés
- Une articulation de commande réglable, qui permet de changer rapidement entre des billes en ligne et en décalé
- Système d'arrosage - système intégrant une filtration à deux niveaux, avec de grands réservoirs d'eau permettant un intervalle prolongé entre les remplissages
- ACE<sup>force</sup>, l'outil de compactage intelligent pour une efficacité optimale

## ERGONOMIE

- Une plate-forme spacieuse pour le conducteur d'engin, comprenant un siège coulissant
- Un tableau de bord simple et fiable, avec une commande intuitive de la machine, ce qui aide les conducteurs d'engin les moins expérimentés à réussir
- Visibilité optimale tout autour de la machine pour une plus grande sécurité sur le chantier

## FACILITÉ D'UTILISATION

- Maintenance quotidienne simple et rapide
- Points d'entretien et de maintenance accessibles
- Pièces ne nécessitant pas de maintenance

ÉPAISSEUR COMPACTÉE RECOMMANDÉE MAXIMALE AUX CONDITIONS DE FONCTIONNEMENT OPTIMALES

	Sable / Gravier	Sols mixtes	Sable	Argile	Stabilisation	Asphalte
ARX 36-2	300 mm	200 mm	-	-	150 mm	120 mm

**AMMANN**

CARACTÉRISTIQUES TECHNIQUES  
ROULEAU VIBRANT TANDEM LÉGER ARX 36-2  
EU Stage V / U.S. EPA Tier 4 Final

## DIMENSIONS

A	LONGUEUR DE MACHINE	2915 mm
B	EMPATTEMENT	1950 mm
C	HAUTEUR DE LA MACHINE	2840 mm
D	HAUTEUR DE MACHINE (ROPS PLIÉ)	2150 mm
E	LARGEUR DE TAMBOUR	1300 mm
F	LARGEUR DE TRAVAIL EN DÉCALÉ	1340 mm
G	LONGUEUR DE MACHINE (ROPS PLIÉ)	3000 mm
H	GARDE AU SOL	330 mm
I	DIAMÈTRE DE BILLE	850 mm
J	ÉPAISSEUR DE PAROI DE LA BILLE	18 mm
K	Largeur de machine (au total)	1385 mm

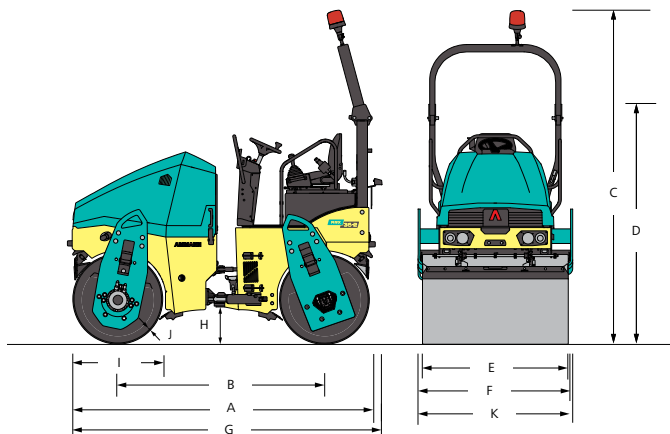

## POIDS ET CARACTÉRISTIQUES EN FONCTIONNEMENT

POIDS EN FONCTIONNEMENT CECE	3760 kg
POIDS EN FONCTIONNEMENT MAX.	4050 kg
CHARGE STA. LIN. DE LA BILLE AVANT	13.8 kg/cm
CHARGE STA. LIN. DE LA BILLE ARRIÈRE	15.1 kg/cm
RAYON DE BRAQUAGE INTERNE	2830 mm
ANGLE D'OSCILLATION / CONDUITE	35/9 ±°
DÉCALAGE DE TAMBOUR	40 mm

## MOTEUR

TYPE DE MOTEUR	Kubota D1803-CR-T-E4B
CLASSE D'ÉMISSION	EU Stage V / U.S. EPA Tier 4 Final
PUISSANCE ISO 3046	32.8 kW (44 HP)
CYLINDRE/L	3 cyl / 1826 No./ccm
VITESSE NOMINALE	2400 rpm
VITESSE DE DÉPLACEMENT	10 km/h
GRAVISSEMENT DE PENTE AVEC / SANS VIBRATION	30 % / 40 %

## NORME

- Entraînement et vibration avant et arrière
- Système de commande avec arrêt d'urgence
- Système de gicleur à intervalle d'impulsion pressurisé
- Système vibratoire sans maintenance
- Siège coulissant latéralement
- 2 fréquences de travail / 2 amplitudes
- Ports de test hydraulique
- Réglage manuel de la configuration en ligne / en décalé
- Articulation ne nécessitant pas de maintenance

## FORCES DE COMPACTAGE

AMPLITUDE I	0.4 mm
AMPLITUDE II	0.6 mm
FRÉQUENCE I	41 Hz
FRÉQUENCE II	55 Hz
FORCE CENTRIFUGE I	39,3 kN
FORCE CENTRIFUGE II	50.7 kN
FORCE CENTRIFUGE III	51.9 kN

## DIVERS

BATTERIE / CAPACITÉ	12/77 V/Ah
RÉSERVOIR D'EAU	340 l
RÉSERVOIR HYDRAULIQUE	53,5 l
RÉSERVOIR À CARBURANT DIESEL	57 l

## ÉQUIPEMENT EN OPTION

- Kit CE avec ROPS pliable et feux de travail
- Éclairage de la route
- Thermomètre pour enrobé
- Avertisseur de recul
- Commutateur de débranchement de la batterie
- ATC – Ammann Traction Control
- Accoudoirs
- Deuxième levier de conduite, à gauche
- Coupe-bordure avec levier multifonction
- Huile hydraulique biodégradable
- ACE<sup>force</sup>
- Couleur personnalisée
- Canopy en toile sur le ROPS
- Feux de travail supplémentaires (montés sur ROPS)
- Gyrophare
- Racloir basculant