

# CARACTERISTIQUES TECHNIQUES \_ CROMO K60 RS

	8.25-16	250/80-18	280/70R18	320/65R18	260/70R20	31x15.50-15 XTC	31x15.50-15 STG	31x13.50-15 Garden
	AVEC JANTE REGLABLE	AVEC JANTE REGLABLE	AVEC JANTE REGLABLE	AVEC JANTE REGLABLE	AVEC JANTE REGLABLE	AVEC JANTE FIXE	AVEC JANTE FIXE	AVEC JANTE FIXE
<b>A</b> Largeur du pneu mm.	212	240	282	319	258	368	394	351
<b>B</b> Hauteur du pneu mm.	848	879	849	873	872	800	800	782
<b>C</b> Voie min/max mm.	999 - 1305	996 - 1312	984 - 1324	1074 - 1324	987 - 1325	1100 - 1208	1100 - 1208	1066 - 1242
<b>D</b> Largeur min/max mm.	1211 - 1517	1236 - 1552	1266 - 1606	1393 - 1643	1245 - 1583	1468 - 1576	1494 - 1602	1417 - 1593

TABLEAU DES DIMENSIONS DES TRACTEURS VERSION RS (mm):

	E	F	G	H	I Min-Max	L Max	M	N Max	O
<b>CROMO K60 RS</b>	1150	1390	730	3270	207/266	2220	675	2106	958

RAYONS DE BRAQUAGE DES TRACTEURS VERSION RS AVEC DIFFERENTS TYPES DE PNEUS:

Type de pneu	8.25-16	250/80-18	280/70 R18	320/65 R18	260/70 R20	31x15.50-15	31x13.50-15
mm	2800	2830	2930	2950	3350	3250	3200

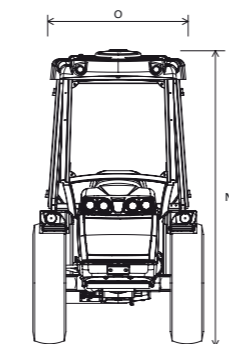
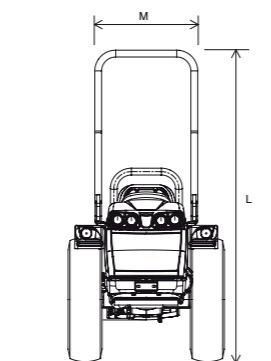
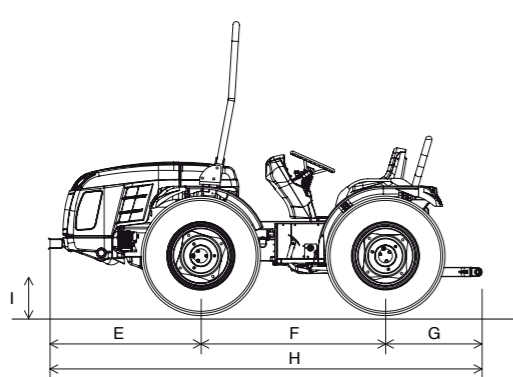
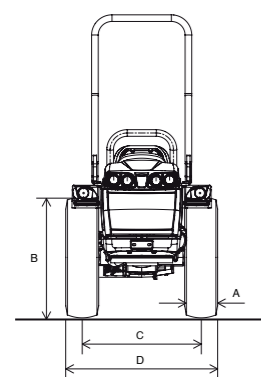

	CROMO K60 RS
<b>CHASSIS</b>	Châssis complet oscillant OS-FRAME à roues directrices
<b>MOTEUR</b>	Diesel 4 temps à injection directe
Constructeur	KUBOTA
Type	V 2203 M-DI
N° de cylindres	4
Cylindrée c.c.	2197
Aspiration	Naturel
Normes d'émissions	Tier 3
Balancement	Arbres d'équilibrage
Puissance KW/CH	35,2 / 48
Régime nominal (tr/min)	2800
Couple maximal (Nm/tr.min)	144,6 / 1700
Refroidissement	Eau
Capacité du réservoir (lt.)	45
<b>TRANSMISSION</b>	Boîte de vitesses synchronisée à 24 vitesses: 12 AV et 12 AR avec inverseur synchronisé
Embrayage de la transmission	A disques multiples à bain d'huile
<b>DIFFERENTIEL</b>	Avant et arrière avec blocage en simultané à commande électro-hydraulique
<b>ESSIEUX</b>	Avant et arrière avec réducteurs épicycloïdaux
<b>TRACTION</b>	Quatre roues motrices permanent
<b>PRISE DE FORCE ARRIERE</b>	Indépendante de la boîte de vitesse, à 540/750 t/min. et synchronisée avec l'avancement. En charge dispose d'un frein lors de l'arrêt de celle-ci
Embrayage PDF	A disques multiples à bain d'huile
Commande d'embrayage	Electro-hydraulique
<b>SYSTEME HYDRAULIQUE</b>	A double circuit avec pompe indépendante
Débit de la pompe du relevage et des distributeurs (lt/min)	22,1 (en option système hydraulique augmenté avec pompe de 33,1 lt/min)
Débit de la pompe hydraulique et des commandes électro-hydrauliques (lt/min)	16,8 (en option système hydraulique augmenté avec pompe de 22,1 lt/min et échangeur de chaleur)
Pression hydraulique maxi (bar)	180
<b>DISTRIBUTEURS</b>	A commande mécanique jusqu'à un maximum de 8 prises hydrauliques
Arrières (de série)	1 double effet (relevage à verins) 2 double effet (contrôle d'effort)
Arrières (en option)	1 simple effet et 1 double effet flottant ou 2 double effet (relevage à verins) 1 simple effet et 1 double effet flottant au lieu des distributeurs de série (contrôle d'effort)
Joystick (en option)	A commande électronique avec 1 distributeur simple effet à débit réglable, 1 retour libre, 3 double effet et système hydraulique augmenté
<b>SYSTEME ELECTRIQUE</b>	
Batterie (Ah)	70
Alternateur (A)	70
<b>RELEVAGE ARRIERE</b>	De série: à 2 vérins externes - En option: contrôle d'effort et de position
Bras inférieurs	De série: attelages normales cat. 1 - En option: attaches rapides cat. 1 avec bras pas réglables en longueur ou attaches rapides angulaires cat. 1 avec bras réglables en longueur et crochets réglables en largeur
3ème point	A réglage manuel
Capacité de relevage aux rotules kg	1510
<b>POSTE DE CONDUITE</b>	Avec semi plate-forme pour la version Mono - Avec plate-forme suspendue sur "Silent block" pour la version réversible
Plate-forme de conduite	Monodirectionnelle ou Réversible avec plate-forme pivotante et double ensemble de pédales
<b>SIEGES</b>	Standard: siège confort avec suspension - En option: siège à suspension 'Bostrom'
<b>FREINS DE SERVICE</b>	A disques multiples à bain d'huile, agissant sur la transmission arrière
Frein de stationnement	Agissant sur les freins de service
<b>DIRECTION</b>	Hydrostatique agissant sur les roues antérieures. Diviseur de débit pour la direction hydraulique pour la version Réversible
<b>SECURITE</b>	
Arceau de protection (de série)	Avant, homologué
Cabine (en option)	Insonorisée, montée sur "Silent block", avec chauffage et aération - En option: climatisation
<b>ECRAN DE CONTROLE</b>	
Digital	Avec chronotachymètre, thermomètre à eau, témoins lumineux de contrôle, lecture du régime moteur, vitesse d'avancement et vitesse de rotation de la pdf
<b>PNEUS</b>	
De série	8.25-16
En option	250/80-18 * 280/70R18 * 320/65R18 * 260/70R20 * 31x15.50-15 XTC et STG * 31x13.50-15 Garden
<b>CROCHETS DE REMORQUAGE</b>	
De série	Crochet de remorquage arrière CUNA et avant
En option	Crochet de remorquage arrière CEE ou CEE avec châssis Slider ou CUNA avec châssis Slider
<b>POIDS en état de marche</b>	
Avec arceau de protection (Kg)	1580
Avec cabine (Kg)	1720
<b>EN OPTION</b>	Relevage avec suspension hydraulique HDR avec accumulateur (seulement pour la version réversible), Kit gyrophare, masse avant et masses pour roues