



VITRINE PATISSERIE EUROPA

FROID



- Tablette de service et plinthes : en Inox
- Dessus de caisse en marbre
- Vitrage convexe, joues ABS
- 2 étagères verre intermédiaires
- 2 éclairages supérieurs
- Froid statique
- Ton aluminium naturel ou champagne
- Facilité de nettoyage
- Étagères soubassement bois

Caractéristiques	VITRINES REFRIGEREES									ANGLES							
	ERT			ERS ou ERCH						ECIN		ECIR		ECEN		ECER	
Versions																	
Type	150	200	250	065	105	130	150	200	250	90°	45°	90°	45°	90°	45°	90°	45°
Surface exposition: m²	0.84	1.14	1.44	0.36	0.63	0.73	0.84	1.14	1.44	0.68	0.34	0.68	0.34	0.56	0.28	0.56	0.28
Réserve nombre de portes:	1	1+1	2	-	-	-	-	-	-	-	-	-	-	-	-	-	-
Puissance frigorifique: Watts	431	684	684	317	317	317	317	431	684	-	-	317	317	-	-	317	317
Longueur sans joues: mm	1400	1900	2400	550	950	1200	1400	1900	2400								
Réfrigérant	R 404 A																

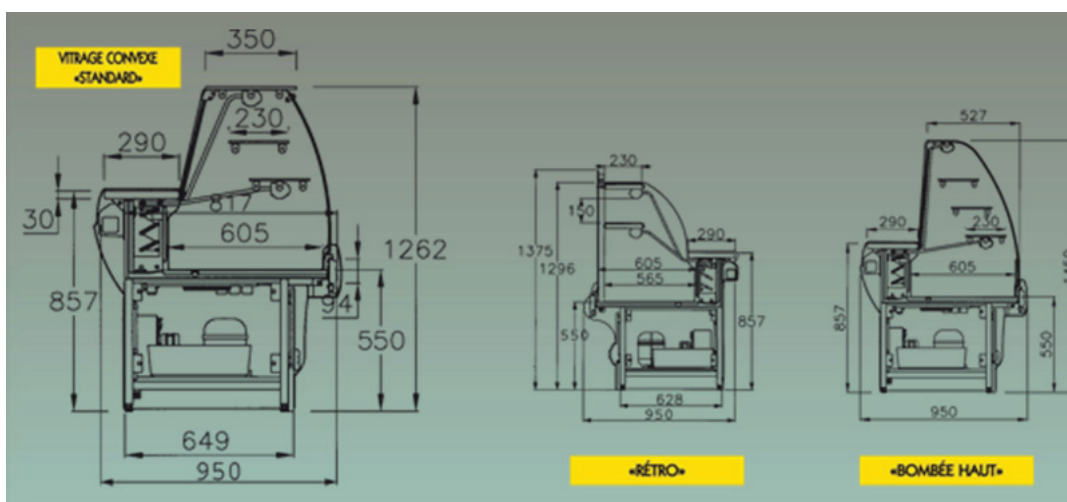

Sté CHRISTIAN RAGE

Avenue de la Mer
34470 Pérols

Tél: 0467500180 / Fax: 0467501166



E-mail: contact@christianrage.fr

Site: www.christianrage.fr