

Série L

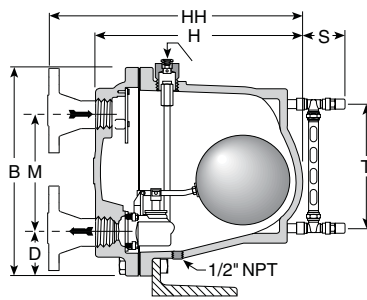

Série M, version FF

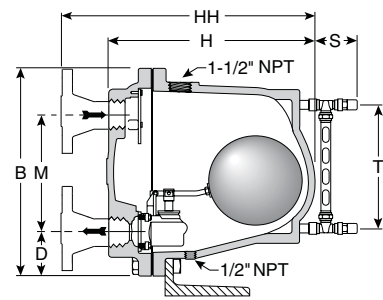

Série M, version LD

Description

De construction simple et robuste, les purgeurs à flotteur fermé en fonte des séries L et M à haut débit vous font bénéficier d'une longue durée de vie sans problème. Tous les flotteurs, mécanisme, clapet et siège sont en acier inoxydable.

L'évent thermostatique intégré est constitué d'un soufflet en bronze phosphoreux, à pression équilibrée, logé dans une cage en acier inoxydable. Il est conçu spécialement pour des applications industrielles exigeant un service hautement efficace sans interruption. L'évent à pression équilibrée répond à la courbe température-pression de la vapeur, à toute pression de la plage 0 à 17 bar. Par conséquent, jusqu'à 17 bar, l'air est évacué à une température légèrement inférieure à celle de la vapeur.

Conditions maximales d'utilisation

Pression maximale admissible (pression de calcul)† :

Modèle L : 17 bar à 232°C
Modèle M : 17 bar à 232°C

Pression maximale de service :

Modèle 30-L : 2 bar en vapeur saturée
Modèle 100-L : 7 bar en vapeur saturée
Modèle 150-L : 10 bar en vapeur saturée
Modèle 250-L : 17 bar en vapeur saturée
Modèle 250-M : 17 bar en vapeur saturée

Contre-pression maximale : 99% de la pression d'entrée
Température maximale de service : 217°C

Remarque : Les purgeurs en fonte ne doivent pas être utilisés dans des systèmes où il y a un risque de gel, de coup de bélier ou de choc thermique.

Connexions

Taraudé BSPT et NPT
À brides DIN ou ANSI (brides vissées)

Matériaux

Corps et chapeau : Fonte ASTM A48 Class 30
Pièces internes : Acier inoxydable type 304
Clapet(s) et siège(s) : Acier inoxydable
Bouchon de purge : Acier au carbone
Évent thermostatique : Acier inoxydable et bronze avec soufflet en bronze phosphoreux logé dans une cage en acier inoxydable

Options

- Casse-vide intégré pour 10 bar maximum. Ajouter le suffixe VB au numéro de modèle.
- Pas d'évent thermostatique intégré pour la purge de liquides. Ajouter le suffixe LD au numéro de modèle.
- Orifice intégré d'échappement de la vapeur de revaporisation, pour la purge par siphon. Ajouter le suffixe CC au numéro de modèle.
- Indicateur de niveau en verre armé 17 bar à 218°C
- Les séries L et M sont disponibles avec support de montage au sol. Consulter l'usine.

Spécifications

Purgeur à flotteur fermé et évent thermostatique, type ... en fonte. Contre-pression maximale admissible = 99% de la pression d'entrée.

† Peut varier en fonction du type de brides.

Comment commander ?

Pression	Modèle	Raccord Taille	Options
250	M	12	GG
30 = 2 bar 100 = 7 bar 150 = 10,5 bar 250 = 17 bar	L	8 = DN50 10 = DN65	VB = Casse-vide LD = Purgeur de liquide CC = Contrôleur de condensat G/G = Indicateur de niveau
250 = 17 bar	M	12 = DN80	

Configurations particulières

Contrôleur de condensat avec évacuation de vapeur de revaporisation pour la purge par siphon et/ou le fonctionnement en cascade.

La configuration avec contrôleur de condensat (CC) a été spécialement développée pour répondre aux besoins des applications à haut débit, où le condensat doit remonter du point bas jusqu'au purgeur. Dans de telles conditions (généralement appelée purge par siphon), la diminution de pression qui apparaît quand le condensat remonte provoque une revaporisation partielle. Les purgeurs conventionnels, incapables de différencier vapeur vive et vapeur de revaporisation, se ferment à l'arrivée de vapeur et entravent la purge.

Les contrôleurs de condensat (CC) des séries L et M sont équipés d'un orifice réduit fixe, situé à proximité du sommet du corps ; cet orifice évacue la vapeur de revaporisation et tout l'air présent. Cela permet au purgeur d'évacuer convenablement le condensat.

Purgeur de liquide avec évent auxiliaire pour la purge à débit très élevé des liquides d'un gaz sous pression. La configuration des purgeurs de liquides (LD) a été développée pour les besoins de purge à grand débit d'eau et autres liquides présents dans l'air ou autres gaz sous pression. Pour éviter le désamorçage par l'air ou les gaz, la connexion d'accès au sommet du corps sert de raccordement pour un évent auxiliaire vers l'équipement purgé. Pour les données de débit, reportez-vous aux pages LD-381 et LD-404 ou consultez un représentant Armstrong.

Tableau ST-134-1. Séries L et M – Purgeurs à entrée et sortie latérales

Modèle	L	M
Diamètre de raccordement	50	65
« B » Hauteur	514	514
« C » Largeur (non représentée)	375	375
« D » Fond à axe de sortie	106	106
« H » Encombrement (modèle taraudé)	502	502
« HH » Encombrement (bride PN40*)	574	580
« M » Entraxe entrée/sortie	287	287
« S » Largeur de l'indicateur de niveau	95,2	95,2
« T » Hauteur de l'indicateur de niveau	305	305
Masse en kg (modèle taraudé)	88,9	88,9
Masse en kg (modèle à brides PN40*)	97	99

Dimensions en mm

* Autres dimensions de brides, caractéristiques et cotes entre faces disponibles sur demande.

Tous les modèles sont conformes à l'Article 4.3 de la Directive 2014/68/UE, avec toutefois une PMA de 11 bar.

Toutes les dimensions et tous les poids indiqués sont approximatifs. Pour les dimensions exactes, reportez-vous au plan certifié. Dessin et matériaux peuvent faire l'objet de modifications sans préavis.

Séries L et M – Purgeurs à flotteur fermé et évent thermostatique

En fonte pour installation horizontale, avec évent thermostatique
Pressions jusqu'à 17 bar...Débits jusqu'à 94 350 kg/h

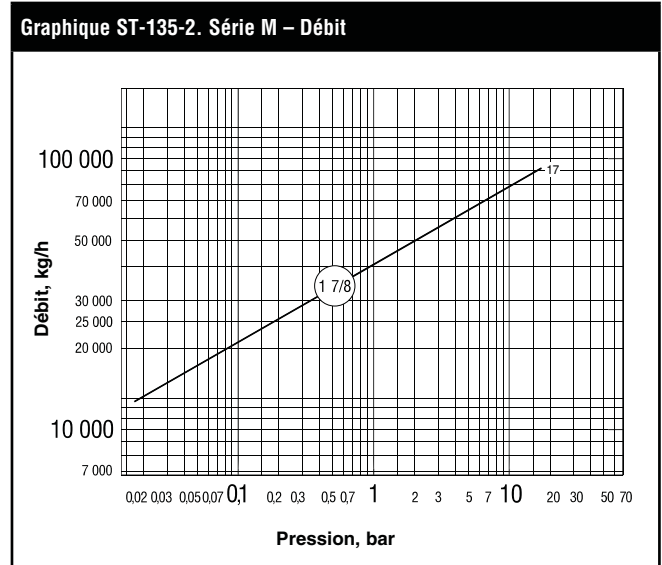
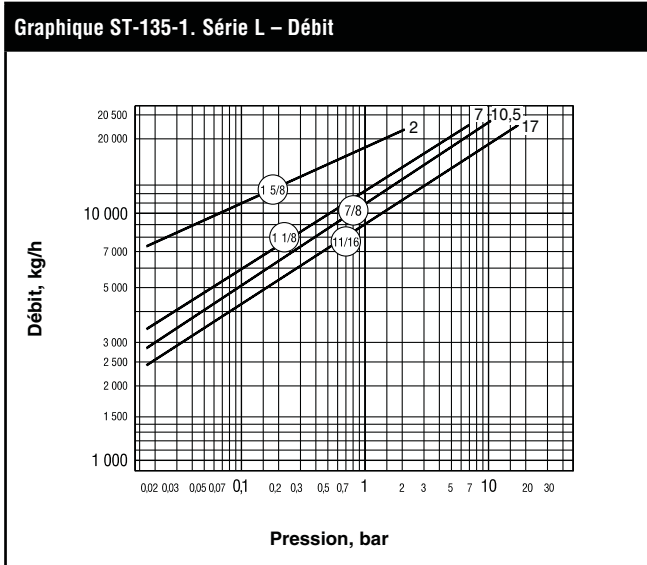

Purgeurs et Equipements de traçage vapeur

Notes relatives à l'installation

Dans des conditions où le débit peut approcher la capacité maximale du purgeur, il est recommandé d'augmenter le diamètre de la conduite d'évacuation à une valeur aussi proche que possible de celle du chapeau du purgeur. Lorsque les unités des séries L et M sont utilisées dans des conditions sévères ou à des pressions supérieures à 2 bar, il est conseillé de les fixer sur un support afin de minimiser les contraintes dans la canalisation.

Les unités des séries L et M à haut débit doivent IMPÉRATIVEMENT être réchauffées progressivement dans un ordre approprié. La vitesse de réchauffement ne doit pas dépasser 55°C/8 minutes.

Consultez votre représentant Armstrong.

Casse-vide – 3/8" et 1/2" NPT

La présence d'un certain vide provoque fréquemment la rétention de condensat en amont des purgeurs. Pour casser ce vide, de l'air doit être introduit dans le système au moyen d'un casse-vide.

Cet accessoire associé à des appareils de protection contre le gel est recommandé, car il offre une protection contre le gel et les coups de bélier aux appareils équipés de vanne de régulation.

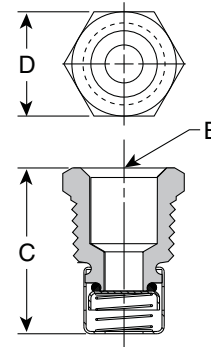

Tableau ST-135-2. Casse-vide (dimensions en mm)

Taille	1/2" NPT	3/8" NPT
« B » Diamètre de canalisation	3/8"	1/4"
« C » Hauteur	30	28
« D » Largeur	22 Hex	17 Hex

Toutes les dimensions et tous les poids indiqués sont approximatifs. Pour les dimensions exactes, reportez-vous au plan certifié. Dessin et matériaux peuvent faire l'objet de modifications sans préavis.