

TR65N

Tronçonneuse semi-automatique pour parecloses

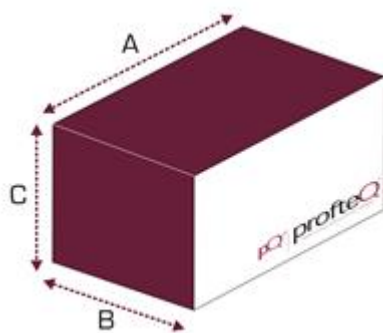

CE



Ver.	A (mm)	B (mm)	C (mm)	Kg
TR65N	550	1300	1250	120
TR65N + roller tables	6600	1300	1250	120

Caractéristiques techniques:

- Coupe à 45° de 2 parecloses à la fois
- Commande à deux mains
- Réglage vertical du plan de coupe pour l'exécution du fraisage du pied d'accrochage
- La machine ne nécessite pas de gabarits. Les parecloses sont logés dans une plaque standard et reste contre les lignes verticales réglables qui simulent le verre.
- Possibilité de connexion au digiSTOP et tous les produits digiFAMILY pour le relevé et la gestion électronique des mesures

Accessoires fournis:

- Nr. 2 lames D. 250 mm pour la coupe de la pareclose
- Nr. 2 lames D. 175 mm pour le fraisage du pied d'accrochage

Capacité de travail

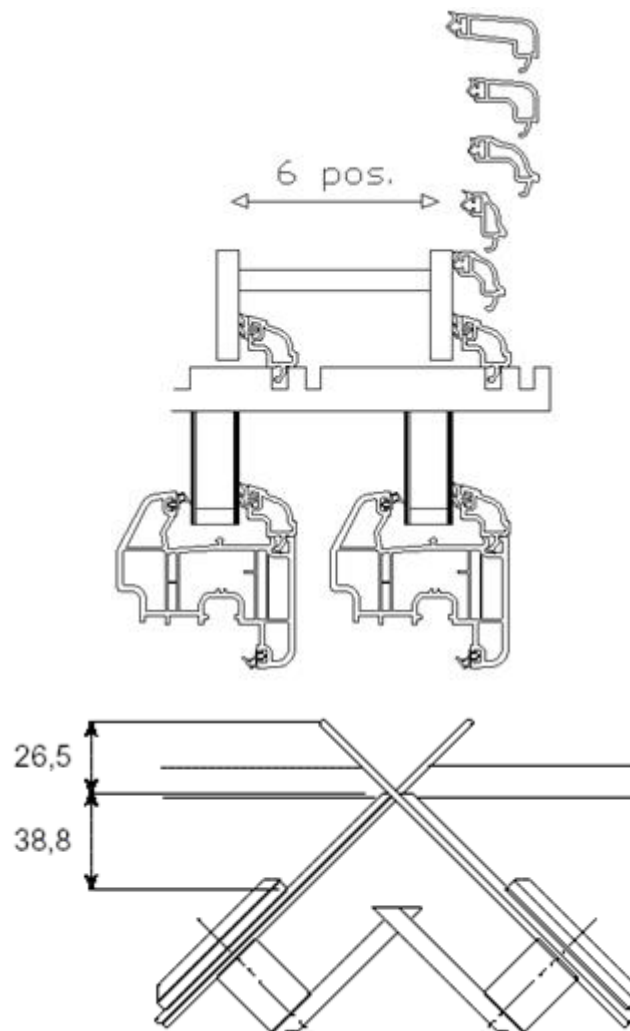

Accessoires sur demande:

- Nr .1 butée dotée de règle métrique et de deux calibres amovibles, un de 1650 mm et l'autre de 3000 mm
- Nr. 1 support côté chargement long 3000 mm
- Nr. 1 kit lubrification pour coupe aluminium
- Produits pour le relevé électronique des mesures à couper

Données techniques:

- Tension: 380V + N + T + L1 + L2 + L3
- Puissance: 1,5 Kw
- Pression de service: 6 - 8 bar
- Moteurs: 2800 rpm, 0,6 kw x 2
- Consommation air pour cycle : 12,5 litre/cycle