

7417 03. Palan électrique triphasé CS380

Palan avec chariot motorisé

Caractéristiques identiques au palan à chaîne p. 154.

PALAN AVEC CHARIOT MOTORISÉ



! Chariot motorisé seul de 1 à 7,5 t en 1 ou 2 vitesses
Sur demande

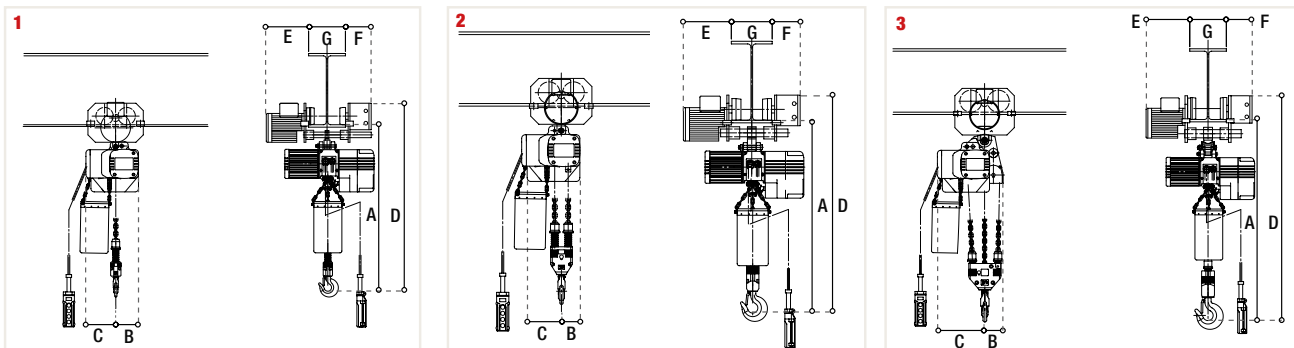

CMU en t	Nombre de brins	Vitesse de levage 50Hz m/min.	Croquis	Dimensions en mm							Poids sans chaîne en kg	Référence
				A	B	C	D	E	F	G (I-Beam)		
0,5	1	8	1	516	215 / 255	264	494	225	160	75 - 200	80	7417 0300
0,5	1	8 - 2,7	1	516	215 / 255	264	494	225	160	75 - 200	88	7417 0301
1	1	4	1	516	215 / 255	264	513	225	160	75 - 200	80	7417 0302
1	1	4 - 1,3	1	516	215 / 255	264	513	225	160	75 - 200	88	7417 0303
1	1	8	1	664	229 / 269	256	605	225	160	75 - 200	91	7417 0304
1	1	8 - 2,7	1	664	229 / 269	256	605	225	160	75 - 200	102	7417 0305
1,5	1	9,5	1	792	229 / 269	256	737	225	160	125 - 200	100	7417 0306
1,5	1	9,5 - 3,2	1	792	229 / 269	256	737	225	160	125 - 200	100	7417 0307
2	2	4	2	792	229 / 269	256	694	225	160	125 - 200	111	7417 0308
2	2	4 - 1,3	2	792	229 / 269	256	694	225	160	125 - 200	100	7417 0309
2	1	8	1	841	290 / 331	297	737	225	160	125 - 200	111	7417 0310
2	1	8 - 2,7	1	841	290 / 331	297	737	225	160	125 - 200	161	7417 0311
2,5	1	7,3	1	967	310 / 360	297	802	225	160	150 - 300	180	7417 0312
2,5	1	7,3 - 2,4	1	967	310 / 360	297	802	225	160	150 - 300	190	7417 0313
3	3	2,7	3	904	229 / 269	256	778	225	160	150 - 300	121	7417 0314
3	3	2,7 - 09	3	904	229 / 269	256	778	225	160	150 - 300	132	7417 0315
3	2	4,8	2	1004	290 / 331	297	868	225	160	150 - 300	191	7417 0316
3	2	4,8 - 1,6	2	1004	290 / 331	297	868	225	160	150 - 300	201	7417 0317
5	2	3,7	2	1074	310 / 360	297	917	225	160	200 - 300	215	7417 0318
5	2	3,7 - 1,2	2	1074	310 / 360	297	917	225	160	200 - 300	225	7417 0319