

L'ESSENTIEL BIEN EN VUE.

ROULEAUX SUR PNEUS BW 28 RH.



DES MILLIONS DE KILOMÈTRES PORTENT NOTRE SIGNATURE.

Pour que nous avancions mieux, vous construisez de meilleures routes. Et pour vous aider, nous construisons les meilleurs engins. Membre du groupe international leader FAYAT, nous proposons des engins pour tous les travaux de construction routière – du compactage au fraisage à froid et au recyclage, des rouleaux pour l'asphalte aux finisseurs. Depuis plus de 60 ans, l'histoire de notre entreprise est liée à celle de la construction routière.

Grâce à notre expertise pointue, nous sommes moteurs en innovation et pionniers de notre secteur. BOMAG a développé de nombreuses technologies, des systèmes de mesure à la commande du compactage, tels que ECONOMIZER et ASPHALT MANAGER, jusqu'aux technologies pour réduire les coûts d'exploitation, tels que ECOMODE et le chauffage de table

le plus efficace du marché : MAGMALIFE. C'est pourquoi nous avons les solutions pour vos différentes problématiques.

Nos experts et nos partenaires répartis dans plus de 120 pays vous soutiennent et vous accompagnent, de l'équipement de vos machines à leur utilisation lors de travaux complexes.

Notre force innovatrice s'appuie sur l'expérience unique et l'engagement à toute épreuve de nos 2500 salariés répartis dans le monde entier. Un savoir-faire qui nous confère une position internationale leader dans ce secteur. La raison n'est autre que notre engagement inconditionnel pour la qualité, de la conception de nos produits à leur production, la qualification de nos employés et la garantie d'un service optimal sur le terrain.





AVEC NOUS, DEVENEZ PLUS PRODUCTIF.

LE COMPACTAGE DES ENROBÉS RIME AVEC LE PROFESSIONNALISME DE BOMAG.

Chez BOMAG, nous concevons, construisons et fabriquons depuis près de 60 ans des engins de compactage. Nos ingénieurs s'appliquent à améliorer chaque nouvelle génération d'engins, en les rendant plus économiques et productifs que les modèles précédents. Leur seul objectif : réunir dans les engins BOMAG plus d'efficacité, de confort et de professionnalisme pour nos clients.

Nos contacts étroits avec vous, nos clients, nous aident à trouver des solutions qui accroissent réellement la productivité et vous garantissent une multitude de travaux parfaits et productifs.

Avec son rouleau sur pneus, BOMAG fut le premier constructeur à proposer sur le marché un engin qui associe compactage traditionnel et entraînement hydrostatique moderne afin de réaliser aussi bien les terrassements que l'asphaltage.



Le rouleau sur pneus BW 28 RH de 8,6t de BOMAG est le premier choix pour de nombreuses applications. Équipé d'une cabine ou d'une plateforme ROPS, il vous garantit une grande productivité et un large confort.

Ce rouleau s'adapte parfaitement aux différents travaux de compactage et convainc à la fois par sa puissance et son efficacité, sa sécurité et son confort d'utilisation : des points chers à BOMAG.

Misez sur les compétences de nos ingénieurs et de nos techniciens de notre réseau commercial. Faites confiance à la qualité éprouvée de BOMAG. Chez BOMAG nous n'avons qu'un seul objectif : vous rendre plus productif.



DES ATOUTS AU SERVICE DE LA PERFORMANCE.

BOMAG EASY SERVICE.

- Accès à tous les points de maintenance depuis le sol
- Remplissage simple du réservoir
- Nombreux diagnostics approfondis

FLEXIBILITÉ AJUSTEMENT DU POIDS.

- Grand compartiment de lestage
- Plaques en acier/béton remplaçables en un clin d'œil
- Lestage à eau en option

GRANDE PUISSANCE.

- BOMAG ECOMODE
- Essieu avant à triple oscillation
- Régulation de charge limite





MEILLEURE VISIBILITÉ.

- Nouvelle conception moderne du châssis pour une meilleure visibilité sur la surface des roues
- Champ de vision libre sur le rebord des pneus
- Excellente vue panoramique

CONFORT MAXIMUM ET COMMANDE SIMPLE.

- Cabine ROPS spacieuse
- Siège conducteur facilement coulissant et pivotant
- Conduite précise
- Palonnier de frein unique sur toute la largeur du poste de conduite

PARFAITE QUALITÉ DE LA SURFACE.

- Meilleure répartition sur les pneus
- Compactage proche du bord de voie grâce à la vue optimale des rebords extérieurs des pneus

L'ESSENTIEL BIEN EN VUE.

Vous n'obtenez une qualité maximale de compactage que lorsque vous voyez correctement la zone de travail du rouleau. Le BW 28 RH est réputé pour sa vision totale.

DESIGN UNIQUE DU CHÂSSIS.

La nature nous sert souvent de modèle. Le design en requin marteau du châssis du nouveau rouleau sur pneus de BOMAG saute immédiatement aux yeux. La partie avant du rouleau est inspirée de la tête atypique du célèbre prédateur marin. Le conducteur a ainsi une vue parfaite sur la surface des pneus et peut voir si les roues sont suffisamment humides afin d'éviter que le bitume ne s'y colle.

SANS AUCUN CONTOUR GÉNANT.

La vue parfaite sur les bords extérieurs du BW 28 RH permet un passage de finition précis, notamment grâce aux portes de la cabine s'ouvrant à l'opposé. Rien ne vient gêner la bonne visibilité sur cette zone importante – un atout clé pour la qualité et la sécurité.

EXCELLENTE VUE PANORAMIQUE.

La nouvelle conception du châssis est essentielle pour une meilleure vue panoramique. Les larges vitres de la cabine garantissent un intérieur clair et lumineux. Les contours du châssis du BW 28 RH et les structures optimisées de la cabine ROPS assurent une vue panoramique optimale sur l'environnement de la machine. L'accoudoir peut être déplacé hors de la fenêtre donnant au conducteur une vue optimale sur les pneus.





Le BW 28 RH offre une excellente visibilité sur les zones de travail, à l'avant comme à l'arrière, ainsi que sur les deux côtés du véhicules. Une sécurité accrue et d'excellents résultats.

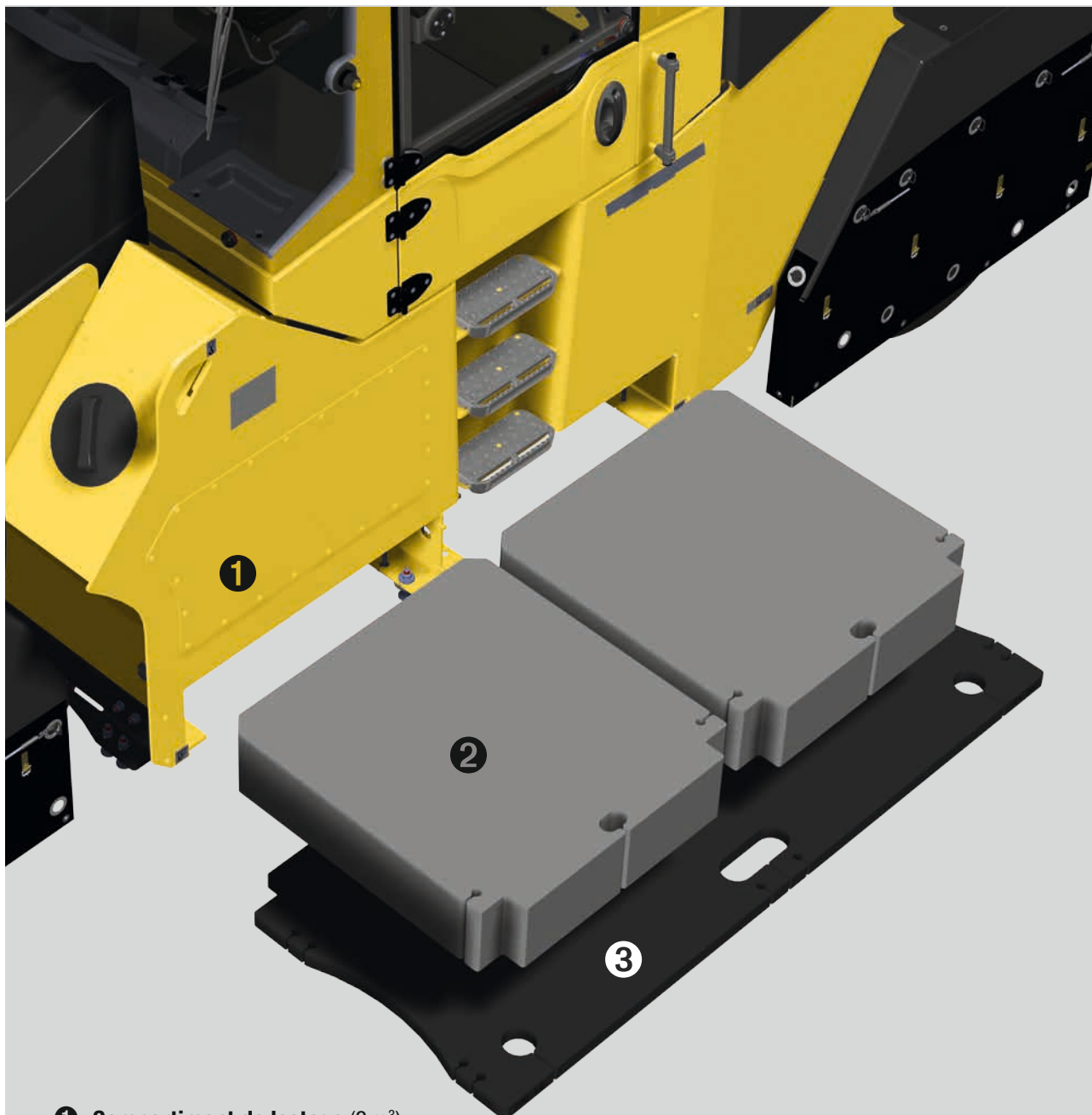

❶ **Compartiment de lestage** (3 m³)

❷ **Plaques en béton** (4 x 750 kg) ou
plaques en acier (4 x 1 500 kg)

❸ **Plaques ventrales** (2 x 700 kg)

Compartiment de lestage	
Eau	+3 000 kg
Sable, sec	+4 500 kg
Sable mouillé	+6 000 kg

Grâce à la flexibilité du lestage, vous ajustez le poids à vide du rouleau sur pneus à vos besoins. Vous obtenez alors un compactage optimal.

POIDS LOURDS SUR DEMANDE.

Le BW 28 RH est une machine qui satisfait une multitude d'exigences. Ses options de lestage font du rouleau sur pneus de BOMAG une vraie machine polyvalente sur les chantiers.

AJUSTEMENT RAPIDE ET FLEXIBLE DU POIDS.

Voici la vraie flexibilité : compressez d'abord la couche de base avec le BW 28 RH, puis la couche de liaison ou de roulement. Ou travaillez avec la machine sur vos différents chantiers et couvrez leurs différentes exigences. Le tout n'est qu'une question de poids : chose que vous ajustez en toute simplicité sur le nouveau rouleau sur pneus de BOMAG, et ce sur place.

LESTAGE SUR-MESURE.

Le BW 28 RH est disponible à la sortie d'usine avec un poids à vide de 8,6 à 28 tonnes. En insérant ou retirant rapidement des plaques de béton ou d'acier, vous adaptez très rapidement le poids en ordre de marche du rouleau aux nouvelles exigences. Vous pouvez en outre utiliser le compartiment de lestage de 3 m³ en fonction de vos besoins.

28 t		Poids en charge	Charge sur roue
24 t		28 000 kg	3 500 kg
20 t		24 000 kg	3 000 kg
18 t		20 000 kg	2 500 kg
16 t	Compartiment de lestage	18 000 kg	2 250 kg
12 t		16 000 kg	2 000 kg
10 t		12 000 kg	1 500 kg
8,6 t		10 000 kg	1 250 kg
		8 600 kg	1 075 kg

Sous réserve de modifications techniques. Les machines peuvent être illustrées avec des options.

DE QUOI VOUS FAIRE AVANCER.

Le BW 28 RH déploie tous ses atouts partout où la puissance est nécessaire, même dans des conditions difficiles. Grâce à ce nouveau rouleau sur pneus, vous gagnez en efficacité, productivité et rentabilité sur les chantiers et lors de la construction routière.

RÉGULATION INTELLIGENTE – ÉCONOMISER DE L'ARGENT.

BOMAG ECOMODE régule le moteur en fonction des charges et ajuste précisément la vitesse nécessaire pour la puissance souhaitée. LE réglage de la vitesse en fonction des charges économise jusqu'à 30 % de carburant. En réduisant la vitesse, le moteur devient plus silencieux au bénéfice à la fois au conducteur et à l'espace environnant.

UN ARROSAGE PARFAIT.

Les pneus d'un rouleau doivent être humides mais pas mouillés. Une fois chauds, ils ne demandent que peu d'eau. Vous avez le choix parmi six intervalles d'arrosage sur le BW 28 RH. Un coup d'œil sur la surface des pneus suffit pour savoir s'il faut ajouter ou diminuer l'eau.



FORT DANS LES PENTES.

La régulation de la charge limite garantit un usage toujours optimal du moteur. Le moteur ne peut plus être surchargé, par ex. dans des pentes difficiles, et ne cale plus.

COMPENSATION DES IRRÉGULARITÉS DU SOL.

L'essieu avant à triple oscillation du BW 28 RH garantit une répartition homogène sur tous les pneus.

TOUJOURS LA BONNE PRESSION DE CONTACT.

Un compactage réussi dépend essentiellement de la pression de contact. Le système de remplissage automatique d'air ajuste la pression des pneus rapidement aux différents besoins. La pression des pneus varie entre 2 et 8 bars et reste automatiquement constante. La pression des pneus variable garantit un contact régulier des pneus avec le sol.

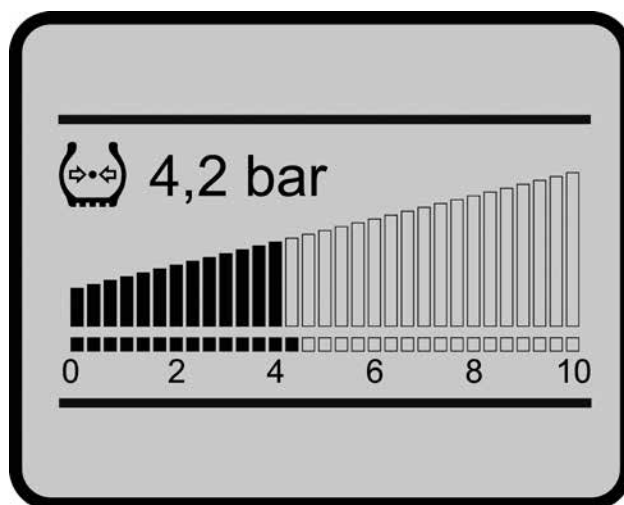

C'est la somme de tous ces petits plus qui font du BW 28 RH un rouleau sur pneus hors pair. La machine fournit une excellente performance dans toutes les conditions.

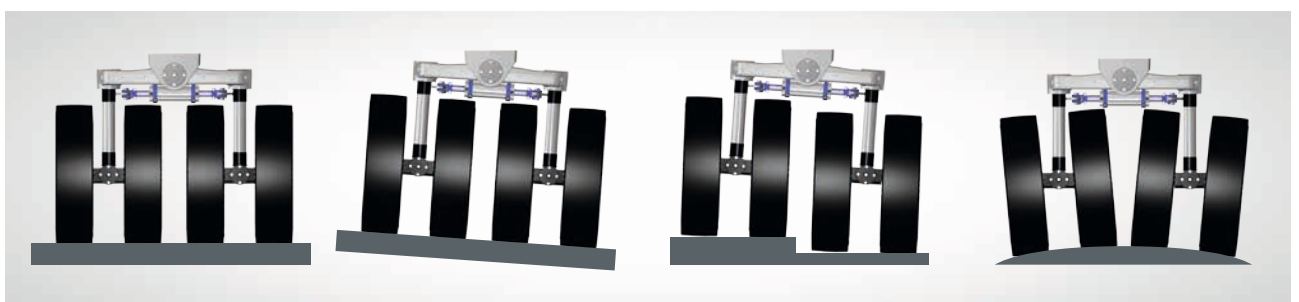

UN POSTE DE TRAVAIL PARFAIT.

La cabine d'un rouleau n'est autre que le « bureau » du conducteur, et ce du matin au soir. Avec le BW 28 RH, BOMAG s'est assuré de lui offrir un grand confort et une ergonomie optimale quelques soient les conditions. Car le confort de conduite et la simplicité de commande rendent le travail du conducteur non seulement plus confortable mais aussi nettement plus productif.

UNE CABINE SPACIEUSE.

La cabine spacieuse du BW 28 RH offre tout ce qui est nécessaire à un travail confortable et productif : un large espace de mouvement, de nombreux rangements et un système puissant de chauffage et d'aération pour la cabine. Le sol entièrement fermé du poste de conduite garantit une bonne isolation phonique.



LE SYSTÈME DE COMMANDE FAMILIER DE BOMAG.

Le système de commande de BOMAG, présent également dans le nouveau rouleau sur pneus, s'étend désormais à toutes les gammes de produits du constructeur. Le conducteur se sent immédiatement à l'aise et manipule parfaitement la machine dès le début. Les interrupteurs et les écrans se trouvent à la même position. La longue prise en main est terminée et la machine est immédiatement prête à l'emploi.

UN SIÈGE FLEXIBLE ET CONFORTABLE.

Une fois assis sur le siège réglable, le conducteur flotte pour ainsi dire au travers de la cabine. Grâce au siège rotatif vers la colonne de direction, le conducteur peut adapter sa position par rapport au volant pendant sa longue journée. La nouvelle pédale de frein qui s'étend sur toute la largeur du poste de conduite est toujours directement accessible.



La suppression des pédales courantes augmente la faculté de décalage du siège ainsi que la visibilité.



Le BW 28 RH offre un poste de travail tel qu'on peut le souhaiter : facile d'accès, très spacieux et avec tous les éléments de commande au bon endroit.



UNE ERGONOMIE SOIGNEE.

L'accoudeur multifonctions éprouvé avec recopiage des mouvements du levier par l'accoudeur se retrouve aussi dans le nouveau rouleau sur pneus. Le siège conducteur, la manette et le volant ont été positionnés avec une ergonomie ultra moderne et se trouvent toujours au bon endroit. Grâce aux larges marchepieds et au sol sans obstacle du poste de travail, le conducteur atteint son poste de travail le plus confortablement possible. Le volant compact permet un accès facile au siège conducteur sans devoir rabattre des consoles. Avec le palonnier de frein, la sécurité fait aussi partie du BW 28 RH : la grande pédale de frein accessible à tout moment permet à la fois un freinage en douceur, par exemple dans les pentes, et un freinage d'urgence avec une distance d'arrêt très courte.



Pour maintenir la propreté même sur les chantiers, BOMAG propose des solutions performantes qui évitent à l'enrobé de se coller sur les pneus.

AUCUN RISQUE QUE L'ENROBE NE SE COLLE.

L'enrobé ne doit pas coller aux pneus pour deux raisons : d'une part car cela compromet l'intégrité de la surface de l'enrobé et d'autre part car les pneus risquent d'être endommagés et de devoir être remplacés. Dans les deux cas, cela coûte du temps et de l'argent.

UNE RÉPARTITION OPTIMALE.

Le BW 28 RH est équipé de série d'une buse d'arrosage sur chaque pneu afin d'arroser toute la largeur des pneus. Les racleurs interchangeables sont aisément accessibles et simples à nettoyer.

MEILLEURE RÉPARTITION DE L'EAU.

La natte en coco ou la brosse garantissent une meilleure répartition de l'arrosage. L'eau est répartie sur toute la surface des pneus afin de les humidifier de manière homogène. En même temps, les matériaux sont brossés et chassés des pneus et ne s'accumulent plus.

HAUTE TEMPÉRATURE HOMOGÈNE DES PNEUS.

Des jupes thermiques sont disponibles en option pour le BW 28 RH. Les écrans de protection chauffent les pneus plus vite et maintiennent de hautes températures homogènes. Vous évitez ainsi le collage sur les pneus risquant d'endommager la surface. Grâce à ce concept innovant et au design extérieur extrêmement compact, la zone de travail reste bien visible.



SERVICE EN TOUTE SIMPLICITÉ.

Avec le BW 28 RH, finis les longs entretiens. Grâce à l'Easy Service de BOMAG, vous réalisez toute la maintenance en un tour de main. Pour conserver la performance de votre machine, vous pouvez vous fier à la qualité éprouvée des pièces détachées et des services BOMAG.

UNE MAINTENANCE SIMPLE ET RAPIDE.

Le capot du moteur d'une seule pièce s'ouvre complètement et facilement à la main pour un accès facile et confortable à tous les points d'entretien sur le moteur, et ce depuis le sol. Vous accédez au réservoir d'eau et de gasoil avec la même facilité et, grâce au remplissage rapide, vous gagnez un temps précieux.

TOUJOURS FIABLE.

En achetant votre machine BOMAG, vous accédez à un service compétent et à des pièces détachées toujours disponibles. Avec douze sociétés internationales et plus de 500 revendeurs répartis dans 120 pays, nous sommes le partenaire fiable pour vous accompagner. Peu importe où votre machine est utilisée, nous ne vous laissons pas tomber !

NE FAITES RIEN À MOITIÉ !

Tous ceux qui ont opté pour BOMAG nous sont restés fidèles – notamment en raison du service. Le service BOMAG est synonyme d'une assistance rapide et fiable sur place. Nous connaissons nos machines comme notre poche, nous disposons des pièces d'origine et trouvons immédiatement la solution ! Pas d'expérimentation. Pas de devinette. Nous savons ce qu'il faut faire ! Un gain de temps et d'argent en toute tranquillité.

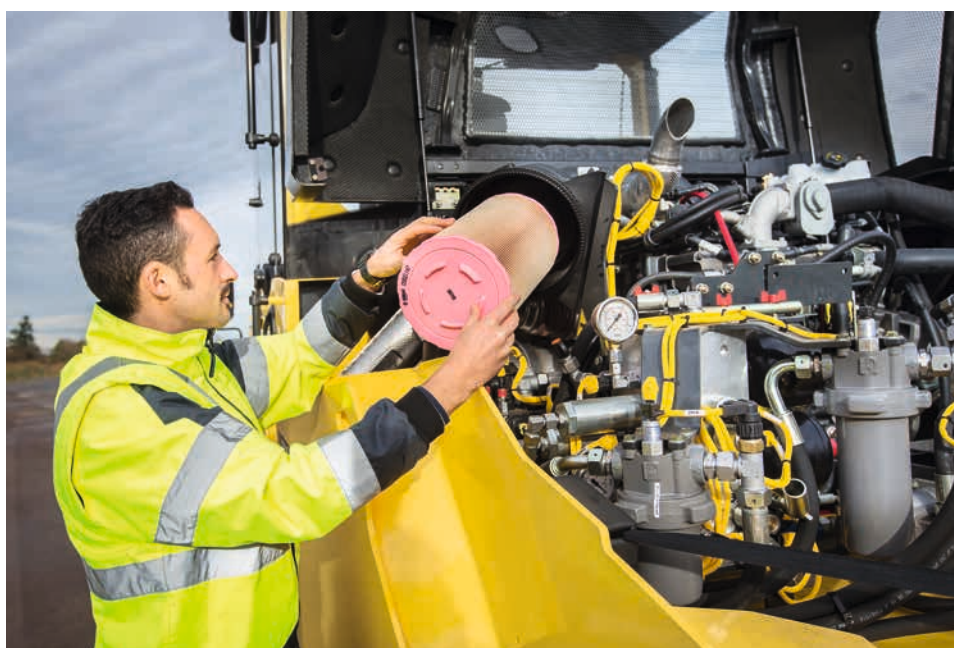

La convivialité du service sur le BW 28 RH est optimale. Elle implique une maintenance ultra rapide et simple de la machine ainsi qu'un service technique pointu par BOMAG.

DES DIAGNOSTICS APPROFONDIS.

Le BW 28 RH propose de nombreux diagnostics approfondis. Pour les diagnostics à bord, vous vous appuyez sur l'écran multifonctions de la cabine qui vous fournit de nombreuses informations concernant les révisions et les erreurs détectées (avec indication exacte du composant). La machine est également dotée d'une interface qui peut être connectée au kit de diagnostic de BOMAG pour des diagnostics externes. Vous pouvez lire ainsi toutes les unités de commande de la machine et obtenez des descriptions détaillées sur les erreurs.



RIEN NE RESTE COLLÉ.

L'agent séparateur de bitume de BOMAG, basé sur de l'huile végétale, convainc par ses excellentes propriétés de séparation pour les matériaux bitumineux coulés et chauds et convient particulièrement aux rouleaux sur pneus. Le concentré soluble dans l'eau peut être appliqué avec un rapport 1:10, rendant son utilisation très rentable. Grâce à sa bonne biodégradabilité dans l'eau et dans le sol, vous pouvez utiliser le séparateur de bitume de BOMAG sur tous les chantiers et notamment dans les bassins hydrologiques et les zones de protection de l'eau.

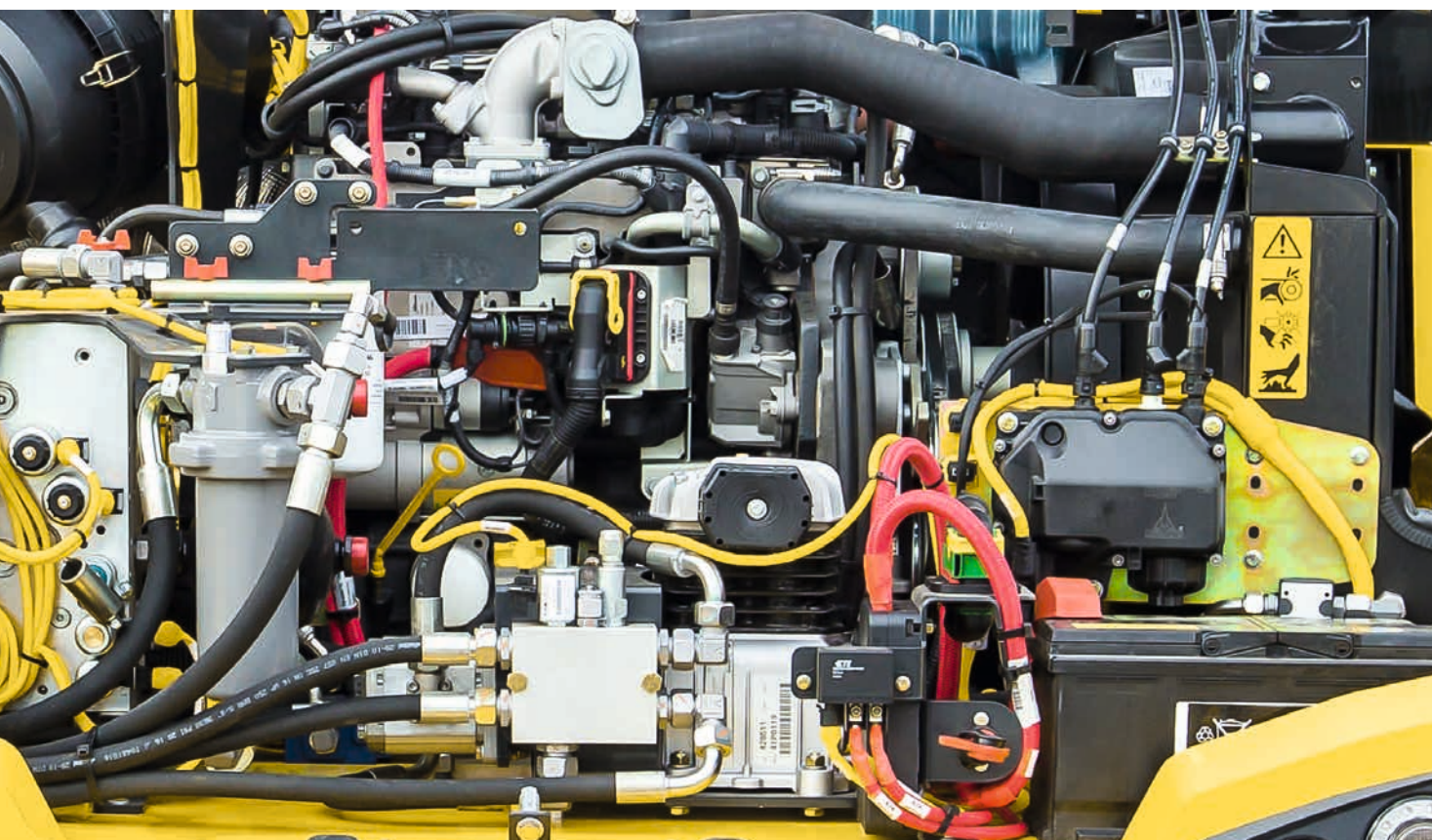

TOUT POUR VOUS SATISFAIRE.

Grâce à la large gamme d'accessoires, vous adaptez entièrement le BW 28 RH à vos besoins.

LA PRESSION DES PNEUS SUR MESURE.

Le système automatique de gonflage des pneus régule leur pression aux valeurs prédéfinies (entre 2 et 8 bars). Une option très utile lorsque le poids à vide change et exige une pression différente. Il suffit de régler la pression requise et la voilà déjà ajustée sur les pneus.

DOSAGE AUTOMATIQUE DE L'ÉMULSION.

Certains mélanges d'enrobés exigent une émulsion en plus de l'eau afin d'éviter que le bitume ne se fige sur les pneus encore froids. L'unité d'émulsion dose parfaitement cette dernière dans l'eau d'arrosage suivant le rapport de mélange prédéfini.

L'accessoire est parfaitement adapté au nouveau rouleau sur pneus de BOMAG et vous garantit que tout se passe au mieux.



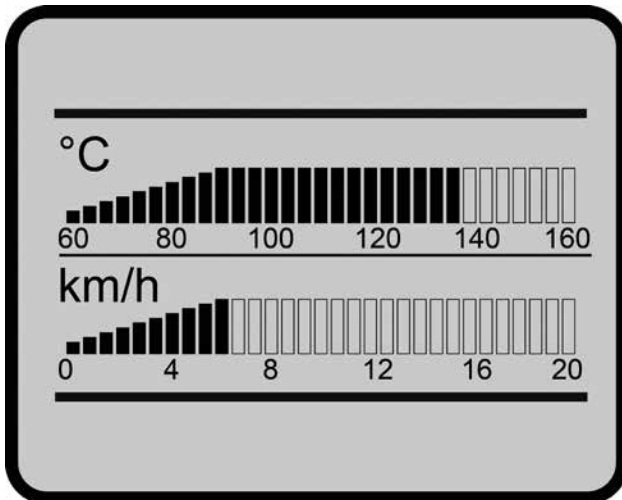

LA TEMPÉRATURE DE L'ASPHALTE À L'OEIL.

Le capteur de température vous indique à tout moment la température de l'asphalte afin de savoir si le matériau est trop chaud ou trop froid. Vous évitez ainsi les effets néfastes. Le conducteur reste toujours dans la zone où le matériau est à bonne température et ne perd plus de temps à compresser un matériau trop froid.

LE JOUR EN PLEINE NUIT.

Les chantiers exigent souvent un travail nocturne, notamment lorsque les échéances sont serrées et pendant l'automne et l'hiver. L'éclairage latéral optimal du BW 28 RH vous garantit de ne rien perdre de ce qui se passe sur le côté, même la nuit. La caméra de recul optionnelle vous permet de garder l'œil sur tout.



CONÇU POUR UNE UTILISATION POLYVALENTE DIFFICILE.

Le BW 28 RH polyvalent a été conçu pour les besoins exigeants de la construction routière. Qu'il s'agisse d'autoroutes, de routes nationales ou de routes urbaines, de pistes d'aéroports ou de parkings – sa grande flexibilité et sa conception originale font du BW 28 RH le partenaire idéal pour les besoins particuliers sur différents chantiers.

Les rouleaux sur pneus atteignent un compactage statique d'une qualité particulière grâce à leur effet de malaxage et de foulage des roues. Vous obtenez ainsi une répartition homogène des enrobés avec une bonne texture de la surface. Les principales applications sont le pré-compactage, le travail d'enrobés faciles à compacter et la finition de la surface des couches de base et de couverture. Le rouleau sur pneus est associé en général avec un rouleau à bille lisse.

Le compactage est obtenu grâce au poids en charge ainsi qu'à l'effet de malaxage et de compression des roues. La pression des pneus agit sur l'efficacité du compactage (par ex. le nombre de passages).

APPLICATION

- Traitements de chaussées
- Pré-compactage enrobés mobiles
- Couches supérieures de la chaussée

PUISSANCE DE COMPACTAGE

- Pression de contact au sol et malaxage

CARACTÉRISTIQUES IMPORTANTES DE L'ENGIN

- Charge sur roue
- Pression de gonflage des pneus







APERÇU DES MODÈLES.

Nouvelle génération de rouleaux sur pneus de 8,6 t à 28 t, le BW 28 RH est synonyme de terrassements et de travaux routiers rentables lors du compactage des couches stabilisées ainsi que pour mettre en place les gravillons lors du traitement des chaussées.





Modèle	Version	Poids en charge [kg]	Charge sur roue [kg]	Largeur utile [mm]	Puissance [kW]
BW 28 RH	Etape IIIa / TIER 3	8 600 – 28 000	1 075 – 3 500	2 042	92
BW 28 RH	Etape IV / TIER 4f	8 600 – 28 000	1 075 – 3 500	2 042	100

Sous réserve de modifications techniques. Les machines peuvent être illustrées avec des options.



BOMAG
FRONT GROUP

BW28 RH

LA PERFECTION N'EST PAS UN HASARD.

Tout notre savoir-faire se retrouve dans chacun de nos rouleaux. Jusqu'au moindre détail. Concentrez-vous sur votre travail. Le résultat : un succès visible. À chaque fois.



Head Office / Hauptsitz:

BOMAG

Hellerwald
56154 Boppard
GERMANY
Tel. +49 6742 100-0
Fax +49 6742 3090
info@bomag.com

**BOMAG Maschinen-
handels-gesellschaft m.b.H.**

Klausenweg 654
2534 Alland
AUSTRIA
Tel. +43 2258 20202
Fax +43 2258 20202-20
austria@bomag.com

BOMAG MARINI EQUIPAMENTOS LTDA.

Rua Comendador Clemente Cifali, 530
Distrito Industrial Ritter
Cachoeirinha – RS
BRAZIL
ZIP code 94935-225
Tel. +55 51 2125-6677
Fax +55 51 3470-6220
brasil@bomag.com

BOMAG (CANADA), INC.

2233 Argentia Road, East Tower
Suites 302
Mississauga, ON, Canada
L5N 2X7
Tel. +1 800 782 6624
Fax +1 905 361 9962
canada@bomag.com

BOMAG (CHINA)

Compaction Machinery Co. Ltd.
No. 2808 West Huancheng Road
Shanghai Comprehensive
Industrial Zone (Fengxian)
Shanghai 201401
CHINA
Tel. +86 21 33655566
Fax +86 21 33655508
china@bomag.com

**BOMA Equipment
Hong Kong LTD**

Room 1003, 10/F Cham Centre
700, Castle Peak Road
Kowloon
HONG KONG
Tel. +852 2721 6363
Fax +852 2721 3212
bomahk@bomag.com

BOMAG France S.A.S.

2, avenue du Général de Gaulle
91170 Viry-Châtillon
FRANCE
Tel. +33 1 69578600
Fax +33 1 69962660
france@bomag.com

BOMAG (GREAT BRITAIN), LTD.

Sheldon Way
Larkfield, Aylesford
Kent ME20 6SE
GREAT BRITAIN
Tel. +44 1622 716611
Fax +44 1622 710233
gb@bomag.com

BOMAG Italia Srl.

Via Roma 50
48011 Alfonsine
ITALY
Tel. +39 0544 864235
Fax +39 0544 864367
italy@bomag.com

FAYAT BOMAG Polska Sp. z o.o.

Ul. Szyszkowa 52
02-285 Warszawa
POLAND
Tel. +48 22 482 04 00
Fax +48 22 482 04 01
poland@bomag.com

FAYAT BOMAG RUS OOO

141400, RF, Moscow region
Khimki, Klayazma block, h. 1-g
RUSSIA
Tel. +7 (495) 287 92 90
Fax +7 (495) 287 92 91
russia@bomag.com

BOMAG GmbH

300 Beach Road
The Concourse, #18-06
Singapore 199555
SINGAPORE
Tel. +65 6 294 1277
Fax +65 6 294 1377
singapore@bomag.com

BOMAG Americas, Inc.

125 Blue Granite Parkway
Ridgeway SC 29130
U.S.A.
Tel. +1 803 3370700
Fax +1 803 3370800
usa@bomag.com