



**DES PARTENAIRES PUISSANTS.
DES CHARIOTS SOLIDES.**

Chariot électrique à contrepoids quatre roues J2.2-3.5XN

2 200 – 3 500 kg



J2.2XN, J2.5XN, J3.0XN, J3.5XN Advance

CARACTERISTIQUES	1.1	Constructeur	
	1.2	Désignation du modèle	
	1.3	Energie : batterie, diesel, gaz, secteur	
	1.4	Conduite : manuelle, accompagnant, debout, assise, préparateur de commande	
	1.5	Capacité de charge	Q (kg)
	1.6	Centre de charge	c (mm)
	1.8	Distance de la charge, entre le centre de l'essieu moteur et les fourches	x (mm)
	1.9	Empattement	y (mm)

POIDS	2.1	Poids à vide (maxi. batterie)	kg
	2.2	Charge par essieu, en charge, avant/arrière (maxi. batterie)	kg
	2.3	Charge par essieu, à vide, avant/arrière (maxi. batterie)	kg

ROUES ET PNEUS	3.1	Pneus: L = pneumatiques, V = bandages, SE = pneus pleins souples	
	3.2	Dimensions des pneus, avant	
	3.3	Dimensions des pneus, arrière	
	3.5	Nombre de roues, avant/arrière (X = motrice)	
	3.6	Largeur de la voie, avant (std/large)	b ₁₀ (mm)
	3.7	Largeur de la voie, arrière	b ₁₁ (mm)

DIMENSIONS	4.1	Inclinaison du mât, vers l'avant α / vers l'arrière β	degrés
	4.2	Hauteur du mât abaissé	h ₁ (mm)
	4.3	Levée libre ¶	h ₂ (mm)
	4.4	Hauteur de levage ¶	h ₃ (mm)
	4.5	Hauteur du mât déployé †	h ₄ (mm)
	4.7	Toit protecteur ◆	h ₆ (mm)
	4.8	Hauteur du siège ▷	h ₇ (mm)
	4.12	Hauteur de l'axe de remorquage	h ₁₀ (mm)
	4.19	Longueur hors-tout	l ₁ (mm)
	4.20	Longueur jusqu'à la face avant des fourches	l ₂ (mm)
	4.21	Largeur hors tout (voie standard / élargie)	b ₁ /b ₂ (mm)
	4.22	Dimensions des fourches	s/e/l (mm)
	4.23	Tablier porte-fourches DIN 15173. Classe A/B	
	4.24	Largeur tablier porte-fourches ■	b ₃ (mm)
	4.31	Garde au sol, en charge, sous le mât	m ₁ (mm)
	4.32	Garde au sol au centre de l'empattement	m ₂ (mm)
4.33	Largeur d'allé avec palette 1 000 mm x 1 200 mm de large ▲	Ast (mm)	
4.34	Largeur d'allé avec palette 800 mm x 1 200 mm de long ▲	Ast (mm)	
4.35	Rayon de giration extérieur	W _a (mm)	
4.36	Rayon de giration intérieur	b ₁₃ (mm)	

PERFORMANCES	5.1	Vitesse de déplacement en charge/à vide ❖	km/h
	5.2	Vitesse de levée en charge/à vide	m/sec
	5.3	Vitesse de descente en charge / à vide	m/sec
	5.5	Force de traction, en charge/à vide pour 60 minutes	N
	5.6	Force de traction maximale en charge/à vide pour 5 minutes	N
	5.7	Performances en rampe en charge / à vide pour 30 minutes †	%
	5.8	Performances maximales en rampe en charge / à vide, spécification pour 5 minutes †	%
	5.9	Temps d'accélération en charge / à vide ❖	Sec
	5.10	Frein de service	

MOTEUR	6.1	Spécifications du moteur de traction, S2, 60 min	kW
	6.2	Moteur de levage, S3, spécification de 15 %	kW
	6.3	Batterie DIN 43531/35/36 A, B, C, non	
	6.4	Batterie tension/capacité (base de 5 heures)	V/Ah
	6.5	Poids de la batterie (mini./maxi.)	kg
	6.6	Consommation d'énergie selon cycle VDI ❖	kWh/h

AUTRE	8.1	Commande de la propulsion	
	8.2	Pression hydraulique pour les accessoires ▼	bar
	8.3	Débit d'huile pour les accessoires	l/min
	8.4	Niveau sonore à l'oreille de l'opérateur ◀	dB(A)
	8.5	Type d'axe de remorquage	

HYSTER		HYSTER		HYSTER	
J2.2XN		J2.5XN (717)		J2.5XN (861)	
Batterie		Batterie		Batterie	
Assise		Assise		Assise	
2 200		2 500		2 500	
500		500		500	
404		404		404	
1 606		1 606		1 750	

4 465		4 465		4 876	
5 651	1 014	6 120	845	6 195	1 181
2 212	2 253	2 212	2 253	2 403	2 473

SE		SE		SE	
23 x 10 - 12		23 x 10 - 12		23 x 10 - 12	
18 x 7 - 8		18 x 7 - 8		18 x 7 - 8	
2X	2	2X	2	2X	2
938	1 054	938	1 054	938	1 054
992		992		992	

5	5	5	5	5	5
2 192		2 192		2 192	
100		100		100	
3 350		3 350		3 350	
3 960		3 960		3 960	
2 193		2 193		2 193	
1 007		1 007		1 007	
262		262		262	
3 321		3 321		3 465	
2 321		2 321		2 465	
1 173	1 289	1 173	1 289	1 173	1 289
40	100	1 000	40	100	1 000
2A		2A		2A	
1 067		1 067		1 067	
98		98		98	
137		137		137	
3 598		3 598		3 736	
3 751		3 751		3 891	
1 931		1 931		2 073	
173		173		189	

18,0	18,0	18,0	18,0	18,0	18,0
0,40	0,63	0,38	0,63	0,38	0,63
0,57	0,51	0,57	0,51	0,57	0,51
5 468	5 773	5 591	5 726	5 591	5 726
18 045	19 052	18 451	18 897	18 451	18 897
10	14	9	13	9	13
26	39	24	35	24	35
4,42	4,11	4,45	4,11	4,45	4,11
Hydraulique		Hydraulique		Hydraulique	

2x 10,0		2x 10,0		2x 10,0	
16,0		16,0		16,0	
DIN 43536 A		DIN 43536 A		DIN 43536 A	
80	560	80	560	80	700
1 480	1 635	1 480	1 635	1 770	1 956
6,68		7,00		7,89	

AC Electronique		AC Electronique		AC Electronique	
155		155		155	
20-40		20-40		20-40	
67		67		67	
Axe		Axe		Axe	

Caractéristiques basées sur la norme VDI 2198

Equipements et poids :

Les poids (ligne 2.1) sont indiqués sur la base des caractéristiques suivantes :

Chariot complet avec mât duplex 3 390 mm (J2.5-2.5XN) ou avec mât duplex 3 200 mm (J3.0-3.5XN) à levée libre limitée et tablier de type à crochet 1 067 mm avec dossier d'appui de charge et fourches de 1 000 mm.

Protège-conducteur et pneus pleins pour les pneus des essieux moteur et directeur.

HYSTER		HYSTER		
J3.0XN		J3.5XN		1.1
Batterie		Batterie		1.2
Assise		Assise		1.3
3 000		3 500		1.4
500		500		1.5
416		416		1.6
1 750		1 750		1.8
				1.9

CARACTERISTIQUES

4 910		5 225		2.1
7 006	904	7 714	1 011	2.2
2 443	2 467	2 391	2 834	2.3

POIDS

SE		SE		
23 x 10 - 12		23 x 10 - 12		3.1
18 x 7 - 8		18 x 7 - 8		3.2
2X	2	2X	2	3.3
938	1 054	938	1 054	3.5
992		992		3.6
				3.7

ROUES ET PNEUS

5	5	5	5	4.1		
2 192		2 192		4.2		
100		100		4.3		
3 155		3 155		4.4		
3 865		3 865		4.5		
2 193		2 193		4.7		
1 007		1 007		4.8		
262		262		4.12		
3 465		3 555		4.19		
2 465		2 555		4.20		
1 173	1 289	1 173	1 289	4.21		
45	100	1 000	45	100	1 000	4.22
3A		3A		4.23		
1 067		1 067		4.24		
98		98		4.31		
137		137		4.32		
3 747		3 813		4.33		
3 903		3 969		4.34		
2 073		2 139		4.35		
189		189		4.36		

DIMENSIONS

17,0	18,0	16,0	18,0	5.1
0,33	0,59	0,31	0,59	5.2
0,56	0,46	0,58	0,46	5.3
5 441	5 588	5 478	5 720	5.5
17 956	18 441	18 076	18 875	5.6
8	12	7	12	5.7
22	34	20	32	5.8
4,56	4,18	4,60	4,23	5.9
Hydraulique		Hydraulique		5.10

PERFORMANCES

2x 10,0		2x 10,0		6.1
16,0		16,0		6.2
DIN 43536 A		DIN 43536 A		6.3
80	700	80	700	6.4
1 770	1 956	1 770	1 956	6.5
8,66		10,03		6.6

MOTEUR

AC Electronique		AC Electronique		8.1
155		155		8.2
20-40		20-40		8.3
67		67		8.4
Axe		Axe		8.5

AUTRE

J2.2XN, J2.5XN, J3.0XN, J3.5XN Advance+

CARACTERISTIQUES	1.1	Constructeur	
	1.2	Désignation du modèle	
	1.3	Energie : batterie, diesel, gaz, secteur	
	1.4	Conduite : manuelle, accompagnant, debout, assise, préparateur de commande	
	1.5	Capacité de charge	Q (kg)
	1.6	Centre de charge	c (mm)
	1.8	Distance de la charge, entre le centre de l'essieu moteur et les fourches	x (mm)
	1.9	Empattement	y (mm)

POIDS	2.1	Poids à vide (maxi. batterie)	kg
	2.2	Charge par essieu, en charge, avant/arrière (maxi. batterie)	kg
	2.3	Charge par essieu, à vide, avant/arrière (maxi. batterie)	kg

ROUES ET PNEUS	3.1	Pneus: L = pneumatiques, V = bandages, SE = pneus pleins souples	
	3.2	Dimensions des pneus, avant	
	3.3	Dimensions des pneus, arrière	
	3.5	Nombre de roues, avant/arrière (X = motrice)	
	3.6	Largeur de la voie, avant (std/large)	b ₁₀ (mm)
	3.7	Largeur de la voie, arrière	b ₁₁ (mm)

DIMENSIONS	4.1	Inclinaison du mât, vers l'avant α / vers l'arrière β	degrés
	4.2	Hauteur du mât abaissé	h ₁ (mm)
	4.3	Levée libre ¶	h ₂ (mm)
	4.4	Hauteur de levage ¶	h ₃ (mm)
	4.5	Hauteur du mât déployé †	h ₄ (mm)
	4.7	Toit protecteur ◆	h ₆ (mm)
	4.8	Hauteur du siège ▷	h ₇ (mm)
	4.12	Hauteur de l'axe de remorquage	h ₁₀ (mm)
	4.19	Longueur hors-tout	l ₁ (mm)
	4.20	Longueur jusqu'à la face avant des fourches	l ₂ (mm)
	4.21	Largeur hors tout (voie standard / élargie)	b ₁ /b ₂ (mm)
	4.22	Dimensions des fourches	s/e/l (mm)
	4.23	Tablier porte-fourches DIN 15173. Classe A/B	
	4.24	Largeur tablier porte-fourches ■	b ₃ (mm)
	4.31	Garde au sol, en charge, sous le mât	m ₁ (mm)
	4.32	Garde au sol au centre de l'empattement	m ₂ (mm)
4.33	Largeur d'allé avec palette 1 000 mm x 1 200 mm de large ▲	Ast (mm)	
4.34	Largeur d'allé avec palette 800 mm x 1 200 mm de long ▲	Ast (mm)	
4.35	Rayon de giration extérieur	W _a (mm)	
4.36	Rayon de giration intérieur	b ₁₃ (mm)	

PERFORMANCES	5.1	Vitesse de déplacement en charge/à vide *	km/h
	5.2	Vitesse de levée en charge/à vide	m/sec
	5.3	Vitesse de descente en charge / à vide	m/sec
	5.5	Force de traction, en charge/à vide pour 60 minutes	N
	5.6	Force de traction maximale en charge/à vide pour 5 minutes	N
	5.7	Performances en rampe en charge / à vide pour 30 minutes †	%
	5.8	Performances maximales en rampe en charge / à vide, spécification pour 5 minutes †	%
	5.9	Temps d'accélération en charge / à vide *	Sec
	5.10	Frein de service	

MOTEUR	6.1	Spécifications du moteur de traction, S2, 60 min	kW
	6.2	Moteur de levage, S3, spécification de 15 %	kW
	6.3	Batterie DIN 43531/35/36 A, B, C, non	
	6.4	Batterie tension/capacité (base de 5 heures)	V/Ah
	6.5	Poids de la batterie (mini./maxi.)	kg
	6.6	Consommation d'énergie selon cycle VDI *	kWh/h

AUTRE	8.1	Commande de la propulsion	
	8.2	Pression hydraulique pour les accessoires ▼	bar
	8.3	Débit d'huile pour les accessoires	l/min
	8.4	Niveau sonore à l'oreille de l'opérateur ◀	dB(A)
	8.5	Type d'axe de remorquage	

HYSTER		HYSTER		HYSTER	
J2.2XN		J2.5XN (717)		J2.5XN (861)	
Batterie		Batterie		Batterie	
Assise		Assise		Assise	
2 200		2 500		2 500	
500		500		500	
404		404		404	
1 606		1 606		1 750	

4 465		4 465		4 876	
5 651	1 014	6 120	845	6 195	1 181
2 212	2 253	2 212	2 253	2 403	2 473

SE		SE		SE	
23 x 10 - 12		23 x 10 - 12		23 x 10 - 12	
18 x 7 - 8		18 x 7 - 8		18 x 7 - 8	
2X	2	2X	2	2X	2
938	1 054	938	1 054	938	1 054
992		992		992	

5		5		5		5		
2 192		2 192		2 192		2 192		
100		100		100		100		
3 350		3 350		3 350		3 350		
3 960		3 960		3 960		3 960		
2 193		2 193		2 193		2 193		
1 007		1 007		1 007		1 007		
262		262		262		262		
3 321		3 321		3 465		3 465		
2 321		2 321		2 465		2 465		
1 173		1 289		1 173		1 289		
40	100	1 000	40	100	1 000	40	100	1 000
2A		2A		2A		2A		
1 067		1 067		1 067		1 067		
98		98		98		98		
137		137		137		137		
3 598		3 598		3 736		3 736		
3 751		3 751		3 891		3 891		
1 931		1 931		2 073		2 073		
173		173		189		189		

21,0		21,0		21,0		21,0	
0,52		0,72		0,49		0,72	
0,57		0,51		0,57		0,51	
6 015		6 235		6 037		6 185	
19 849		20 576		19 927		20 409	
11		16		10		14	
28		42		26		38	
4,04		3,71		4,04		3,71	
Hydraulique		Hydraulique		Hydraulique		Hydraulique	

2x 10,0		2x 10,0		2x 10,0	
24,0		24,0		24,0	
DIN 43536 A		DIN 43536 A		DIN 43536 A	
80	560	80	560	80	700
1 480	1 635	1 480	1 635	1 770	1 956
7,51		7,87		8,86	

AC Electronique		AC Electronique		AC Electronique	
155		155		155	
20-40		20-40		20-40	
68		68		68	
Axe		Axe		Axe	

Caractéristiques basées sur la norme VDI 2198

Equipements et poids :

Les poids (ligne 2.1) sont indiqués sur la base des caractéristiques suivantes :

Chariot complet avec mât duplex 3 390 mm (J2.5-2.5XN) ou avec mât duplex 3 200 mm (J3.0-3.5XN) à levée libre limitée et tablier de type à crochet 1 067 mm avec dossier d'appui de charge et fourches de 1 000 mm.

Protège-conducteur et pneus pleins pour les pneus des essieux moteur et directeur.

HYSTER		HYSTER		
J3.0XN		J3.5XN		1.1
Batterie		Batterie		1.2
Assise		Assise		1.3
3 000		3 500		1.4
500		500		1.5
416		416		1.6
1 750		1 750		1.8
				1.9

CARACTERISTIQUES

4 910		5 225		2.1
7 006	904	7 714	1 011	2.2
2 443	2 467	2 391	2 834	2.3

POIDS

SE		SE		
23 x 10 - 12		23 x 10 - 12		3.1
18 x 7 - 8		18 x 7 - 8		3.2
2X	2	2X	2	3.3
938	1 054	938	1 054	3.5
992		992		3.6
				3.7

ROUES ET PNEUS

5	5	5	5	4.1		
2 192		2 192		4.2		
100		100		4.3		
3 155		3 155		4.4		
3 865		3 865		4.5		
2 193		2 193		4.7		
1 007		1 007		4.8		
262		262		4.12		
3 465		3 555		4.19		
2 465		2 555		4.20		
1 173	1 289	1 173	1 289	4.21		
45	100	1 000	45	100	1 000	4.22
3A		3A		4.23		
1 067		1 067		4.24		
98		98		4.31		
137		137		4.32		
3 747		3 813		4.33		
3 903		3 969		4.34		
2 073		2 139		4.35		
189		189		4.36		

DIMENSIONS

19,5	21,0	18,0	21,0	5.1
0,42	0,63	0,37	0,63	5.2
0,56	0,46	0,58	0,46	5.3
5 877	6 035	5 918	6 177	5.5
19 393	19 916	19 522	20 385	5.6
9	13	8	13	5.7
24	37	22	35	5.8
4,14	3,78	4,19	3,83	5.9
Hydraulique		Hydraulique		5.10

PERFORMANCES

2x 10,0		2x 10,0		6.1
24,0		24,0		6.2
DIN 43536 A		DIN 43536 A		6.3
80	700	80	700	6.4
1 770	1 956	1 770	1 956	6.5
9,74		11,28		6.6

MOTEUR

AC Electronique		AC Electronique		8.1
155		155		8.2
20-40		20-40		8.3
68		68		8.4
Axe		Axe		8.5

AUTRE

Informations relatives au mât et à la capacité

Les valeurs indiquées se réfèrent à des équipements de série. Ces valeurs peuvent changer en cas d'utilisation d'équipements en option. Pour de plus amples informations, veuillez contacter votre concessionnaire Hyster.

Mâts J2.2 - 2.5XN Vista

	Hauteur de fourche maximale mm (h ₃ +s)	Inclinaison	Hauteur hors tout mât abaissé (mm)	Hauteur hors tout mât déployé (mm)	Levée libre (dessus des fourches) mm (h ₂ +s)
Mât Duplex à levée libre limitée	3 390	5°	2 195	3 956 ◊	140
	3 790	5°	2 395	4 356 ◊	140
	4 330	5°	2 745	4 896 ◊	140
	4 830	5°	2 995	5 396 ◊	140
Mât Duplex à grande levée libre	3 400	5°	2 195	3 966 ◊	1 625 ▣
	3 800	5°	2 395	4 366 ◊	1 825 ▣
	4 420	5°	2 745	4 986 ◊	2 175 ▣
Mât triple à grande levée libre	4 950	5°	2 145	5 496 ◻	1 595 ○
	5 550	5°	2 395	6 096 ◻	1 845 ○
	6 000	5°	2 595	6 546 ◻	2 045 ○

Mâts J3.0 - 3.5XN Vista

	Hauteur de fourche maximale mm (h ₃ +s)	Inclinaison	Hauteur hors tout mât abaissé (mm)	Hauteur hors tout mât déployé (mm)	Levée libre (dessus des fourches) mm (h ₂ +s)
Mât Duplex à levée libre limitée	3 200	5°	2 195	3 861 ▲	145
	3 600	5°	2 395	4 261 ▲	145
	4 100	5°	2 745	4 761 ▲	145
	4 600	5°	2 990	5 261 ▲	145
Mât Duplex à grande levée libre	3 205	5°	2 195	3 862 ▲	1 535 ◀
	3 905	5°	2 595	4 562 ▲	1 935 ◀
	4 405	5°	2 845	5 062 ▲	2 185 ◀
Mât triple à grande levée libre	4 610	5°	2 145	5 252 ▼	1 500 ▶
	4 910	5°	2 295	5 552 ▼	1 650 ▶
	5 210	5°	2 395	5 852 ▼	1 750 ▶
	5 810	5°	2 645	6 452 ▼	2 000 ▶

J2.2-3.5XN - Tableau des capacités en kg à 500 mm centre de charge

Equipé de pneus pleins												
Hauteur de fourche maximale mm (h ₃ +s)	Sans déplacement latéral			Avec déplacement latéral			Hauteur de fourche maximale mm (h ₃ +s)	Sans déplacement latéral		Avec déplacement latéral		
	J2.2XN (717)	J2.5XN (717)	J2.5XN (861)	J2.2XN (717)	J2.5XN (717)	J2.5XN (861)		J3.0XN (861)	J3.5XN (861)	J3.0XN (861)	J3.5XN (861)	
Mât Duplex à levée libre limitée	3 390	2 200	2 500	2 500	2 200	2 490	2 500	3 200	3 000	3 500	2 960	3 440
	3 790	2 200	2 500	2 500	2 200	2 490	2 500	3 600	3 000	3 500	2 950	3 430
	4 330	2 200	2 500	2 500	2 200	2 470	2 500	4 100	3 000	3 500	2 940	3 420
	4 830	2 200	2 480	2 500	2 190	2 440	2 500	4 600	2 920	3 410	2 850	3 330
Mât Duplex à grande levée libre	3 400	2 200	2 500	2 500	2 200	2 500	2 500	3 205	3 000	3 500	2 960	3 440
	3 800	2 200	2 500	2 500	2 200	2 490	2 500	3 905	3 000	3 500	2 940	3 420
	4 420	2 200	2 500	2 500	2 200	2 480	2 500	4 405	2 960	3 450	2 900	3 370
Mât triple à grande levée libre	4 950	2 200	2 440	2 500	2 180	2 400	2 500	4 610	2 970	3 460	2 900	3 370
	5 550	2 110	2 310	2 410	2 070	2 250	2 380	4 910	2 900	3 400	2 830	3 300
	6 000	2 020	2 210	2 310	1 980	2 150	2 290	5 210	2 840	3 320 ▲	2 760	3 220 ▲
							5 810	2 690	3 170 ▲	2 600	3 060	

J2.2-3.5XN - Tableau des capacités en kg à 600 mm centre de charge

Equipé de pneus pleins												
Hauteur de fourche maximale mm (h ₃ +s)	Sans déplacement latéral			Avec déplacement latéral			Hauteur de fourche maximale mm (h ₃ +s)	Sans déplacement latéral		Avec déplacement latéral		
	J2.2XN (717)	J2.5XN (717)	J2.5XN (861)	J2.2XN (717)	J2.5XN (717)	J2.5XN (861)		J3.0XN (861)	J3.5XN (861)	J3.0XN (861)	J3.5XN (861)	
Mât Duplex à levée libre limitée	3 390	2 000	2 270	2 270	2 000	2 250	2 270	3 200	2 720	3 130	2 680	3 110
	3 790	2 000	2 270	2 270	2 000	2 250	2 270	3 600	2 720	3 130	2 670	3 100
	4 330	2 000	2 270	2 270	1 990	2 240	2 270	4 100	2 720	3 130	2 660	3 090
	4 830	2 000	2 250	2 270	1 980	2 210	2 270	4 600	2 650	3 090	2 580	3 010
Mât Duplex à grande levée libre	3 400	2 000	2 270	2 270	2 000	2 260	2 270	3 205	2 720	3 130	2 680	3 110
	3 800	2 000	2 270	2 270	2 000	2 250	2 270	3 905	2 720	3 130	2 660	3 090
	4 420	2 000	2 270	2 270	1 990	2 240	2 270	4 405	2 680	3 130	2 620	3 050
Mât triple à grande levée libre	4 950	2 000	2 210	2 270	1 970	2 170	2 250	4 610	2 690	3 130	2 620	3 050
	5 550	1 920	2 100	2 190	1 870	2 030	2 150	4 910	2 630	3 080	2 560	2 980
	6 000	1 830	2 000	2 100	1 790	1 940	2 070	5 210	2 570	3 010 ▲	2 500	2 920 ▲
							5 810	2 440	2 870 ▲	2 350	2 760	

Remarque: Pour calculer les capacités résiduelles avec des configurations de chariots différentes de celles figurant sur les tables ci-dessus, consultez votre concessionnaire Hyster.

Les capacités nominales indiquées s'appliquent à des mâts en position verticale sur des chariots équipés d'un tablier de série ou d'un tablier à déplacement latéral et de fourches d'une longueur nominale. Les mâts au-delà de la hauteur maximale des fourches indiquée ici sont classés comme mâts à grande levée qui peuvent nécessiter, suivant la configuration des pneus et de la voie, une réduction de capacité, une inclinaison arrière limitée ou une voie élargi.

Dimensions du chariot

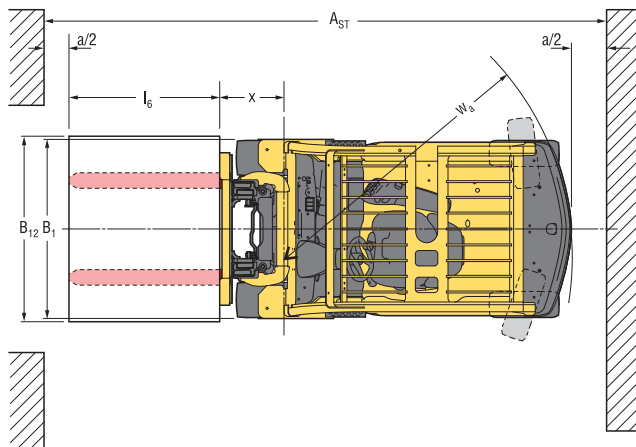
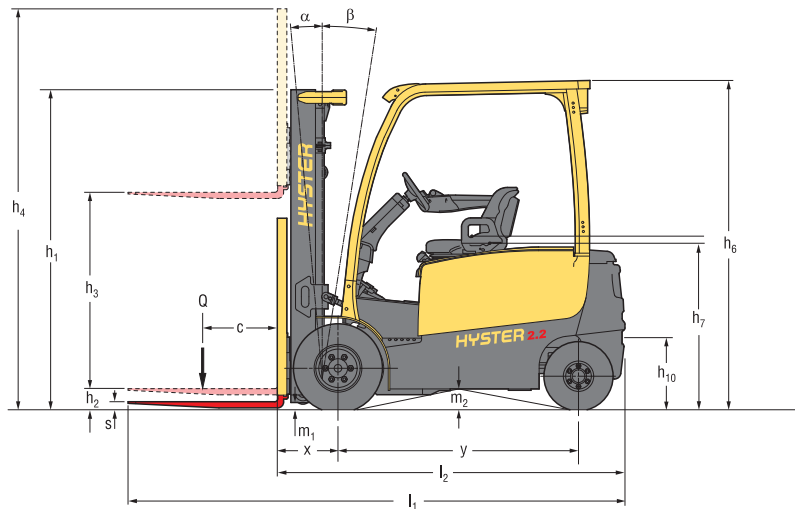

= Centre de gravité du chariot à vide

$$A_{st} = W_a + R + a \text{ (voir lignes 4.33 \& 4.34)}$$

$$R = \sqrt{(l_6 + x)^2 + \left(\frac{b_{12} - b_{13}}{2}\right)^2}$$

Capacités nominales

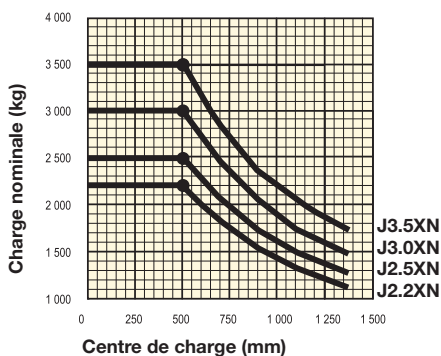

Centre de charge

Distance entre la face avant des fourches et le centre de gravité de la charge.

Charge nominale

Pour les mâts triplex à grande levée libre verticaux allant jusqu'à 4 420 mm haut des fourches

REMARQUE :

Ces spécifications dépendent de l'état du chariot et de ses équipements, ainsi que du site où est utilisé le chariot. Si ces spécifications sont critiques, l'application proposée devra faire l'objet d'une discussion avec votre concessionnaire.

- ¶ Dessous des fourches
- + Sans dossier de charge
- ▷ Sièges à suspension totale (FLM80) spécifié. Comprimé, ajouter 40 mm pour la position nominale. Ajouter 104 mm avec l'option extraction latérale de la batterie
- Ajouter 28 mm avec dossier de charge
- ◆ h₆ avec une tolérance de +/- 5 mm. Ajouter 104 mm avec l'option extraction latérale de la batterie
- ▲ La largeur d'allée de garbage (lignes 4.33 & 4.34) se base sur le V.D.I. Calcul standard comme indiqué sur l'illustration. La British Industrial Truck Association recommande d'ajouter 100 mm à l'encombrement total (dimension a) comme marge de fonctionnement supplémentaire à l'arrière du chariot
- † Les chiffres relatifs aux performances du chariot en rampe (lignes 5.7 & 5.8) sont indiqués pour comparaison des performances de traction à titre indicatif uniquement mais le véhicule n'est pas destiné à être utilisé sur les rampes mentionnées. Suivez les instructions figurant dans le manuel d'utilisation pour une utilisation en rampe
- ▽ Variable
- ❖ Configuration Advance, avec réglage en mode basse consommation énergétique
- * Configuration Advance+, avec réglage en mode haute performance
- ◀ Lpaz mesuré selon les cycles de test et basé sur les valeurs de pondération contenues dans EN 12053

Clé du tableau :

- ◇ Ajouter 666 mm avec dossier de charge
- ⊞ Retrancher 666 mm avec dossier de charge
- Ajouter 684 mm avec dossier de charge
- Retrancher 684 mm avec dossier de charge
- ▲ Ajouter 583 mm avec dossier de charge
- Retrancher 583 mm avec dossier de charge
- ◐ Ajouter 601 mm avec dossier de charge
- ◑ Retrancher 601 mm avec dossier de charge
- ◒ Voie large obligatoire. Voie standard possible mais avec capacité réduite. Contactez votre concessionnaire de chariot élévateur

Attention

La manutention des charges à grande hauteur exige une attention particulière. Lorsque le tablier et/ou la charge sont levés, la stabilité du chariot est réduite. Il est important que l'inclinaison du mât vers l'avant ou l'arrière soit maintenue à une valeur minimale lorsque la charge est levée. Les opérateurs devront recevoir la formation nécessaire et respecter les instructions figurant dans le Manuel d'utilisation.

La société Hyster se réserve le droit de modifier ses produits sans préavis. Certains des chariots élévateurs illustrés peuvent présenter des équipements en option.

CE Sécurité :

Ce chariot est conforme aux normes européennes en vigueur.

Caractéristiques du chariot

Les chariots Hyster série J2.2-3.5XN sont disponibles en 2 configurations – Advance et Advance+.

Grâce à l'amélioration de ses niveaux de performances, la configuration Advance+ est une alternative efficace aux chariots thermiques, car elle a été conçue pour des applications intensives avec de longs déplacements et des levages importants, exigeant une productivité élevée.

A titre d'exemple, par rapport à la configuration Advance, la vitesse maximale (en charge) est passée à 21 km/h avec une meilleure accélération. Les vitesses de levage ont, quant à elles, augmenté de 27 %.

Fiabilité

- Le mât, de conception robuste, offre une excellente visibilité et d'excellentes performances de levage, en toute fiabilité.
- Un châssis solide, des composants fiables et de longue durée assurent une excellente résistance et une parfaite stabilité. L'opérateur a davantage confiance en lui et sa productivité augmente.
- Le moteur à courant alternatif sur la traction et le levage, avec système de régulation thermique intégré, permet au chariot de fonctionner de façon fiable sur de longues périodes et sur des cycles de travail exigeants, ce qui réduit considérablement les temps d'immobilisation.
- Le système électrique est équipé d'un réseau de communication CANbus et de capteurs à effet Hall, pour une meilleure fiabilité.

Productivité

- Les moteurs de traction avant doubles à courant alternatif de 10 kW assurent une accélération fluide, des vitesses de déplacement élevées et des changements rapides de direction. Le tout est associé à un freinage par régénération et un puissant moteur de levage : la manutention des charges est efficace même pour les applications les plus difficiles.
- Conçu pour offrir une excellente maniabilité dans les allées de travail et donc, pour augmenter la rentabilité, le chariot est doté d'un contrepoids mince, d'un essieu directeur à rayon de braquage zéro (ZTR) et de moteurs de traction doubles.
- Le système de stabilité Hyster (HSM) mécanique de Hyster ne nécessite aucun entretien et permet de conserver la stabilité du chariot lors du passage sur des obstacles, ce qui renforce la confiance de l'opérateur et augmente sa productivité
- L'autonomie étendue de la batterie et ses systèmes de changement latéral permettent d'optimiser le temps de fonctionnement effectif. Le processus de mise en charge de la batterie est simple et rapide pour minimiser les temps d'immobilisation des chariots.

Ergonomie

- Le compartiment opérateur, de conception ergonomique, offre à l'opérateur un environnement de travail confortable et hautement productif. Ce chariot est doté de l'espace au plancher le plus large qui soit et l'accès pour la montée/descente a encore été amélioré grâce au marchepied intermédiaire surbaissé antidérapant (hauteur = 475 mm).
- Une diminution du niveau sonore et de la vibration transmise à l'ensemble du corps grâce à un nouveau siège à suspension totale - avec 80 mm de course de suspension et une grande plage de réglages - assurent à l'opérateur un confort sur les longs cycles de travail.
- La colonne de direction à inclinaison, entièrement réglable, dotée d'options d'inclinaison télescopique, de mémoire d'inclinaison et de direction synchronisée, permet à l'opérateur de monter et de descendre rapidement et aisément de son chariot tout au long du cycle de travail, pour un confort maximal et une productivité accrue.
- Le nouvel accoudoir mini-leviers, avec commandes hydrauliques et commande du sens de marche intégrée, également équipé d'un bouton d'arrêt d'urgence et d'un avertisseur sonore, offre le nec plus ultra en matière de confort et de maîtrise du chariot. En configuration leviers manuels placés à côté du siège, la manipulation des charges est également aisée.
- Un afficheur à montage haut dégage le champ visuel de l'opérateur tout en lui permettant d'obtenir d'un seul coup d'œil des informations sur l'état ou les paramètres de fonctionnement du chariot.
- Un grand choix d'options protection intempéries assure un environnement de travail confortable en toutes circonstances.

Faible coût d'exploitation

- Les paramètres de performances personnalisables permettent d'équilibrer de façon idéale la consommation d'énergie et la productivité, permettant ainsi un rendement élevé pour un faible coût d'exploitation.
- Le gestionnaire des systèmes du véhicule (VSM) permet le réglage des paramètres de fonctionnement du chariot et surveille les fonctions clés afin d'adapter les performances à l'application et réduire la maintenance.
- Des composants très résistants et de haute qualité, comprenant des freins à bain d'huile ne nécessitant pratiquement aucun entretien et des moteurs à courant alternatif sans balais offrent une fiabilité à long terme et des coûts d'entretien réduits.
- La protection thermique intégrée des moteurs de traction et le circuit de refroidissement ultra sophistiqué protègent très efficacement les éléments du chariot, permettant ainsi de diminuer les coûts de maintenance.
- Les informations de diagnostic obtenues rapidement permettent un dépannage précis, une planification facile de la maintenance et une réduction des coûts.

Facilité d'entretien

- Un intervalle d'entretien standard de 1 000 heures.
- Un accès aux informations de diagnostic via l'afficheur tableau de bord ou le point de branchement sur la colonne de direction permet aux techniciens de maintenance de contrôler le fonctionnement du chariot et de planifier les opérations de maintenance nécessaires.
- Une plaque de plancher facilement démontable facilite l'accès aux variateurs électriques, fusibles et relais du variateur de traction.
- Le moteur, la pompe, le variateur et le réservoir d'huile sont situés dans le contrepoids et sont facilement accessibles en déposant les deux vis à serrage.
- Le système de frein de parc peut être relâché manuellement en actionnant le levier situé sous les plaques de plancher, pour réduire le temps d'immobilisation.
- Les feux de travail LED ont été conçus pour durer aussi longtemps que le chariot.



Des Partenaires Puissants, des Chariots Solides, pour les Applications et les Utilisateurs Exigents, Partout dans le Monde.

Hyster propose une gamme complète de matériels de magasinage, de chariots élévateurs à contre-poids thermiques et électriques, de gros chariots pour la manutention de conteneurs ainsi qu'une série de reachstackers.

Hyster se veut bien plus qu'un fournisseur de chariots élévateurs. Notre objectif est d'offrir un partenariat global permettant de répondre à tout l'éventail des questions de manutention.

Que vous ayez besoin de conseils de professionnels sur la gestion de votre parc, d'une assistance maintenance parfaitement qualifiée ou de pièces détachées qui vous soient livrées avec fiabilité, vous pouvez compter sur Hyster.

Notre réseau de concessionnaires - des experts parfaitement formés - vous assure une assistance réactive, dans votre zone géographique. Ils peuvent vous proposer des solutions financières rentables et mettre en place des programmes de maintenance bien gérés, au meilleur rapport qualité/prix. Notre société s'occupe de vos besoins en manutention pour que, de votre côté, vous puissiez vous consacrer à la réussite de votre société.



Hyster Europe, Flagship House, Reading Road North, Fleet, Hants GU51 4WD, Angleterre.

Tel: +44 (0) 1252 810261

Fax: +44 (0) 1252 770702

Email: infoeurope@hyster.com

Website: www.hyster.com/europe

Une Division de NACCO Materials Handling Ltd.

Hyster®, **HYSTER**®, Vista® et Monotrol® sont des marques déposées de la société Hyster aux Etats-Unis et dans certains autres pays. Fortens™, Pacesetter VSM™, DuraMatch™, DuraMatch Plus™, TouchPoint™, TouchControl™, EZXchange & HSM™ sont des marques déposées de la société Hyster aux Etats-Unis et dans certains autres pays.

