

- Gewindeschneideinheit mit Eilvorschub
- ▲ Tapping unit with rapid advance
- Unité de taraudage avec avance rapide

GEM 6

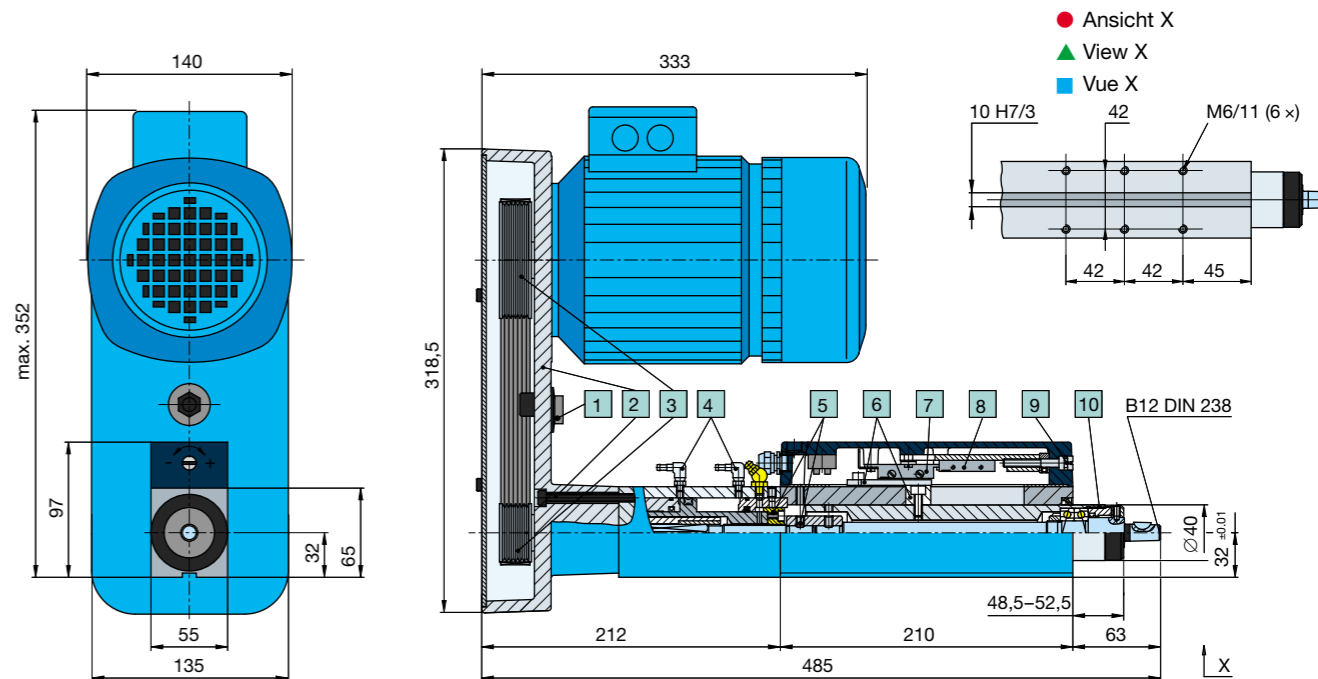

D10

D11

● Technische Daten		▲ Technical Data		■ Caractéristiques techniques	
Gesamthub	50 mm	Total stroke	50 mm	Course totale	50 mm
Pneumatischer Eilhub	30 mm	Pneumatic rapid advance	30 mm	Avance rapide pneumatique	30 mm
Arbeitshub über Leitsystem	5-20 mm	Adjustable stroke	5-20 mm	Avance de travail par patronnes	5-20 mm
Gewindeschneidleistung	M 6 / 600 N/mm ²	Tapping capacity	M 6 / 600 N/mm ²	Capacité de taraudage	M 6 / 600 N/mm ²
Gewindesteigung	min. 0,25 - max. 1,25	Thread pitch capacity	min. 0,25 - max. 1,25	Pas	min. 0,25 - max. 1,25
Drehzahlbereich bei 50 Hz	530-3760 min ⁻¹	Speed range at 50 Hz	530-3760 RPM	Vitesse de rotation à 50 Hz	530-3760 t.min ⁻¹
Werkzeugaufnahme	Bohrfutterkegel B 12	Spindle taper	B 12 taper DIN 238	Porte-outil	Cône B 12 DIN 238
Motorleistung bei 50 Hz	0,55 kW / 1410 min ⁻¹	Motor rating at 50 Hz	0,55 kW / 1410 RPM	Puissance du moteur à 50 Hz	0,55 kW / 1410 t.min ⁻¹
Normalspannung bei 50 Hz	230 / 400 V	Motor voltage at 50 Hz	230 / 400 V	Tension normale 50 Hz	230 / 400 V
Gewicht / Farbe	ca. 20 kg / RAL 5012	Weight / Color	20 kg / RAL 5012	Poids / Couleur	env. 20 kg / RAL 5012

- Kurze Zykluszeiten durch integrierten pneumatischen Schnellvorschub.
- ▲ Short cycle times because of integrated pneumatic rapid spindle advance feature.
- Temps de cycle très court grâce à l'avance rapide pneumatique intégrée.
- Einfachste Einstellung der Wege über eine skalierte Schaltschleife.
- Linear scale for easy depth adjustment.
- Réglage des plus simple de la course par règle graduée.
- Hohe Gewindepräzision durch geschliffene Leitspindel.
- Accurate tapping based on high-precision ground leadscrew assembly.
- Grande précision de taraudage par patronne rectifiée.
- Absolute Steigungstreue durch direkte Rotation-Translationsverknüpfung.
- Direct combination of rotary and linear motion guarantees an absolute and true pitch conversion.
- Grande fidélité au niveau du pas par liaison directe entre la rotation et la translation.

● Aufbau		▲ Features		■ Conception	
1	Exzenter-Riemenspanner	1	Excenter-type belt tensioner	1	Excentrique pour tension courroie
2	Verstellbares Antriebsgehäuse 4x 90°	2	Adjustable motor housing 4x 90°	2	Transmission orientable 4x 90°
3	Auswechselbare Riemenscheibe	3	Interchangeable pulleys	3	Poulies interchangeable
4	Luftanschluss Vorlauf/Rücklauf	4	Air connection for cylinder advance/retract	4	Branchement pneumatique avance/recul
5	Auswechselbare Leitpatrone	5	Changeable leadscrew	5	Patronne interchangeable
6	Mitnehmer-Pinole und Längsführung	6	Quill-mounted drive plate	6	Entraîneur, lié au fourreau
7	Endschalter Eilgangkontrolle	7	Rapid advance limit switch	7	Contacteur contrôle fin de course
8	Elektrischer Endschalter vorne	8	Front limit switch	8	Fin de course électrique avant
9	Einstellschraube für Arbeitshub	9	Adjustable screw for working stroke	9	Vis pour réglage course travail
10	Verchromte Pinole, gehobte Führung	10	Chrome plated quill, guided in honed housing	10	Fourreau chromé, alésage rodé

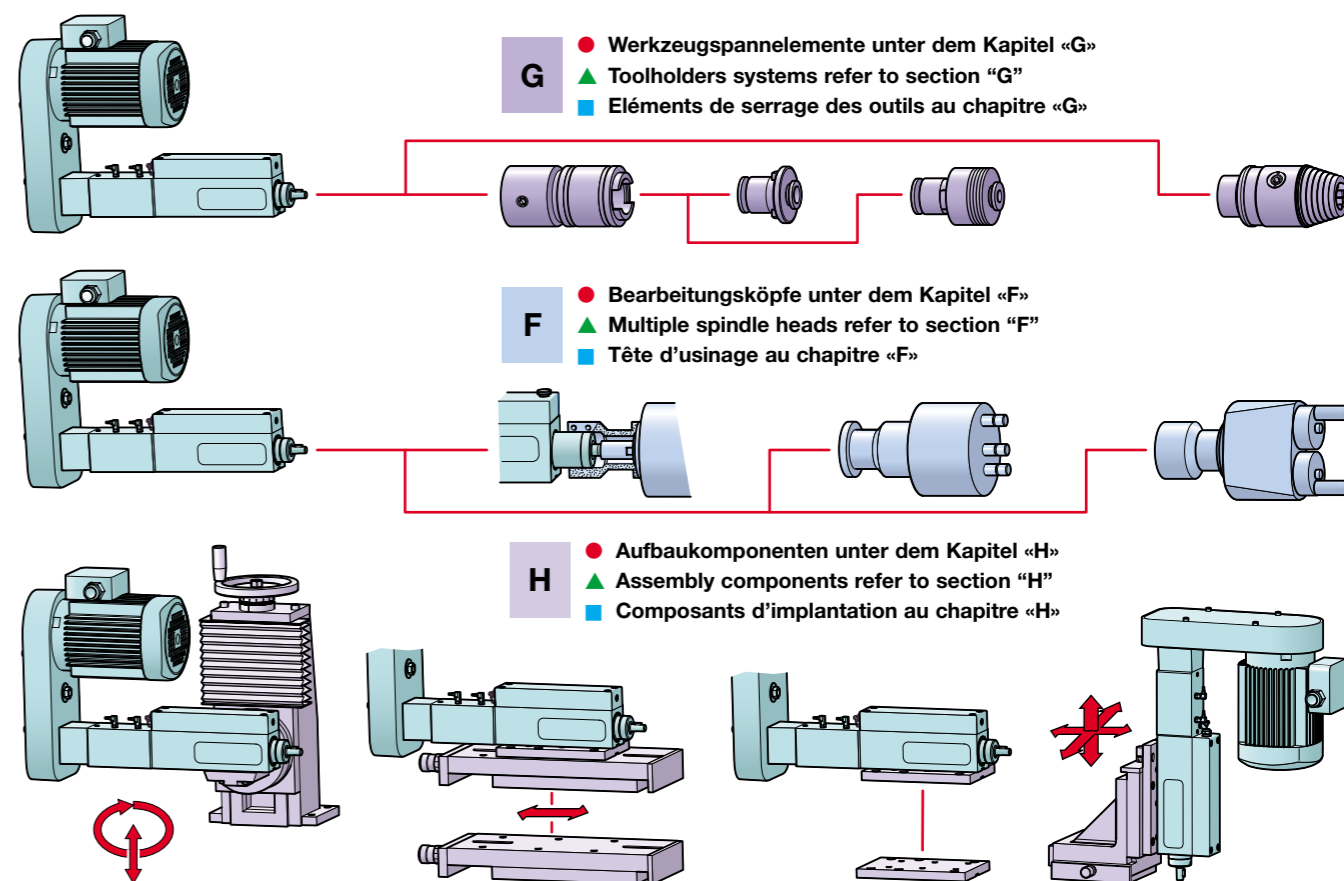

● Gewindeschneideinheit GEM 6. Bremsmotor 0,55 kW, 50 Hz, 1410 min ⁻¹ , ohne Leitpatrone LP 6 (für USA 60 Hz: min ⁻¹ × 1,20 = RPM)		▲ Tapping unit GEM 6. Brake-motor 0.55 kW, 50 Hz, 1410 min ⁻¹ (1692 RPM at 60 Hz), without leadscrew LP 6		■ Unité de taraudage GEM 6. Moteur-frein 0,55 kW, 50 Hz, 1410 t.min ⁻¹ , sans patronne LP 6 (pour USA 60 Hz: t.min ⁻¹ × 1,20 = RPM)									
min ⁻¹ / RPM / t.min ⁻¹	3760	3220	2820	2470	1970	1690	1410	1170	1000	810	700	620	530
Best.-Nr. / Order No. / N° de cde.	58 273 01	58 273 02	58 273 03	58 273 04	58 273 05	58 273 06	58 273 07	58 273 08	58 273 09	58 273 10	58 273 11	58 273 12	58 273 13
Drehmoment / Torque / Couple Nm	1,4	1,6	1,9	2,1	2,6	3,1	3,7	4,4	5,2	6,4	7,4	8,5	9,9
● Riemenscheiben, Poly-V-Riemen		▲ Pulleys, poly-V belts		■ Poulies, courroies Poly-V									
Motor	Ø 80	Ø 80	Ø 80	Ø 70	Ø 70	Ø 60	Ø 60	Ø 50	Ø 50	Ø 40	Ø 40	Ø 35	Ø 30
Best.-Nr. / Order No. / N° de cde.	50 582 08	50 582 08	50 582 08	50 582 07	50 582 07	50 582 06	50 582 06	50 582 05	50 582 05	50 582 04	50 582 04	50 582 03	50 582 02
Spindle	Ø 30	Ø 35	Ø 40	Ø 50	Ø 50	Ø 60	Ø 60	Ø 70	Ø 70	Ø 80	Ø 80	Ø 80	Ø 80
Best.-Nr. / Order No. / N° de cde.	50 582 02	50 582 03	50 582 04	50 582 04	50 582 05	50 582 05	50 582 06	50 582 06	50 582 07	50 582 07	50 582 08	50 582 08	50 582 08
● Leitpatrone LP 6		▲ Leadscrew LP 6		■ Patronne LP 6									
Steigung / Pitch / Pas	0,25	0,35	0,40	0,45	0,50	0,70	0,80	1,00	1,25	80/''			
Typ / Type / Type	LP 6-0,25	LP 6-0,35	LP 6-0,40	LP 6-0,45	LP 6-0,50	LP 6-0,70	LP 6-0,80	LP 6-1,00	LP 6-1,25	LP 6-80			
Best.-Nr. / Order No. / N° de cde.	57 799 01	57 799 02	57 799 03	57 799 04	57 799 05	57 799 06	57 799 07	57 799 08	57 799 09	57 799 10			
Steigung / Pitch / Pas	64/''	56/''	48/''	44/''	40/''	36/''	32/''	28/''	24/''	20/''			
Typ / Type / Type	LP 6-64	LP 6-56	LP 6-48	LP 6-44	LP 6-40	LP 6-36	LP 6-32	LP 6-28	LP 6-24	LP 6-20			
Best.-Nr. / Order No. / N° de cde.	57 799 11	57 799 12	57 799 13	57 799 14	57 799 15	57 799 16	57 799 17	57 799 18	57 799 19	57 799 20			

- Andere Steigungen auf Anfrage
- ▲ Other pitches upon request
- Autres pas sur demande
- Steuerung: Kapitel «I»
- ▲ Control device: Section «I»
- Commande: Chapitre «I»