

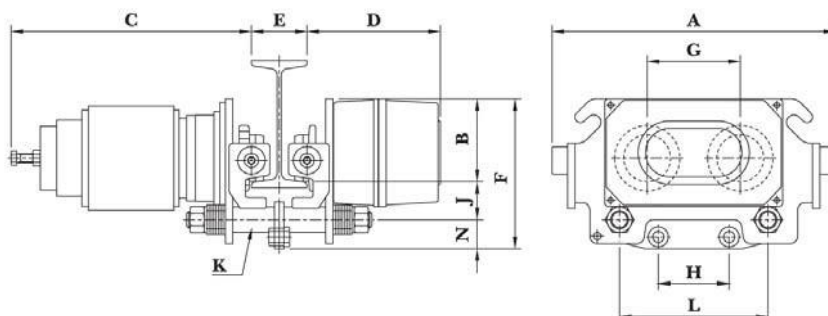

Le Chariot électrique EXO International™ est le parfait complément du palan électrique.

- Compact, faible hauteur perdue
- Alimentation 380v triphasé 50hz.
- Boite à boutons basse tension (48v) pour un maximum de sécurité).
- Degré de protection IP54 : Etanche aux salissures, poussières et projections d'eau.
- Deux vitesses de déplacement
- Frein électromagnétique à sécurité positive (fermeture par manque de courant).
- Réducteur lubrifié à vie.
- Facteur de marche 30% (Autres facteurs de marche, nous consulter).



| Type    | Capacité (Kg) | Dimensions (mm) |       |     |     |         |     |       |      |     |      |    |
|---------|---------------|-----------------|-------|-----|-----|---------|-----|-------|------|-----|------|----|
|         |               | A               | B     | C   | D   | E       | F   | G     | H    | L   | J    | N  |
| NTD 050 | 500           | 382             | 111,5 | 324 | 180 | 75~125  | 202 | 125,5 | 95,5 | 200 | 51,5 | 39 |
| NTD 100 | 1000          | 382             | 111,5 | 324 | 180 | 75~125  | 202 | 125,5 | 120  | 200 | 51,5 | 39 |
| NTD 200 | 2000          | 392             | 125   | 357 | 183 | 100~150 | 221 | 159   | 120  | 230 | 60   | 36 |

| Type    | Capacité (Kg) | Vitesse (m/min) |
|---------|---------------|-----------------|
| NTD 050 | 500           | 20 / 5          |
| NTD 100 | 1000          | 20 / 5          |
| NTD 200 | 2000          | 20 / 5          |