

LEGUAN 135 NEO

Caractéristiques Leguan I35 NEO

- Très facile à utiliser
- Toutes les fonctions – translation, stabilisateurs, bras - commandées par un seul joystick
- Capacité panier: 250 kg
- Contrôle de déport automatique – déport maxi dépend de la charge en nacelle
- Stabilisation automatique et manuelle
- Système automatique pour descendre les bras dans la position transport
- 4 roues motrices ou chenilles
- Maniabilité excellente aussi sur des sols très accidentés et pentus
- Nouvelle fonction "XY": la distance entre le panier et le mur reste automatiquement la même (dans la zone de travail permis)
- Remorque spécifique de transport, conçu pour Leguan, disponible en option



Toutes les fonctions commandées par un joystick



Largeur 890 mm (sans panier)



135 NEO

Facile à utiliser et à maintenir

	LEGUAN 135 NEO
Capacité panier	250 kg / 2 personnes
Hauteur de travail	13.40 m
Hauteur de plancher	11.40 m
Déport maxi	6.6 m (250 kg) / 7.1 m (120 kg)
Longueur repliée	4.55 m
Dimensions panier : l x L	1.33 x 0.75 m
Rotation panier	80° (±40°)
Orientation bras	360°
Pente de franchissement	50 % (27 degr.)
Hauteur repliée	1.94 m
Empattement stabilisateurs	3.14 x 3.07 m
Pente maxi de travail	21 % (12 degr.)
Poids total chenilles/roues	1650 kg / 1650 kg
Motorisation	Honda 13 hp essence moteur électrique 230 V
Translation : hydraulique	4 roues motrices chenilles
Vitesse maxi	2.5 km/h

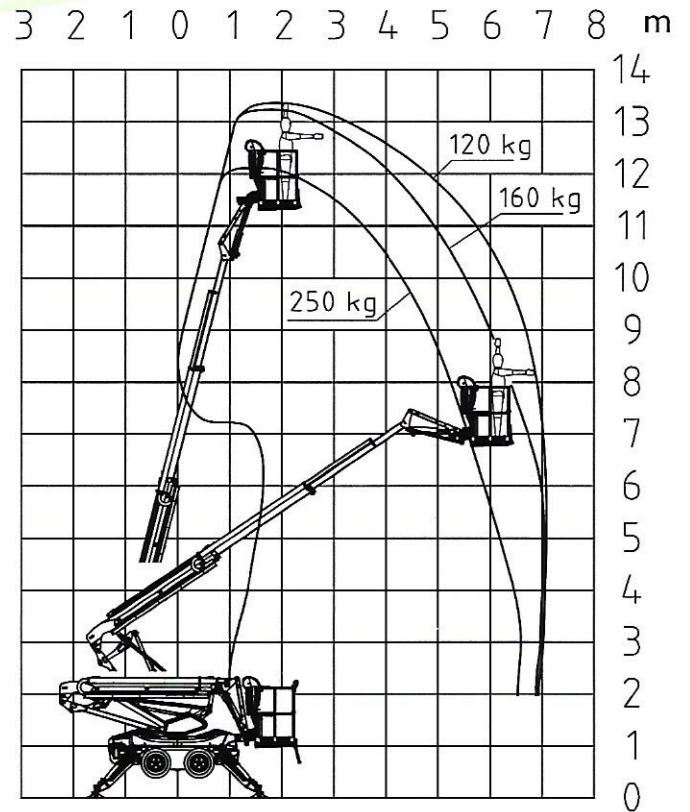

Plusieurs fonctionnalités disponibles, par exemple:

- Chenilles caoutchouc
- Roues / chenilles blancs, non marquants
- Moteur électrique 230 volt
- Prises 230 volt dans le panier
- Système "XY" pour levage des bras
- Patins de stabilisation extra larges & non marquants
- Lampes témoin LED sur les leviers de commande
- Feu à éclat dans les stabilisateurs
- Phares de travail LED dans le panier
- Klaxon
- Harnais de sécurité
- Remorque spécifique de transport

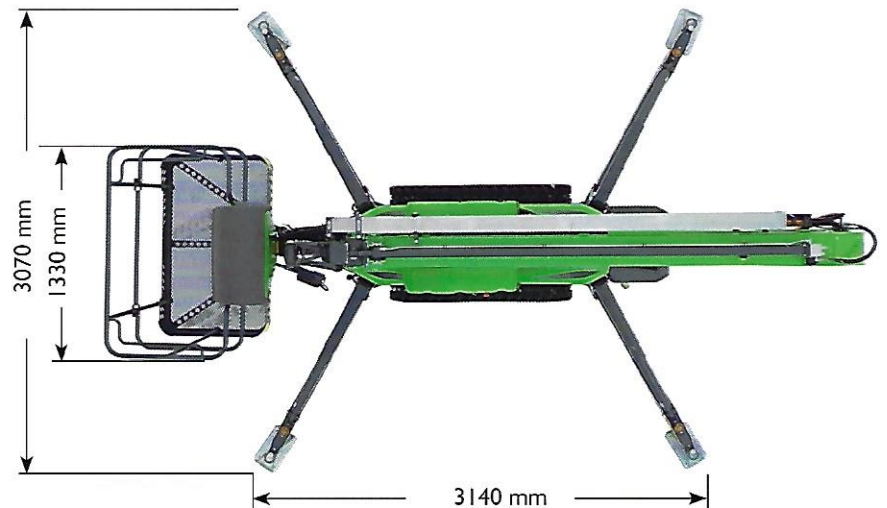

Brévet déposé, demande no. 20195111

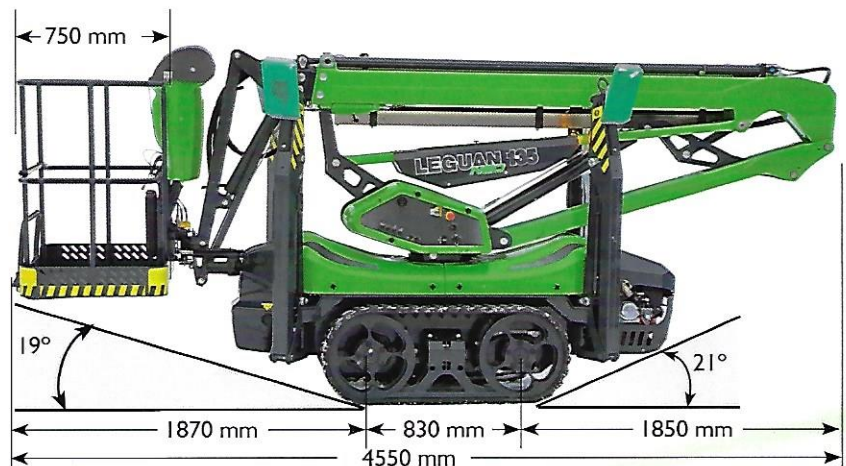
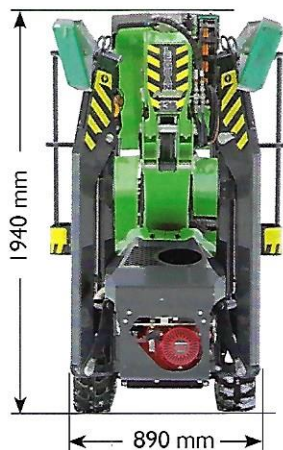

LEGUAN®

Toutes les caractéristiques sont données à titre indicatif, susceptibles de modification sans préavis de la part du constructeur. Les textes et photos sont non contractuels. © 2019 LEGUAN Lifts Oy. All rights reserved.

www.leguanlifts.com