



TEMPORE+LOUISE



Schröder Group GIE



CARACTÉRISTIQUES – LUMINAIRE

Étanchéité bloc optique:	IP 66 ^(*)
Étanchéité auxiliaires électriques:	IP 44 ^(*)
Résistance aérodynamique (CxS):	0,111 m ²
Tension nominale:	230 V – 50 Hz
Classe électrique:	I ou II (option) ^(*)
Poids (vide):	16,5 kg

^(*) selon IEC - EN 60598

ART NOUVEAU ET TECHNOLOGIE

Luminaire dont les formes rappellent celles de luminaires du début du 20^{ème} siècle, le Tempore affiche clairement son look « art nouveau ».

La conception mécanique et les performances photométriques sont cependant bien empreintes de notre technologie la plus récente.

Le Tempore peut accueillir tout type de source lumineuse. Equipé d'un réflecteur performant, le Tempore assure un éclairage de qualité au coeur des villes.

Couleur: toute couleur RAL ou AKZO

LAMPES – RÉFLECTEURS

Réflecteurs	1275	sans réflecteur
Sodium haute pression	150 W	150 W
Iodures métalliques à brûleur céramique	150 W	150 W
Induction	-	85 W
Cosmopolis	140 W	140 W

Puissances maximales

DISTRIBUTIONS PHOTOMÉTRIQUES

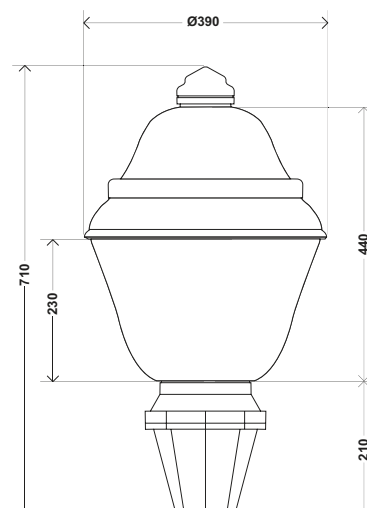
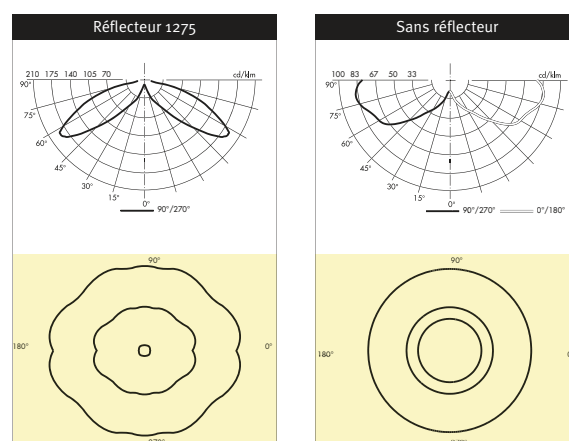

VERRE PRESSÉ STRIÉ

Le luminaire Tempore se compose d'une embase en aluminium coulé, ainsi que d'un dôme et d'un globe en verre pressé strié.

La coupole supérieure est en aluminium repoussé.

Deux anneaux en aluminium coulé ceinturent la base du dôme et le sommet du globe. Dans le bloc optique est intégré un réflecteur en aluminium embouti, brillant et anodisé.

ACCÈS SUPÉRIEUR À LA LAMPE

L'accès à la lampe s'effectue via le dôme maintenu par 4 vis imperdables.

Ces vis une fois desserrées, le dôme peut être basculé autour d'une charnière.

La lampe est fixée dans le dôme; les auxiliaires électriques, montés sur platine amovible, sont localisés dans l'embase. Ils sont accessibles après avoir desserré 3 vis, ce qui permet de désolidariser la partie supérieure de l'embase.

FIXATION

Fixation du luminaire sur un embout mâle 1" 1/4 gaz et serrage par contre-écrou.

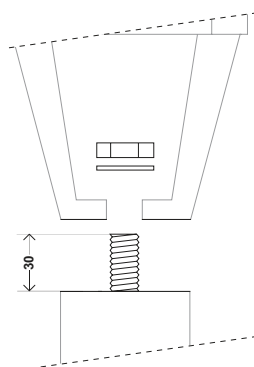

5,5 - 7m

INSPIRATION
ART NOUVEAU

Avec son look « art nouveau » clairement affiché, l'ensemble Louise et le luminaire Tempore constituent l'une des plus belles réponses aux besoins de mise en valeur par la lumière du patrimoine historique des centres urbains.

La robustesse du mât et de la console tout en fonte d'acier crée un judicieux contraste avec l'apparente fragilité et la légèreté du luminaire Tempore, tout en verre.

Dans ces multiples configurations de support, l'ensemble Louise est prévu pour des installations entre 5,5 et 7 mètres de haut.

CONSOLE MURALE

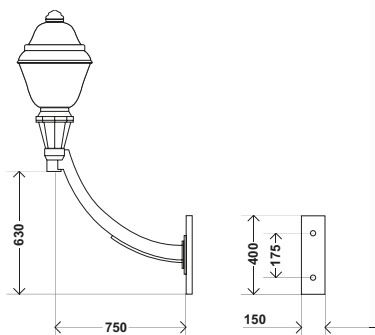

POTEAU AVEC
CONSOLE DOUBLE

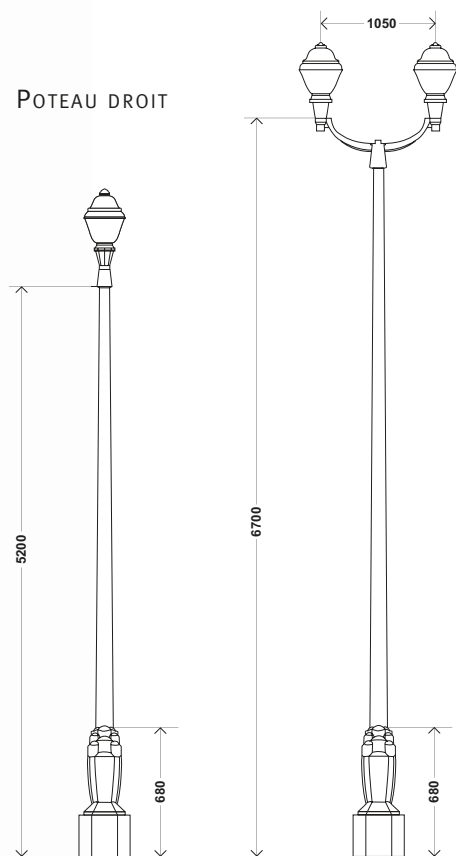

SEMELLE DE FIXATION

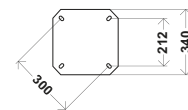

Autres configurations de fixation sur demande

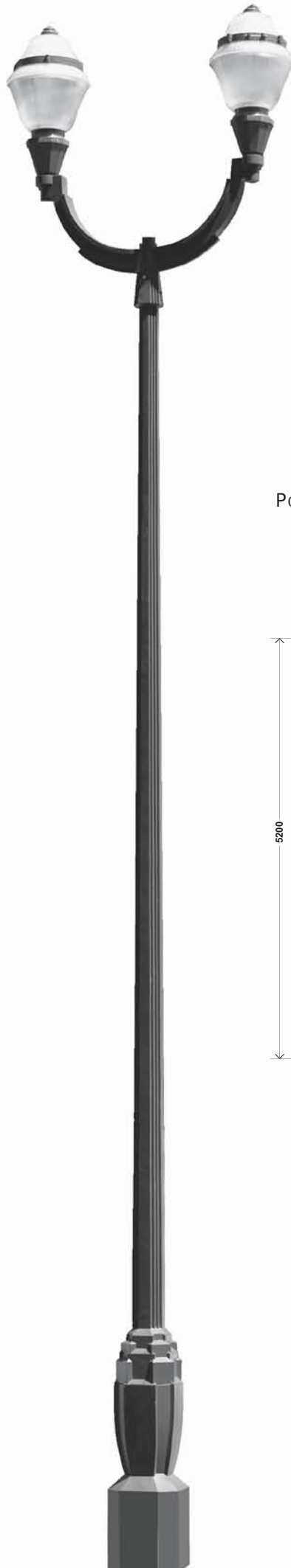

TEMPORE + LOUISE
Bruxelles
Belgique



TEMPORE
Tavira
Portugal



TEMPORE
Tavira
Portugal



LA LUMIÈRE URBAINE