



Combi

Gain de place

Ergonomie

Puissance

Précision

1 MACHINE
POUR 2 FONCTIONS
Cisaille et Presse
plieuse hydraulique



Combi

l'Originale

Si plus de **1000 UTILISATEURS EN EUROPE**
dont **250 ENTREPRENEURS FRANÇAIS**
peuvent témoigner de la Qualité et du Sérieux de ce combiné ...
Ce n'est pas un hasard !



- EVITEZ LES FINS DE CHANTIERS COMPLIQUÉS
- FAITES DES ÉCONOMIES DE SOUS TRAITANCE
- MAÎTRISEZ LA QUALITÉ DE VOS PLIAGES

Vous n'avez pas idée à quel point, réaliser vos pliages peut être simple et rentable !



Schneider
Electric

Danfoss



Telemecanique

TRAVAILLEZ EN MODE PREMIUM

1 • Vous couperez vos tôles acier sur une cisaille guillotine à coupe verticale équipée d'une butée motorisée avec une grande précision et une belle qualité de coupe. D'une épaisseur de 0,75 mm à 6 mm acier sans aucun réglage de jeu de lame, avec une descente progressive et régulée électroniquement.



Hauteur de travail : 0,65 m

2 • Vous réaliserez vos pliages avec une presse plieuse synchronisée en toute simplicité grâce à sa programmation directe des angles accessible à tous les opérateurs. Des prototypes ou des grandes séries : avec ses programmes automatiques et sa synchronisation des vérins gauche et droit, vous réussirez vos pièces du 1er coup et obtiendrez enfin la productivité dont vous rêviez !



Hauteur de travail : 1,25 m

Le passage du mode cisaille en mode pliage se fait en quelques secondes sans aucun réglage.

ÉQUIPEMENTS DE LA CISAILLE GUILLOTINE

- Programme CNC avec compteur de coupes.
- Gestion électronique de la butée arrière et de la vitesse de coupe.
- 13 serre-tôles avec réglage de la pression automatique.
- Eclairage de la ligne de coupe avec l'ombre pour travailler au tracé.
- Chandelles support tôle avec une butée d'équerrage équipée d'un réglet.
- Lame monobloc et réversible 4 faces.



ÉQUIPEMENTS DE LA PRESSE PLIEUSE

- 2 supports tôle pour le pliage.
- 4 poinçons de pliage à col de cygne
Lg totale 3100 mm Réf 10.14/88°
(pliage U mini = 20x15x20 mm).
- 1 poinçon de pliage à col de cygne
Lg 240 mm Réf 10.14/88°.
- 16 supports poinçons intermédiaires.
Hauteur disponible de pliage = 200 mm.
- 1 matrice 9 vés (vés de 8 / 10 / 12 / 14 / 18 / 24 / 32 / 45 mm) Lg 3100 mm Réf 1318.

CARACTÉRISTIQUES TECHNIQUES

RÉFÉRENCE DE LA COMBI EN VERSION 3 AXES Equipée d'une commande numérique avec les axes X,Y1,Y2	TG-1250-6/75cn3 réf interne 2309	TG-2050-6/75cn3 réf interne 2302	TG-3050-6/75cn3 réf interne 2301	TG-3050-3/50cn3 réf interne 2317
CARACTÉRISTIQUES DE LA PARTIE CISAILLE				
Longueur de coupe	1250 mm	2040 mm	3040 mm	3040 mm
Capacité de coupe acier 45kg	6 mm	6 mm	6 mm	3 mm
Capacité de coupe inox 70kg	3 mm	3 mm	3 mm	1 mm
Capacité de coupe aluminium	8 mm	8 mm	8 mm	4 mm
Angle de coupe	2 °	2 °	2 °	2 °
Nombre de verrins presseur tôle	7 verrins	9 verrins	13 verrins	13 presseurs
Nombre de coupe / mm	20-15	18-13	15-11	15-11
Course maxi de la butée	700 mm	700 mm	700 mm	700 mm
CARACTÉRISTIQUES DE LA PARTIE PLIEUSE				
Longueur de pliage	1400 mm	2200 mm	3200 mm	3200 mm
Force de pliage	75 T	75 T	75 T	50 T
Capacité de pliage sur acier 45kg	6 mm x 1,2 m	6 mm x 1,2 m	6 mm x 1,2 m	6 mm x 1 m
		5 mm x 2 m	5 mm x 2 m	5 mm x 1,2 m
			3 mm x 3 m	2 mm x 3 m
			4 mm x 3 m avec le vé de 45 mm	
Course	150 mm	150 mm	150 mm	150 mm
Largeur de la table	200 mm	200 mm	200 mm	200 mm
Course maxi de la butée	700 mm	700 mm	700 mm	700 mm
CARACTÉRISTIQUES GÉNÉRALES				
Puissance du groupe hydraulique	10 kw / 12 cv	10 kw / 12 cv	10 kw / 12 cv	10 kw / 12 cv
Dimensions	1,7 x 1,9 x 2,2 m	2,7 x 1,9 x 2,3 m	3,7 x 1,9 x 2,4 m	3,7 x 1,9 x 2,4 m
Poids	4000 kg	5800 kg	9000 kg	6000 kg
RÉFÉRENCE DE LA COMBI EN VERSION 2 AXES Equipée d'un positionneur numérique avec les axes Y1,Y2		TG-2050-6/75cn2 réf interne 2308	TG-3050-6/75cn2 réf interne 2303	TG-3050-3/50cn2 réf interne 2305

COMBI EN VERSION 2 AXES Y1,Y2 :

La COMBI Réf 2305 a été spécialement développée à la demande des menuisiers pour réaliser des pliages en aluminium (cornières, capots, bavettes) et des pièces de renforts en acier galvanisé de 1,5 à 2 mm.

Une très grande accessibilité afin que les opérateurs et les poseurs puissent réaliser des pliages simples.

Positionneur numérique SCHNEIDER 2 axes

- Synchronisation des vérins gauche et droite Y1 et Y2.
- Précision de pliage = 0.04 mm.
- Contrôle automatique de la pression au pliage.
- Axe X : Boutons + / - et compteur mécanique pour piloter la butée motorisée de la cisaille et la plieuse.



COMBI EN VERSION 3 AXES X,Y1,Y2 :

Le programme complet de pliage permet de réaliser tout type de pièce avec un accès rapide au choix des angles et de la matière.

La fonction MÉMOIRE permet de réaliser des séries de pièces en mode automatique.

Commande numérique SCHNEIDER 3 axes

- Butée X et synchronisation des vérins gauche et droite Y1 et Y2.
- Précision de pliage = 0.04 mm.
- Programmation directe des angles de pliage.
- Nombre de programmes illimité de 10 pliages avec un cycle entièrement automatique.
- Initialisation automatique de la butée X à chaque démarrage.
- Retrait de la butée X programmable pendant le pliage.
- Contrôle automatique de la pression au pliage.



Parce qu'on ne fabrique pas un combiné qui doit couper et plier des tôles comme une machine conventionnelle, nous avons opté pour une conception rigoureuse et sans compromis.

Une mécanique à toute épreuve.

Un bâti mécano soudé surdimensionné de 50 mm d'épaisseur (montant et table support butée) capable de supporter les efforts engendrés sur 3200 mm de large.

Un coulisseau central de 180 mm de large avec un guidage vertical spécial forte charge.

Double guidage de la butée arrière sur 6 axes et 10 douilles avec revêtement spécial.

Tous les guidages sur la COMBI (coulisseau et butées) sont sans graissage (pas d'accumulation de poussière d'acier) et sans entretien.

Un asservissement hydraulique de pointe Danfoss couplé à un asservissement électronique multi axes.

Un groupe hydraulique de 12 cv équipé d'électrovanne pilotée avec une régulation proportionnelle du débit, de la vitesse et de la pression de pliage en temps réel.

Une règle digitale contrôle chaque vérin Y1 et Y2 avec une précision de 0.03 mm.

Une combinaison gagnante pour réaliser des pliages en frappe ou en l'air.

La solution unique pour plier des pièces et fortes épaisseurs à chaque extrémité de la machine sans dérégler le parallélisme du coulisseau.

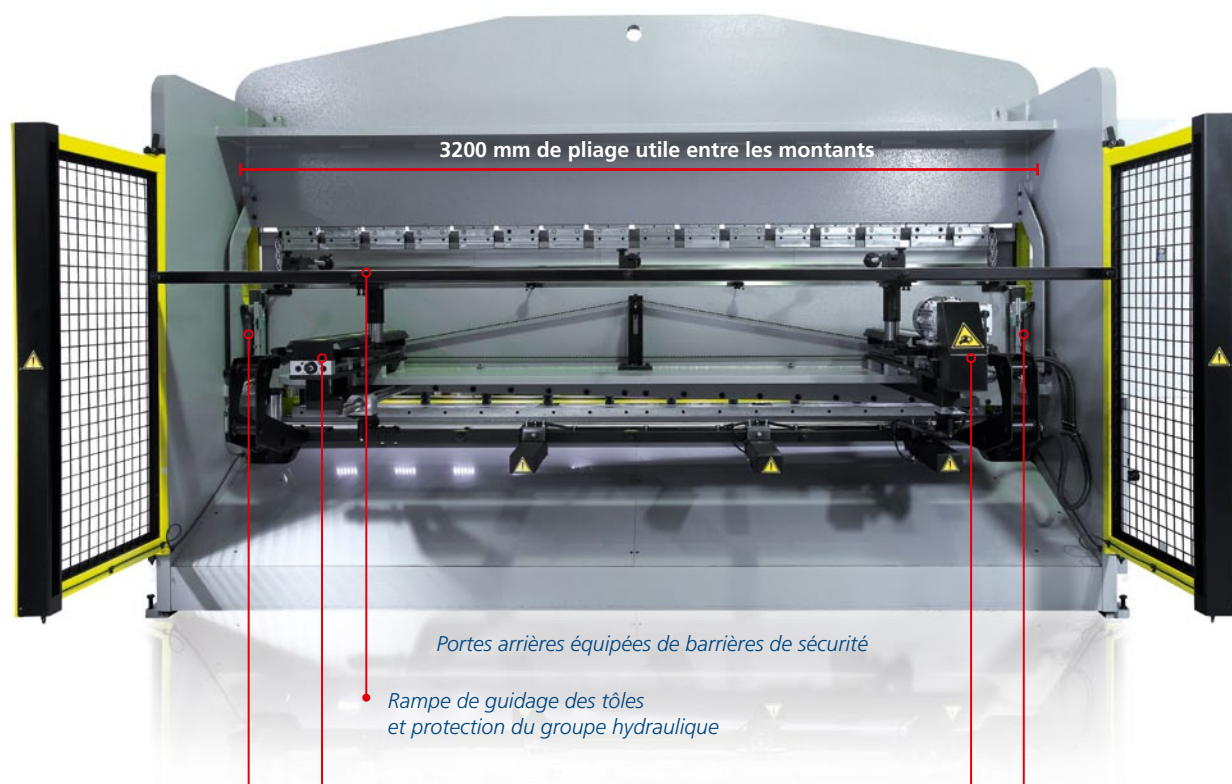

Règle digitale vérin Y2

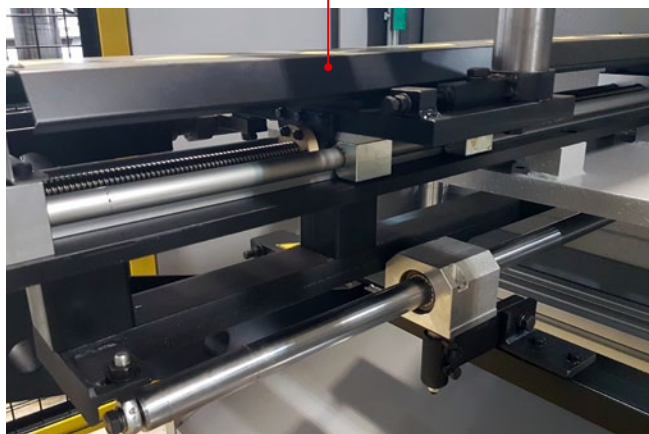

Guidage butée arrière avec capot de protection - axe X

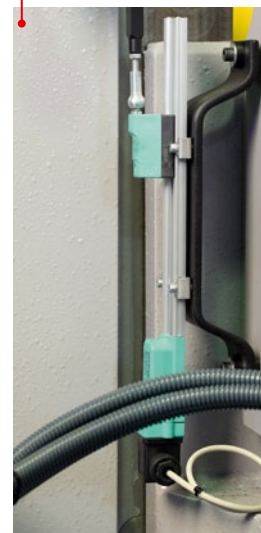

Règle digitale vérin Y1

CARACTÉRISTIQUES TECHNIQUES

ÉQUIPEMENTS STANDARD DE LA CISAILLE GUILLOTINE

- Butée arrière motorisée
- 13 serre-tôles avec patins
- Eclairage de la ligne de coupe avec ombre pour travailler au tracé
- Chandelles support tôle
- Guide d'équerrage Lg 1 m avec 1 butée avant
- Lame monobloc et réversible 4 faces

Les options possibles

- 2e guide d'équerrage avec butée avant Réf 2301/71
- Guide d'équerrage en Lg 2 ou 3 m Réf 2301/10
- Rapporteur d'angle Réf 2301/75
- Support de tôle arrière pneumatique Réf 2301/14
- Rack de stockage vertical de tôle Réf 1520

ÉQUIPEMENTS STANDARD DE LA PRESSE PLIEUSE

- 3 butées escamotables avec réglage fin
- 2 Supports tôle avant pour le pliage
- 4 poinçons de pliage à col de cygne Lg totale 3100 mm Réf 10.14/88° (pliage U mini = 20x15x20 mm)
- 1 poinçon de pliage à col de cygne Lg 240 mm Réf 10.14/88°
- 16 supports poinçons intermédiaires. Hauteur totale de pliage = 200 mm
- 1 matrice 9 vés (vés de 8 / 10 / 12 / 14 / 18 / 24 / 32 / 45 mm) Lg 3100 mm Réf 1318

Les options possibles

- Barrière immatérielle de protection avant Réf 2301/74
- Table de compensation Lg 3 m Réf 2320/20
- Poinçon 1012/30° avec R= 2 mm Lg 835 mm Réf 6004/1-30
- Poinçon 1012/30° Fractionné avec R= 2 mm Lg 835 mm Réf 6004/1-30 FRACT
- Poinçon 1014/88° Lg 835 mm Lg 835 mm Réf 6002/1
- Poinçon 1014/88° Fractionné Lg 835 mm Réf 6003
- Brides à serrage rapide Réf 2301/49-1

Important : de nombreux outillages type AMADA sont adaptables sur la COMBI

- Matrice 1 vé règle à insérer ou en Tê inversé
- Outillage pour les plis écrasés
- Outillage à rayonné
- Vé lourd jusqu' 80 mm



SUPPORT TOLE AUTOMATIQUE POUR LA CISAILLE SUR COMBI REF 2301/14

Au delà de 400 mm, les tôles fines ont tendance à fléchir par le poids et passer sous la butée.

Avec ce mécanisme, elles sont parfaitement guidées lors de la mise en butée et l'opérateur peut travailler seul quelque soit les dimensions à couper.

Ensemble mécanique et pneumatique composé de 3 blocs vérin + tige chromée avec un cycle entièrement automatique. L'opérateur lance le cycle du pupitre seulement si nécessaire.



RACK POUR LE RANGEMENT DES TOLES POUR COMBI REF 1520

Ensemble à monter comprenant 11 casiers avec protections horizontales et verticales afin de ne pas rayer les tôles.

Idéal pour un rangement rapide des différents types et couleurs de tôles sans prendre trop de place. Dimensions = 2000 x 850 x 1800 (haut) mm

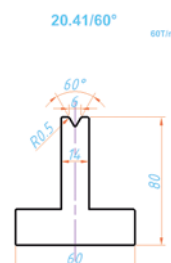
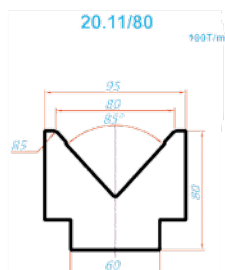
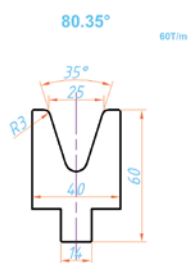

OPTIONS DE LA CISAILLE GUILLOTINE

RAPPORTEUR D'ANGLE

Réf 2301/75

Vous tracez votre 1ère pièce et vous coupez ensuite la série avec le rapporteur et la butée

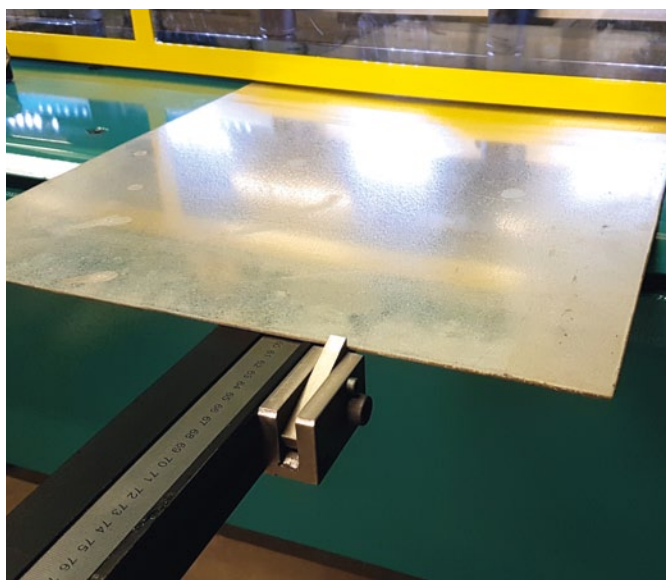

2ÈME GUIDE D'ÉQUERRAGE AVEC BUTÉE AVANT

Réf 2301/71

Vous permet de couper vos tôles jusqu'à 1 m de profondeur, avec un seul opérateur et une grande ergonomie

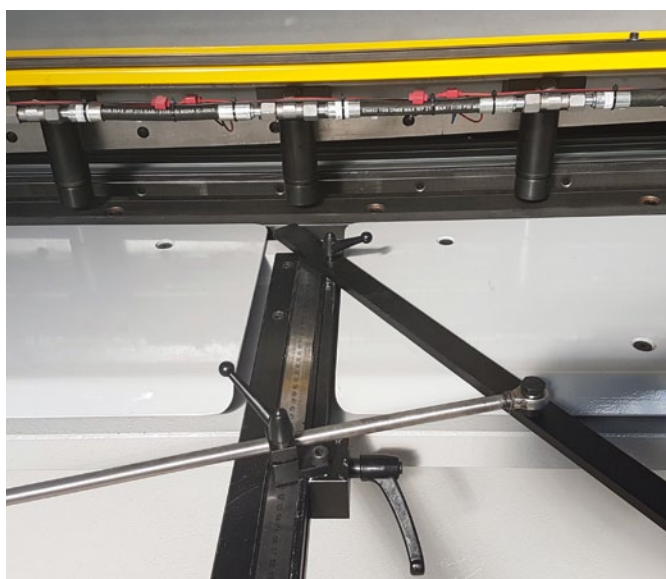

OUTILLAGES DE LA PRESSE PLIEUSE

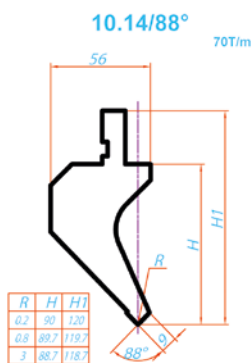

4 POINÇONS DE PLIAGE À COL DE CYGNE LG TOTALE 3100 mm

Réf 10.14/88°

(pliage U mini = 20 x 15 x 20 mm)
Poinçon idéal pour le travail
de serrurerie

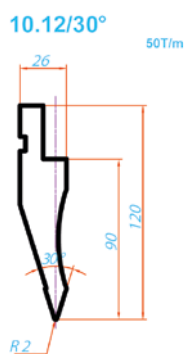

POINÇON 1012/30° AVEC R = 2 mm LG 835 mm

Réf 6004/1-30

Poinçon indispensable pour faire les
habillages de fenêtres (goutte d'eau sur les
bavettes...). N'abime pas le laquage avec
son rayon de 2 mm !

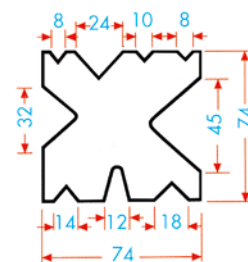

MATRICE 9 VÉS (VÉS DE 8 / 10 / 12 / 14 / 18 / 24 / 32 / 45 mm)

Réf 1318

La plus complète du catalogue !
Pour plier des tôles de 0.75 à 6 mm
d'épaisseur. Choix du vé = 8 fois
l'épaisseur de la tôle

OPTIONS DE LA PRESSE PLIEUSE

POINÇON 1014/88° FRACTIONNÉ LG 835 mm

Réf 6003

OU

POINÇON 1012/30° FRACTIONNÉ AVEC R= 2 mm LG 835 mm

Réf 6004/1-30 FRACT

Pour réaliser des pliages sur 4 côtés pour faire des boîtes
ou des caissons



BRIDES À SERRAGE RAPIDE

Réf 2301/49-1

Gagnez du temps lors de l'opération
de changement des poinçons de pliage



BARRIÈRE IMMATÉRIELLE DE PROTECTION AVANT

Réf 2301/74

Option proposée à la place du capot
de protection

L'IMPLANTATION

Avec des dimensions mini de 2500 x 3760 mm
Il y a toujours une place pour la

Combi

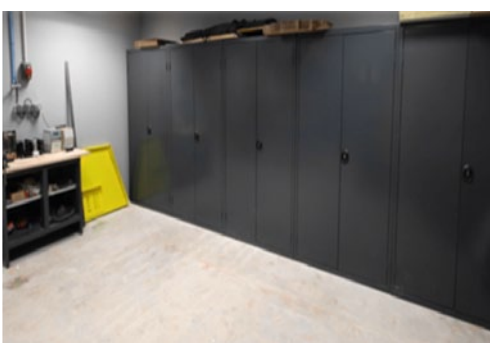
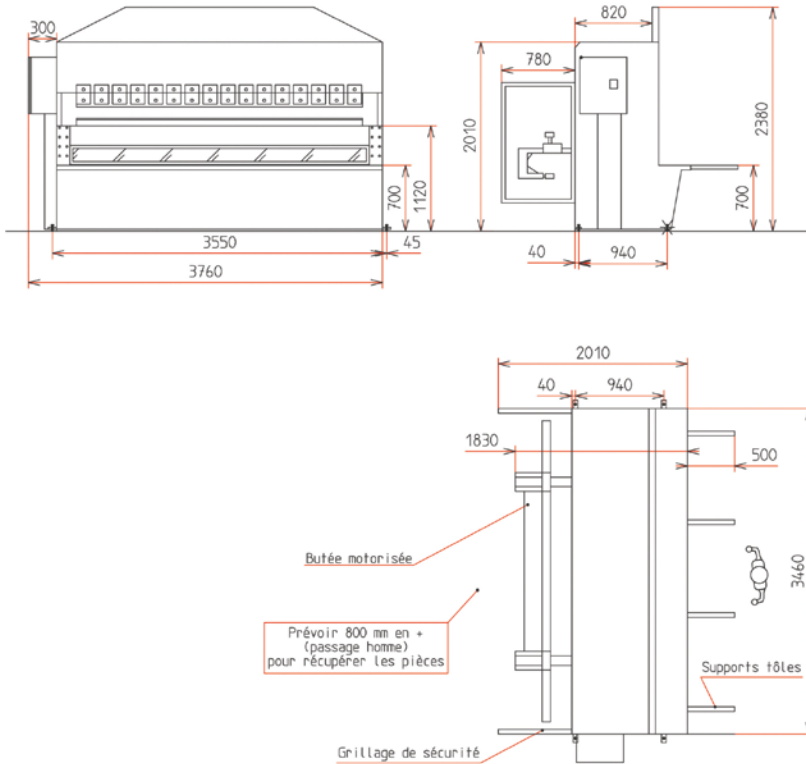

LE SERVICE JC COLOMBO

Votre démarche est simplifiée avec notre offre globale :

- Reprise de vos machines
- Logistique et manutention
- Installation et formation complète
- Service après-vente

SERIEUX – SECURITE – SERVICE

- Une prise en charge sérieuse de votre demande avec une étude de faisabilité et d'implantation machine dans votre atelier.
- La présentation d'une offre commerciale complète et sans surprise.
- Une démonstration machine dans notre showroom ou chez un client.
- Une garantie de 2 ans sur toute la gamme de machines.
- Une installation et formation complète sur une journée avec une visite de contrôle 1 ou 2 mois après le lancement.
- Un service après-vente rapide avec assistance immédiate téléphonique et envoi de méthodes de dépannage + un stock important de pièces détachées.
- Un programme d'entretien machines efficace avec une visite de révision annuelle.
- Un réseau de 46 professionnels répartis sur toute la France agréés par JC COLOMBO sont prêts à intervenir très rapidement. Ce réseau est en constante évolution.



DEPUIS 2004 nous vous proposons une gamme complète d'équipement pour le travail de l'acier et de l'aluminium.

- Cisaille et Presse plieuse hydraulique
- Combiné cisaille plieuse
- Scie 2 têtes et fraiseuse pour tube acier
- Machines pour les profilés aluminium
- Cintreuse acier, alu, pvc
- Table de découpe plasma.



PROFITEZ D'UN HAUT NIVEAU D'ASSISTANCE

Grâce à un réseau de 46 techniciens professionnels agréés par nos soins et répartis sur toute la France.



UN SERVICE COMPLET

- Transport
- Manutention
- Installation
- Formation
- Programme révision de machine préventive.

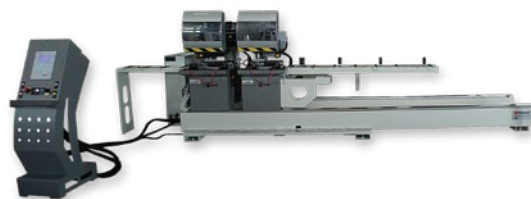

Le réseau des techniciens agréés (évolutifs)

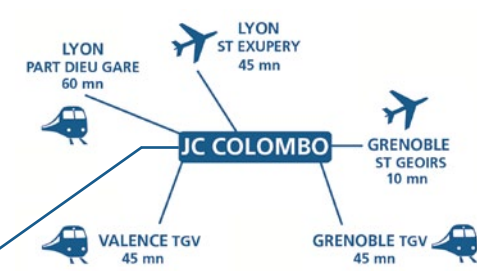

Votre distributeur agréé :

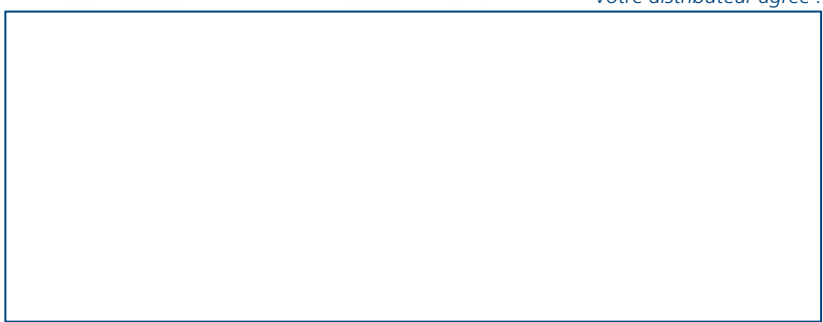

Machines et Cintreuses pour acier - aluminium - pvc
Importateur exclusif combiné et plieuse COMBI



845 Grande Rue
38870 ST SIMEON DE BRESSIEUX - France
Tél : (33) 04 74 78 20 28 - Fax : (33) 01 34 29 66 89
info@jccolombo.fr - www.jccolombo.com