

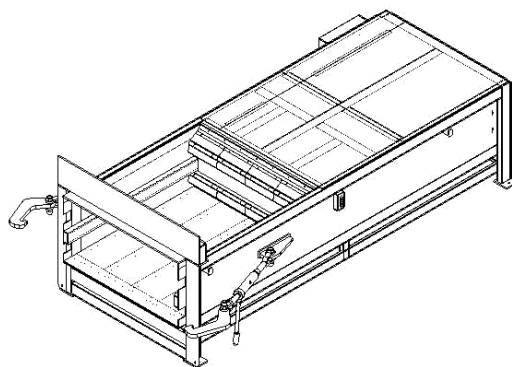

COMPACTEUR POSTE FIXE RB2000

CARACTERISTIQUES TECHNIQUES

Longueur	mm	4350
Largeur	mm	1750
Hauteur	mm	1125
Poids	kg	3950
Hauteur de chargement	mm	1450
Capacité de la trémie	m ³	1.9
Ouverture du bouclier	mm	1500/1400
Pénétration du bouclier	mm	300
Surface du bouclier	dm ²	72
Pression sur le bouclier	kg/cm ²	3.3
Pression de service	bars	180
Pression maximum	bars	210
Poussée nominale	kn	230
Puissance moteur	cv	7.5
	kw	5.5
Tension	volts	220/380
Décibels	db	79



ACCESSOIRES DE SERIES

Les signaux "benne Pleine" et "Trois quart plein".
Jauge d'huile électrique "niveau bas".
Ridoirs.
Rail de guidage standard.

LES ATOUTS

La sécurité d'utilisation
Fiabilité
Robustesse
Simplicité d'utilisation
Accessibilité aux organes de pilotage
Maintenance réduite

LES OPTIONS

Adaptations à partir d'un quai
Adaptation d'un lève containers
Rail de guidage
Chemin de roulement
Capotage de la trémie
Translateur de caisson
Translateur de compacteur
Refroidissement Air / Huile
Tunnel de jonction