

EXPAIR

STATION D'ASPIRATION POUR POSTE DE PEINTURE

L'EXtraction Par AIR

Les tables et murs d'aspiration modèle FPS ont été spécifiquement conçus pour les postes de peinture au pistolet.

FPS-1



FPS-2



DESCRIPTION

Le modèle FPS-1 peut être utilisé seul ou sur une table support modèle UWT. Le modèle FPS-2 est constitué de deux modèles FPS-1 superposés afin de constituer un mur d'aspiration. Les particules sont filtrées grâce à 3 cassettes interchangeables par module (efficacité jusqu'à 90 %) et d'un filtre labyrinthique perforé en cellulose (efficacité jusqu'à 50%). Pour une bonne aspiration, il est conseillé de prévoir un débit de 3000 M3/H par module (soit 6000 M3/H pour le FPS-2.)

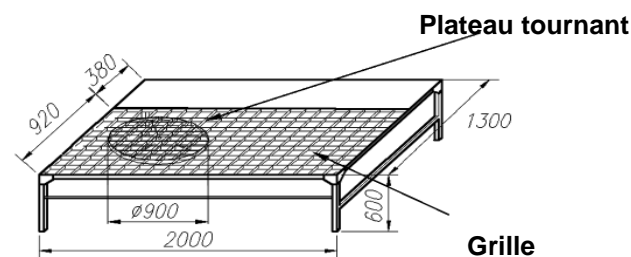
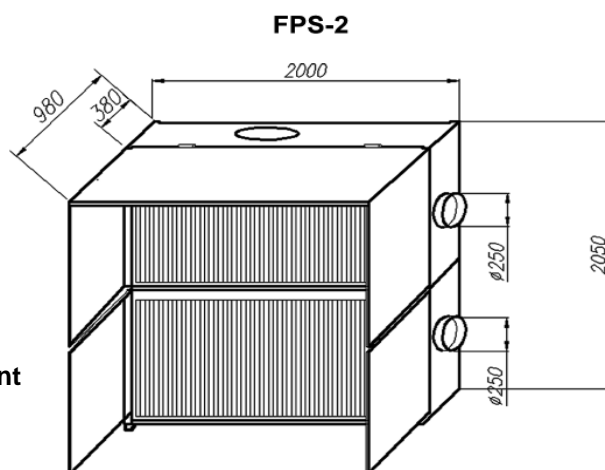
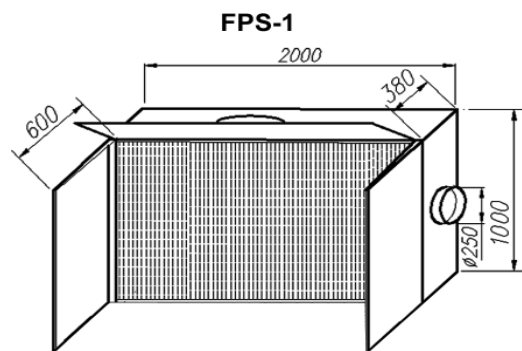

11D, route de Marcilly
Z.A. du logis vert
77165 SAINT-SOUPPLETS
Tél : + 33 (0)1 60 01 05 07
Fax : + 33 (0)1 60 01 03 25

SARL au capital de 7648 € - 429 460 751 RCS MEAUX
Code APE-NAF 7112 B - Siret 429 460 751 00010