

S SERIE

S SERIE



FASSI
CRANES WITHOUT COMPROMISE

S SERIE

- DE** Die Kräne von Fassi entstehen aus Engagement für die Konstruktion von Produkten auf höchstem Marktniveau sowohl was Leistung als auch Sicherheit betrifft. Die Konstrukteure von Fassi arbeiten mit den fortgeschrittensten Informatikprogrammen und simulieren auf virtuelle Weise was später beim Einsatz des Krans genau geschieht: Prototypentwicklung mit strengen Ermüdungstests bestätigen die Gültigkeit der Projekterwartungen. Die Qualitätskontrolle beginnt mit der Materialauswahl und geht weiter mit den Konstruktionsdetails, von den Stählen bis zur umweltfreundlicher Lackierung mit einer Prozedur, die höchste chemisch-physikalische Widerstandsfähigkeit und Haltbarkeit auf lange Zeit gewährleistet. Berechnungsnorm EN12999. Ermüdungstest nach Klasse H1B3.
- GB** The Fassi cranes are developed from a design undertaking aimed at creating products that are market leaders, in terms of both performance and safety. Fassi designers work with the most advanced computer science, virtually simulating what will actually happen when the crane is being used: strict fatigue tests applied to the prototypes confirm the validity of the design expectations. The attention to quality begins with the choice of materials and is repeated in the structural details, from the steels to the ecological paintwork applied with procedures able to guarantee the highest levels of chemical and physical resistance and consistency over time. Design according to European Standard EN12999. Fatigue test class H1B3.
- NL** De hijskranen van Fassi zijn het resultaat van inspanningen bij het ontwerpen die gericht zijn op het bouwen van producten op het maximumniveau dat op de markt bestaat, zowel wat de prestaties als de veiligheid betreft. De ontwerpers van Fassi maken gebruik van de meest geavanceerde informaticamiddelen om op virtuele wijze te simuleren wat er feitelijk gebeurt als de hijskraan gebruikt wordt: prototypes die strenge vermoeidheidstesten ondergaan bevestigen de geldigheid van de verwachtingen van het ontwerp. De aandacht voor de kwaliteit begint bij de keuze van de materialen en gaat verder met de constructiedetails, van het staal tot het milieuvriendelijke lakwerk dat aangebracht wordt met procedures die een hoge chemisch-fysische weerstand en de onaantastbaarheid door de tijd heen verzekeren. Ontwerp conform de Europese Norm EN12999. Keuringsklasse van vermoeidheid H1B3.
- FR** Les grues FASSI sont développées depuis une étude de projet visant à la création de produits haut niveau sur le marché, tant sur le plan de la performance que celui de la sécurité. Les concepteurs FASSI travaillent avec un système informatique des plus avancés, capable de simuler de manière virtuelle ce qui se passe lors de l'utilisation de la grue: des prototypes sont soumis à des tests de résistance à fatigue afin de confirmer la validité des résultats en adéquation au projet. L'excellente qualité des matériaux choisis est confirmée dans les détails de construction, du choix des aciers, jusqu'à celui de la peinture écologique réalisée avec des procédés garantissant les résistances chimiques et physiques des plus élevées et d'inaltérabilité dans le temps. Etude de projet conforme à la norme européenne EN12999. Essais à fatigue en classe H1B3.
- IT** Le gru Fassi nascono da un impegno di progettazione finalizzato a realizzare prodotti ai massimi livelli di mercato, nelle prestazioni come nella sicurezza. I progettisti Fassi lavorano con l'informatica più avanzata simulando in modo virtuale quello che avverrà concretamente nell'impiego della gru: prototipazione con severe prove a fatica confermano la validità delle aspettative progettuali. Le attenzioni qualitative iniziano con la scelta dei materiali e si confermano nei particolari costruttivi, dagli acciai alla verniciatura ecologica eseguita con procedure capaci di assicurare le più elevate resistenze chimico-fisiche e inalterabilità nel tempo. Progettazione conforme alla Normativa Europea EN12999:A3. Classe di collaudo a fatica H1B3.
- ES** Las grúas Fassi nacen de un compromiso de proyecto finalizado a realizar productos que estén en los máximos niveles del mercado, tanto por lo que se refiere a las prestaciones, como a la seguridad. Los proyectistas Fassi trabajan con los sistemas informáticos más avanzados simulando de forma virtual lo que ocurrirá concretamente durante el uso de la grúa: la producción de prototipos con severas pruebas de fatiga confirma la validez de las previsiones del proyecto. Las atenciones cualitativas inician con la elección de los materiales y se confirman en los detalles de construcción, desde los aceros a la pintura ecológica realizada con procedimientos que pueden asegurar las más elevadas resistencias químico-físicas y la inalterabilidad en el tiempo. Proyecto conforme con la Normativa Europea EN12999. Clase de ensayo de fatiga H1B3.

F145AS/F160ASXP

F195AS/F210ASXP

F215AS/F240ASXP



○ S SERIE





FEATURES

DE 1 Die Überlastabschalteneinrichtung FX regelt den Kran und ist mit Motor Start/Stop und Drehzahl +/- ausgestattet.

2 Der proportionale Steuerblock ist wahlweise als Ein- oder Zwei-Kreis-Hydraulik erhältlich, garantiert schnelles Arbeiten und mehrere Bewegungen gleichzeitig zu fahren.

3 Der Hochsitz, rechts an der Säule montiert, erlaubt freien Blick auf die Pritsche.

4 Die Abstützungen sind vom Hochsitz bedienbar und mit zusätzlicher Notbedienung am Kransockel montiert.

5 MPES mit Eilgangventil, sequenzunabhängiges teleskopieren, gewährleistet schnelles Arbeiten.

6 ProLink in Kombination mit Kniehebel steht für konstantes Hubmoment.

7 Fundament und Ritzel der Kransäule sind aus Stahlguss; erhöhte Widerstandsfähigkeit und lange Lebensdauer.

8 Das leistungsstarke Zahnstangenschwenkwerk erlaubt ein hohes Schwenkmoment.

9 Die Gleitstücke in den Ausschüben sind unter Druck montiert, um das seitliche und senkrechte Spiel zu verringern.

10 Durch die zentrale Schmierleiste vereinfachen sich Wartungs- und Kontrollarbeiten.

11 Spezieller Öltank zur seitlichen Montage am Fahrgestell.

12 Ausgerüstet mit 2 Zusatzfunktionen aus Metallführungsschienen und widerstandsfähigen Nylon-Gliederketten.

13 Knickzylinderschutz verhindert Beschädigung.

14 Der Ölkühler hält die Temperatur konstant und verhindert Überhitzung.

15 Gelenkstützteller

OPTIONAL

A Arbeitsscheinwerfer an Kransäule und Knickarm.

B LEDs an den Abstützylindern.

C Beheizbarer Hochsitz.

D Vorbereitung für den Betrieb mit Verstellpumpe (LS).

E Wetterschutzkabine.

F Funkfernsteuerung (RCH - HBC - oder RCS - Scanreco -) mit XP sind Standard bei den XP-Varianten.

FASSI
F215AS

GB 1 FX electronic lifting moment limiting device controlling the load conditions of the crane, equipped with engine on/off and RPM +/- activation.

2 Multi-function proportional distributor bank available in two way, for single or double hydraulic circuit. This ensures an extraordinary fluidity and multi-functionality and fast working speed.

3 The seat, installed on the right side of the column, allows very good visibility into the truck body.

4 Outriggers are controlled from the top seat and a further emergency control station is located on the crane base.

5 MPES system (Multi-Power Extension System) with oil recycling valve and independent extension rams with no sequence for exceptional in / out speed of the telescopic booms.

6 Fassi ProLink system in combination with the linkage system assures a constant lifting moment.

7 Column support and pinion in cast steel for increased resistance and durability.

8 Rotation system with highly efficiency rack and pinion allowing a high rotation moment.

9 Extension booms guide shoes with "forced" assembly to reduce vertical and horizontal clearance.

10 Centralized lubrication to allow easy maintenance and checks.

11 Special oil tank for installation on the truck chassis side.

12 Two supplementary functions activated up to the boom tip and protected by metal trays paired with highly resistant nylon guide-chains.

13 Protection of the outer ram rod to avoid damage.

14 Oil cooler to maintain constant oil temperature and avoid overheating.

15 Jointed outrigger plate in monocast material.

OPTIONAL

A Work lights on the column and outer boom.

B LEDs on the outrigger rams.

C Heated seat.

D Predisposition for utilisation with variable pump (LS).

E Hood for the top seat control.

F RCH or RCS radio remote control and XP device are standard applications on XP crane models





- FR 1** Le limiteur de moment FX contrôle électroniquement les conditions de charge de la grue et il est équipé pour activer le démarrage/arrêt ainsi que le réglage des tours du moteur du camion.
- 2** Le distributeur hydraulique multifonctions proportionnel est disponible, au choix, en version avec un ou deux circuits hydrauliques et garantit une multifonctionnalité parfaite ainsi qu'une grande rapidité d'action.
- 3** Le siège monté sur le côté droit de la colonne permet de voir librement le plateau du camion.
- 4** Commande des stabilisateurs du siège, avec une commande supplémentaire d'urgence sur l'embase de la grue
- 5** Système MPES (Multi-Power Extension System) avec valve régénération huile et sortie bras d'extension indépendante de la séquence pour une vitesse d'utilisation exceptionnelle.
- 6** Système Prolink en combinaison avec le système de bielle et fourche pour obtenir un moment de levage constant.
- 7** Support et pignon colonne de la grue réalisés en fonte d'acier pour garantir une majeure résistance et durée.
- 8** Le système de rotation à crémaillère à haute performance permet d'obtenir un moment de rotation élevé.
- 9** Les patins de guidage sur les bras d'extension sont montés de manière "forcée" afin de réduire les jeux verticaux et latéraux.
- 10** Le système de lubrification centralisée facilite les opérations de manutention et contrôle.
- 11** Réservoir d'huile spécial pour montage latéral sur le châssis.
- 12** Installation standard de deux fonctions supplémentaires avec guides en métal et chaînes en nylon hautement résistantes.
- 13** Protection du vérin de levage du bras secondaire pour empêcher dommages éventuels.
- 14** Le refroidisseur d'huile maintient la température de l'huile constante et empêche le surchauffage.
- 15** Plaque avec rotule et plaques d'appui en monocast.

OPTIONAL

- A** Phares de travail montés sur la colonne et bras secondaire de la grue.
- B** Voyants sur les vérins stabilisateurs.
- C** Siège réchauffé.
- D** Prédiposition pour utilisation avec pompe à débit variable.
- E** Capote pour protéger le poste de commande du siège.
- F** La radiocommande RCH ou RCS ainsi que le dispositif XP sont montés d'origine sur les modèles XP.

- NL 1** Het FX elektronische lastmomentbeveiligingssysteem beheert de belastingcondities van de kraan: het is uitgerust met motor aan/uit en toeren +/- activering.
- 2** Multifunctioneel proportioneel hydraulisch ventielblok, leverbaar op twee manieren, voor enkel en dubbel hydraulisch circuit. Dit garandeert een buitengewone vloeiende, multifunctionele en snelle werking.
- 3** De hoogzit, gemonteerd aan de rechterzijde van de kolom, verschaft een zeer goed zicht op de laadbak.
- 4** De steunpoten zijn bedienbaar vanaf de hoogzit en een verdere noodbediening is gesitueerd op de kraanvoet.
- 5** MPES - systeem (Multi-Power Extension Systeem) met olieregeneratieventiel en onafhankelijke uitschuifcilinders zonder volgorde schakeling voor exceptionele in- en uitgaande snelheid van de bewegingen van de uitschuifdelen.
- 6** Fassi's Prolink systeem in combinatie met het kniehevelsysteem garandeert constant hefvermogen.
- 7** Kraanvoet en onderzijde van kolom (rondsel) gemaakt van gietstaal voor het verhogen van de weerstand en de duurzaamheid.
- 8** Zwenksysteem met tandheugel en rondsel voor een hoge efficiëntie en hierdoor een hoog zwenkmoment bereikend.
- 9** Glijplaten van de uitschuifbare mastdelen, met "geforceerde" montage om de verticale en horizontale speling te reduceren.
- 10** Gecentraliseerd smeersysteem om gemakkelijk onderhoud en controle te verkrijgen.
- 11** Speciale olietank voor installatie langs het truckchassis.
- 12** 2 geactiveerde extra functies tot het einde van de hydraulisch uitschuifbare mast en beschermd door metalen goten in combinatie met nylon geleidekettingen met een hoge weerstand.
- 13** Bescherming van de knikcilinder om schades te voorkomen.
- 14** Oliekoeler om een constante olietemperatuur te handhaven en om oververhitting te voorkomen.
- 15** Aan de steunpoot verbonden stempelplaat uit kunststof vervaardigd materiaal

OPTIONAL

- A** Werkklampen op de kolom en/of knikarm
- B** LED - lampen op de steunpoten
- C** Verwarmde hoogzit
- D** Voorbereiding voor de toepassing van een variabele pomp (LS).
- E** Afdak boven de hoogzitbediening
- F** RCH of RCS radiografische afstandsbesturing en XP - voorziening (Extra Power) zijn standaard toepassingen op de kraan XP.

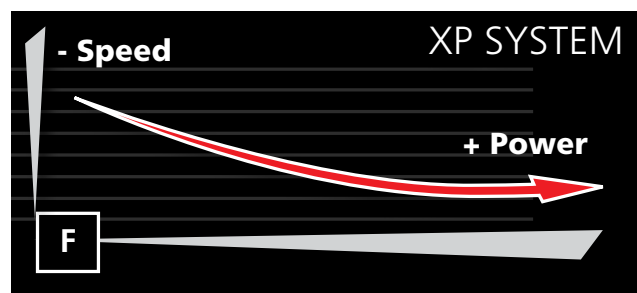

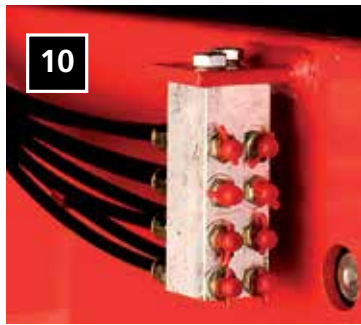
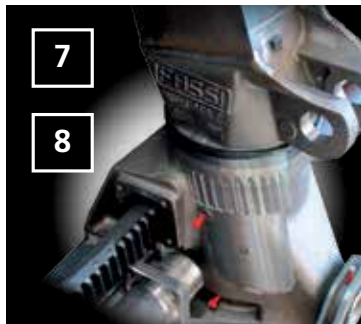

- IT**
- 1** Il limitatore di momento FX verifica le condizioni di carico della gru ed è equipaggiato per attivare l'accensione/spegnimento e regolazione giri motore veicolo.
 - 2** Il distributore idraulico multifunzione proporzionale è disponibile a scelta in versione ad uno o due circuiti idraulici e garantisce una perfetta multifunzionalità e velocità dei movimenti.
 - 3** Il seggiolino montato a destra sulla colonna, consente di vedere liberamente il cassone.
 - 4** Gli stabilizzatori sono comandabili dal seggiolino e con un ulteriore comando d'emergenza sul basamento della gru.
 - 5** Sistema MPES (Multi-Power Extension System) con valvola rigenerativa, uscita bracci sfilabili indipendente dalla sequenza per un lavoro veloce.
 - 6** Sistema Prolink in combinazione con sistema biella/forcella per un momento di sollevamento costante.
 - 7** Supporto e pignone colonna della gru realizzati in fusione d'acciaio per garantire maggiore resistenza e durata.
 - 8** Il sistema rotazione a cremagliera ad alto rendimento permette un momento di rotazione elevato.
 - 9** I pattini di guida sui bracci sfilabili sono montati in modo "forzato" per limitare il gioco laterale e verticale.
 - 10** Per mezzo dell'ingrassaggio centralizzato si facilitano i lavori di manutenzione e controllo.
 - 11** Serbatoio dell'olio speciale per montaggio laterale sul telaio.
 - 12** Equipaggiamento standard con due funzioni supplementari con guide di metallo e catene di Nylon resistenti.
 - 13** Protezione del martinetto di sollevamento del braccio secondario per impedirne il danneggiamento.
 - 14** Lo scambiatore di calore mantiene la temperatura dell'olio costante ed impedisce il surriscaldamento.
 - 15** Piastra snodata con piastre d'appoggio in monocast.

OPTIONAL

- A** Fari da lavoro sulla colonna e sul braccio secondario della gru.
- B** LEDs sui martinetti stabilizzatori.
- C** Seggiolino riscaldato.
- D** Predisposizione per l'impiego con pompa a portata variabile.
- E** Capote a protezione della postazione di comando da seggiolino.
- F** Radiocomando di nuova generazione RCH/RCS e dispositivo XP standard sulle versioni XP.

(vedere la pagina precedente)

- ES**
- 1** Sistema FX que controla electrónicamente las condiciones de carga de la grúa. Además permite activar el arranque/pa-rada y regulación del motor de giro del vehículo.
 - 2** Distribuidor hidráulico multifunción proporcional disponible a elegir en versión de uno o dos circuitos hidráulicos, garan-tizando una perfecta multifuncionalidad y una extraordinaria fluidez y rapidez de acción.
 - 3** El asiento, montado en el lado derecho de la columna, permite al operario una visión óptima de la caja.
 - 4** Estabilizadores controlados desde el asiento y con mando adicional de emergencia en la base de la grúa.
 - 5** Sistema MPES (Multi-Power Extension System) con válvula regeneradora del aceite, salida y recogida de los brazos teles-cópicos independiente de la secuencia de trabajo para una velocidad excepcional.
 - 6** Sistema Prolink combinado con un sistema especial de bielas, que permite un momento de elevación constante.
 - 7** Soporte y piñón de la columna de la grúa realizados en.
 - 6** Sistema rotación con piñón y cremallera de alto rendimiento permite un elevado momento de rotación.
 - 9** Patines de guía de los brazos de montaje "forzado" para reducir las holguras verticales y laterales.
 - 10** Lubricación centralizada que facilita el mantenimiento y control del engrase.
 - 11** Depósito de aceite especial para montaje lateral en el chasis.
 - 12** N. 2 tuberías adicionales para el uso de accesorios hidráulicos, protegidas por canaletas metálicas combinadas con ca-denas de guía de nylon de alta resistencia.
 - 13** Protección del cilindro secundario para impedir daños.
 - 14** El radiator conserva la temperatura del aceite constante para impedir el sobre calentamiento.
 - 15** Cilindro estabilizador con soporte articulado y piastra de apoyo en monocast.

OPTIONAL

- A** Faros para trabajo en la columna y en el brazo secundario.
- B** LEDs en los cilindros de los estabilizadores
- C** Asiento calentado.
- D** Predisposición para utilización grúa con bomba de caudal variable.
- E** Capota protectora de los mandos en asiento
- F** Control remoto RCH o RCS y dispositivo XP estándar en las grúas versión XP.

(véase la página anterior)

F145AS - F195AS - F215AS F160ASXP - F210ASXP - F240ASXP

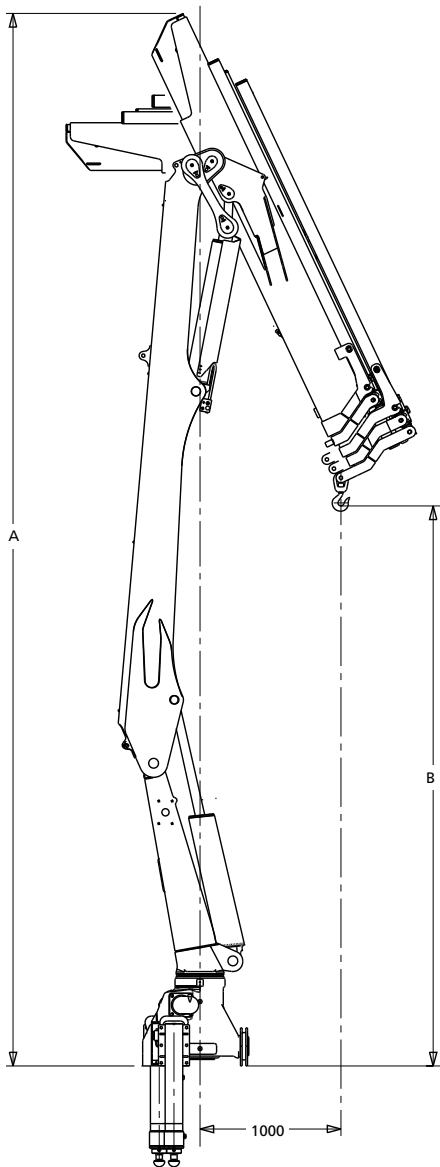

	A	B
F145AS.21-F160ASXP.21	6085	3635
F145AS.22-F160ASXP.22	6085	3530
F145AS.23-F160ASXP.23	6085	3445
F195AS.22-F210ASXP.22	7470	4140
F195AS.23-F210ASXP.23	7470	4060
F195AS.24-F210ASXP.24	7470	3975
F215AS.22-F240ASXP.22	7470	4140
F215AS.23-F240ASXP.23	7470	4060
F215AS.24-F240ASXP.24	7470	3975



	tm	m	m	°	kNm	Mpa	l/min	l	kg
F145AS.21	13,76	6,95	2,05	420	21,5	29,5	40+40	240	1950
F145AS.22	13,15	9,10	4,10	420	21,5	29,5	40+40	240	2075
F145AS.23	12,64	11,20	6,10	420	21,5	29,5	40+40	240	2200
F160ASXP.21	14,88	6,95	2,05	420	21,5	31,5	40+40	240	1950
F160ASXP.22	14,27	9,10	4,10	420	21,5	31,5	40+40	240	2075
F160ASXP.23	13,76	11,20	6,10	420	21,5	31,5	40+40	240	2200
F195AS.22	18,45	11,10	4,90	420	33,0	27,0	50+50	240	2720
F195AS.23	17,64	13,65	7,35	420	33,0	27,0	50+50	240	2920
F195AS.24	16,82	16,15	9,80	420	33,0	27,0	50+50	240	3120
F210ASXP.22	20,18	11,10	4,90	420	33,0	30,0	50+50	240	2720
F210ASXP.23	19,37	13,65	7,35	420	33,0	30,0	50+50	240	2920
F210ASXP.24	18,35	16,15	9,80	420	33,0	30,0	50+50	240	3120
F215AS.22	22,02	11,10	4,90	420	33,5	30,5	50+50	240	2860
F215AS.23	21,10	13,65	7,35	420	33,5	30,5	50+50	240	3060
F215AS.24	20,39	16,15	9,80	420	33,5	30,5	50+50	240	3260
F240ASXP.22	23,85	11,10	4,90	420	33,5	32,5	50+50	240	2860
F240ASXP.23	23,04	13,65	7,35	420	33,5	32,5	50+50	240	3060
F240ASXP.24	22,22	16,15	9,80	420	33,5	32,5	50+50	240	3260

**CERTIFIED
DYNAMIC
PERFORMANCES**

Dynamische Lastdiagramme sind berechnet, getestet und heben die Last bei angegebener Reichweite, garantiert!

Dynamic load diagrams calculated, tested and certified to lift the loads at the declared reaches

Dinamische last-vluchttabellen berekend, getest en gecertificeerd om de lasten te hijsen op de verklaarde bereiken

Diagrammes de charge dynamiques calculés, testés et certifiés pour soulever les charges aux extensions déclarées

Diagrammi di portata dinamici calcolati, collaudati e certificati per sollevare i carichi agli sbracci dichiarati

Diagramas de carga dinámicos, calculados, probados y certificados para a elevación la de cargas a los alcances declarados

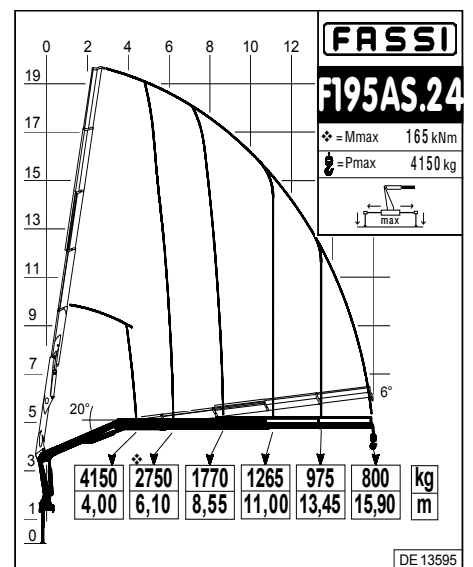
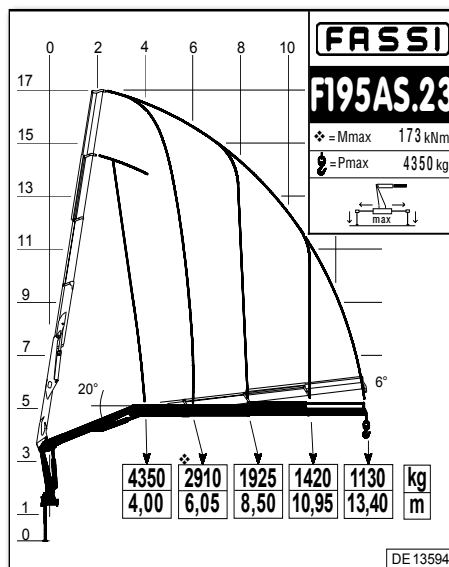
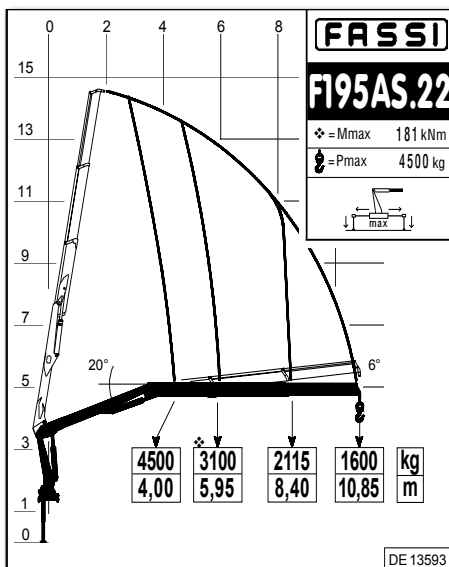
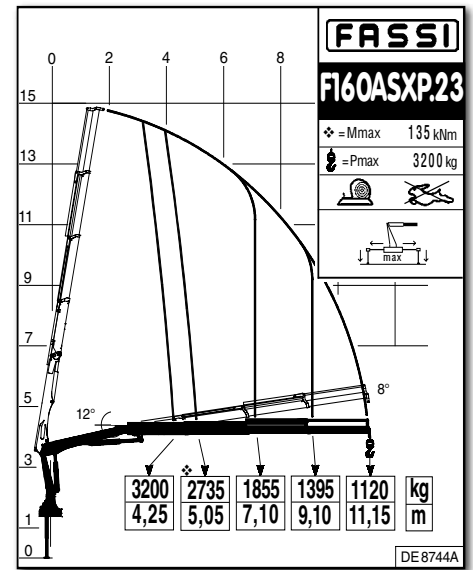
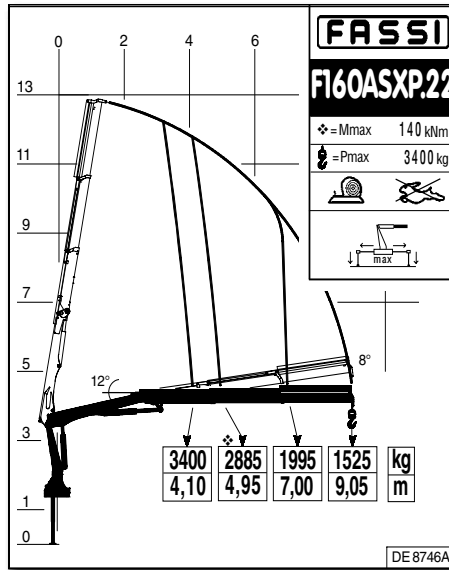
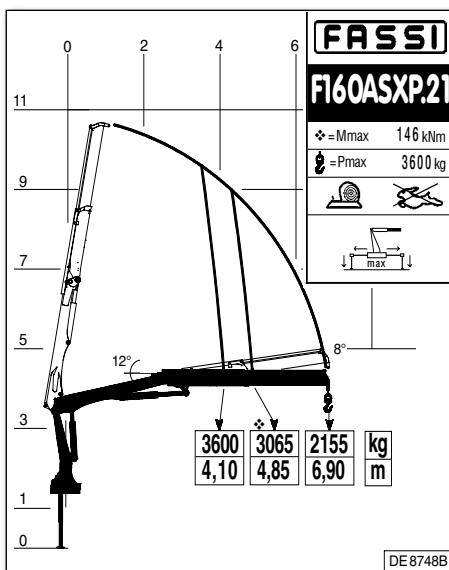
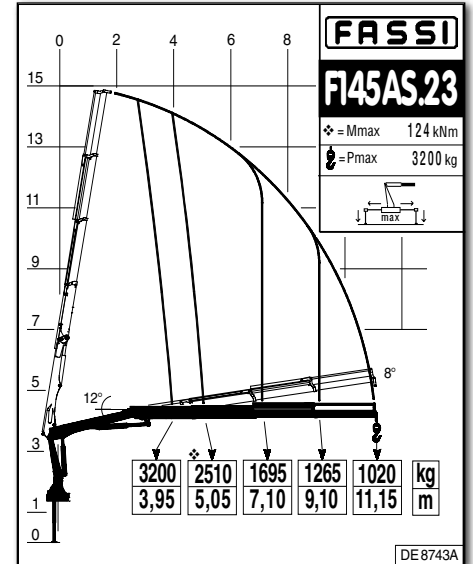
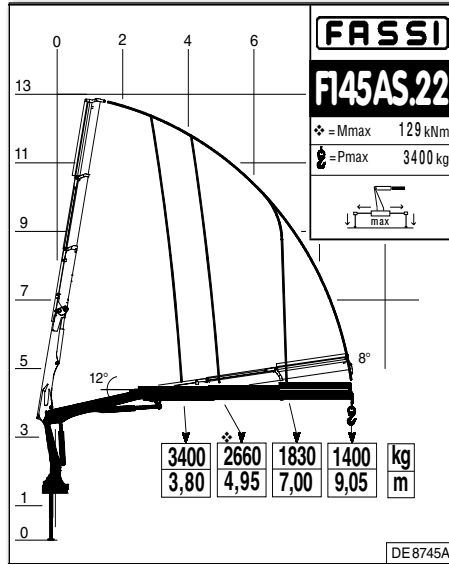
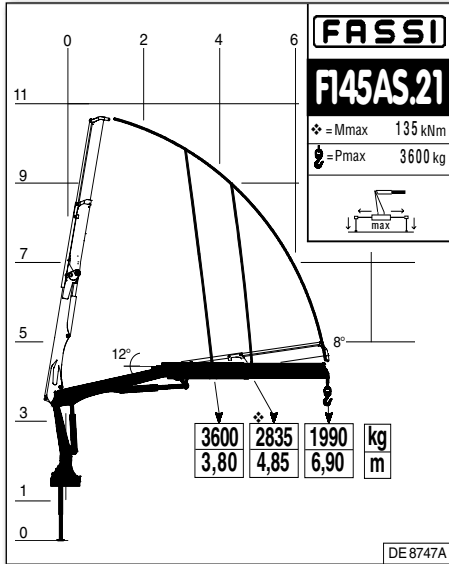

**CERTIFIED
DYNAMIC
PERFORMANCES**

Dynamische Lastdiagramme sind berechnet, getestet und heben die Last bei angegebener Reichweite, garantiert!

Dynamic load diagrams calculated, tested and certified to lift the loads at the declared reaches

Dynamische last-vluchttabellen berekend, getest en gecertificeerd om de lasten te hijsen op de verklaarde bereiken

Diagrammes de charge dynamiques calculés, testés et certifiés pour soulever les charges aux extensions déclarées

Diagrammi di portata dinamici calcolati, collaudati e certificati per sollevare i carichi agli sbracci dichiarati

Diagramas de carga dinámicos, calculados, probados y certificados para a elevación la de cargas a los alcances declarados

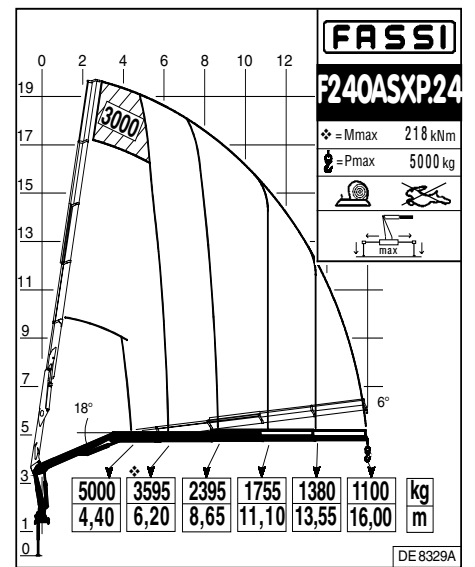
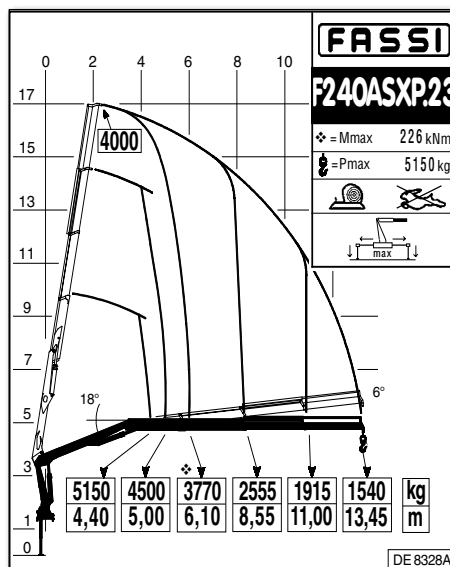
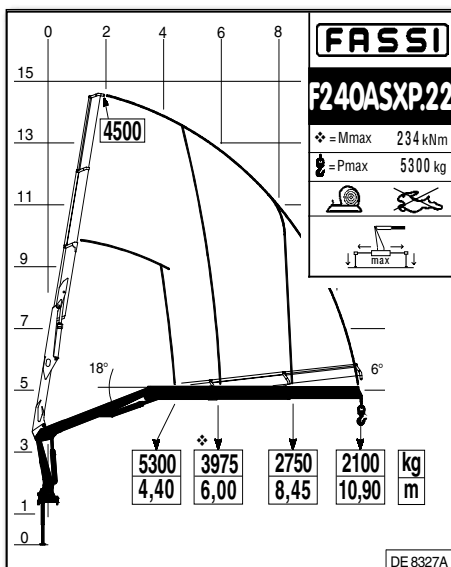
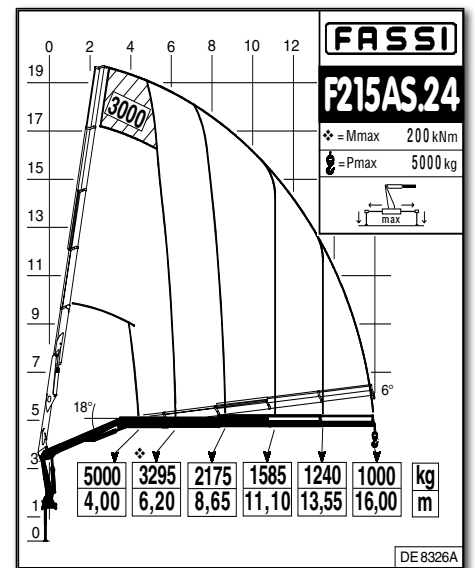
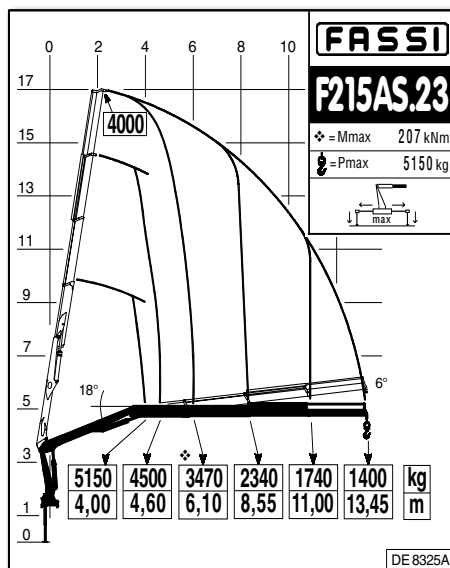
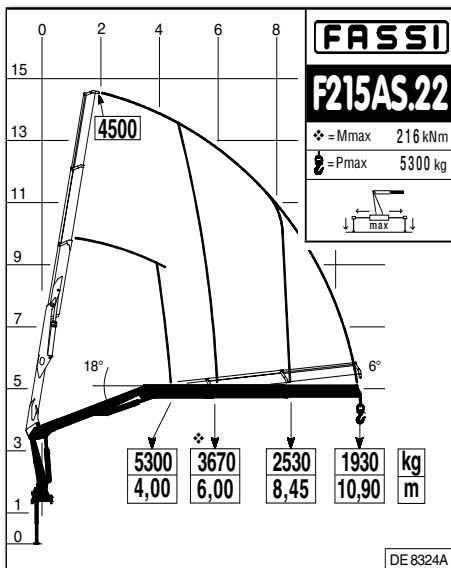
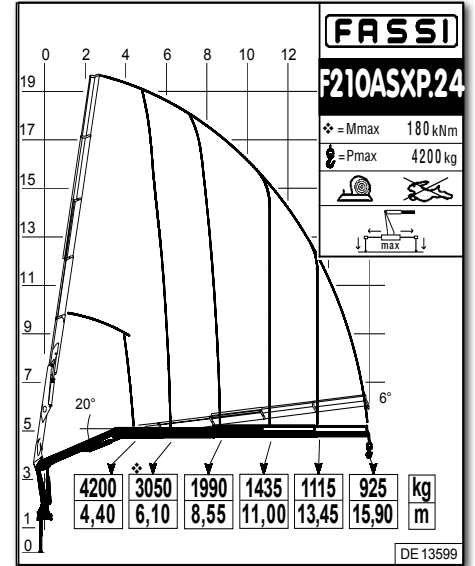
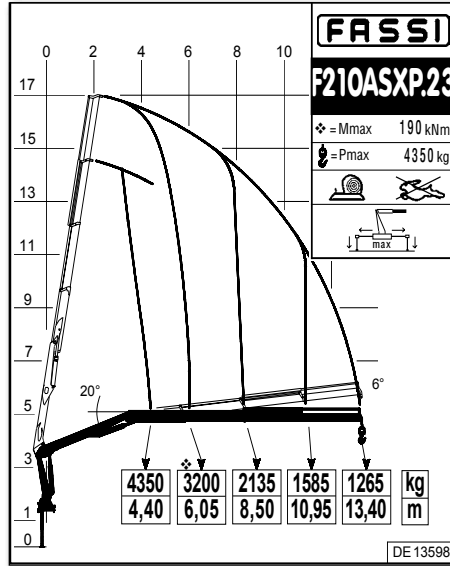
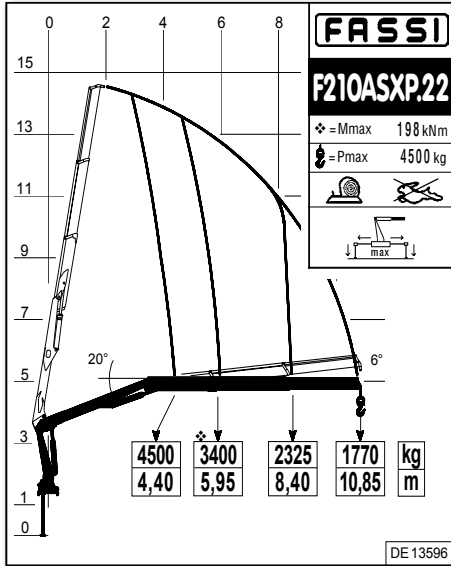

**F145AS
F160ASXP**

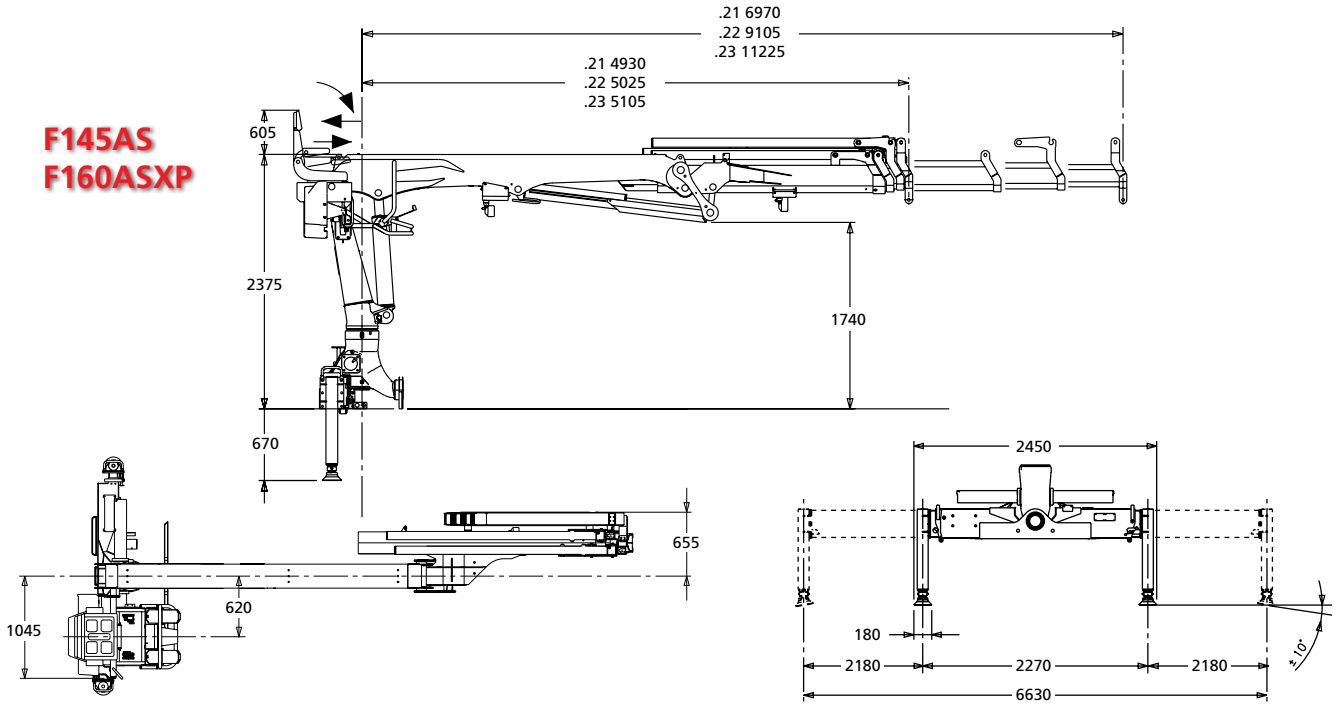

**F195AS
F210ASXP**

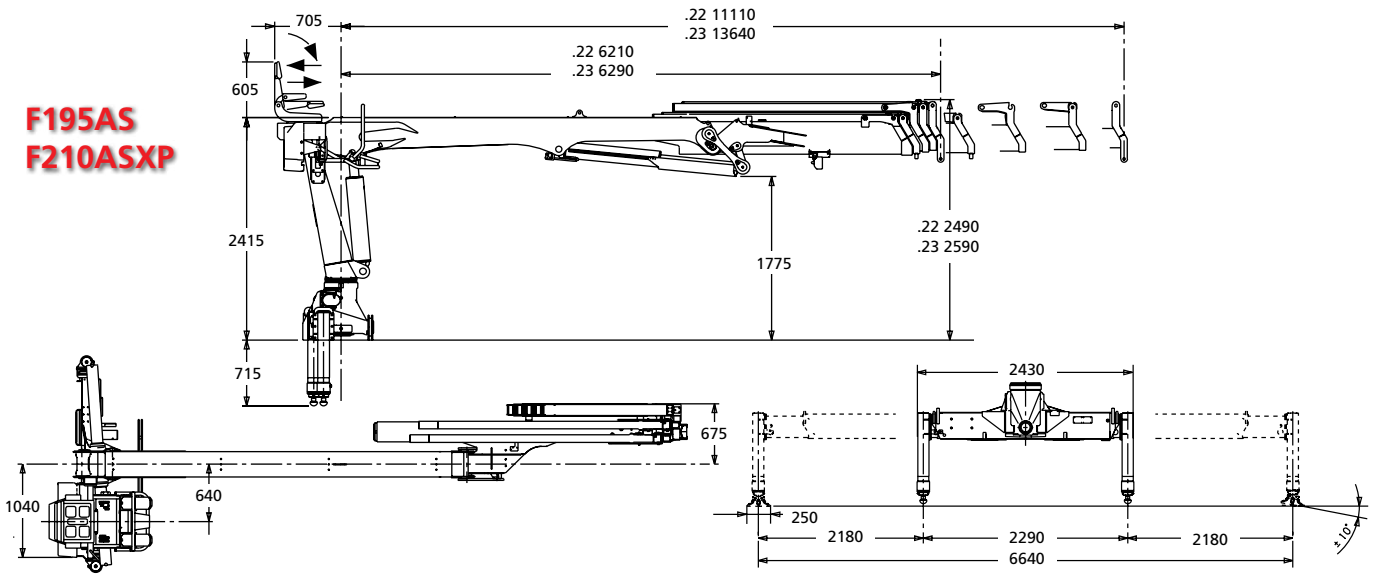

**F215AS
F240ASXP**

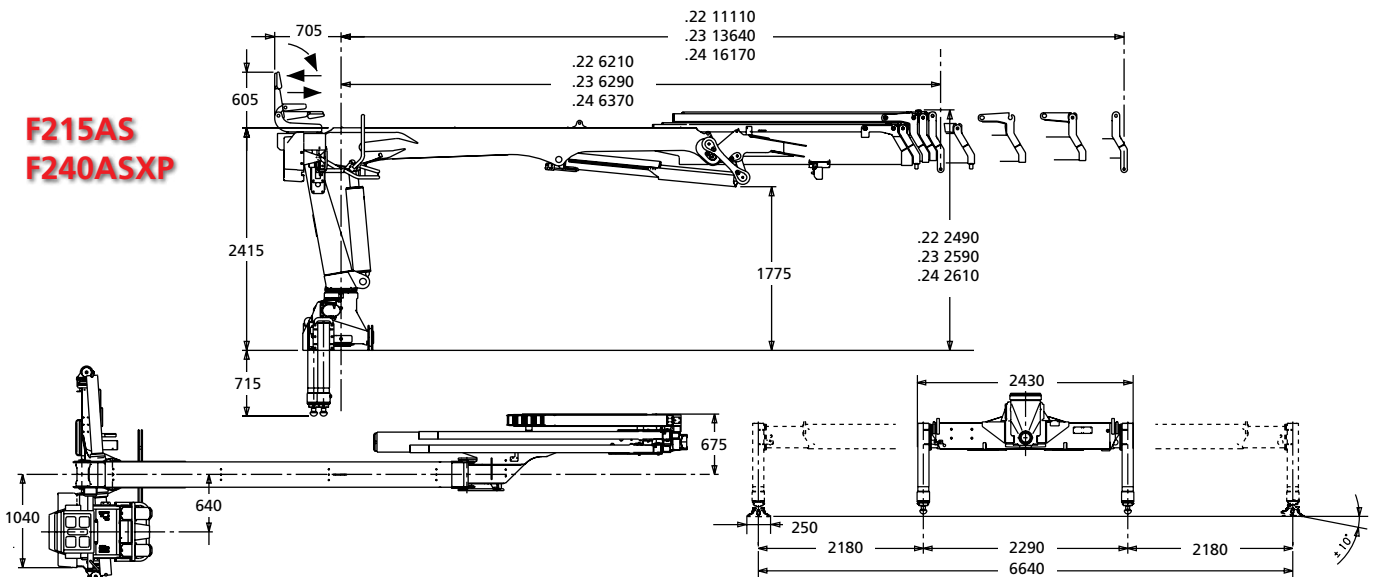

Dati e dimensioni sono forniti a titolo indicativo e non impegnativo - Toutes les données et descriptions sont fournies à titre indicatif, sans engagement - Unverbindliche Angaben, Konstruktionsänderungen vorbehalten
 Data and descriptions are approximate and not binding - Datos y descripciones todos a título indicativo y no imperativo - Specificaties zijn niet bindend, wijzigingen derhalve voorbehouden



FASSI GRU S.p.A. - Via Roma, 110 - 24021 Albino (Bergamo) ITALY
 Tel- +39 035 776400 - Fax +39 035 755020
<http://www.fassi.com> E-mail: fassif@fassif.com

