



OPTIMOVER M

TRACTEUR POUSSEUR



- > ETUDES
- > CONSEIL
- > FORMATION
- > PRODUCTION
- > MISE EN SERVICE

Compact et puissant, le tracteur pousseur OPTIMOVER M permet de répondre à des attentes croissantes émanant des entreprises visant à améliorer leur compétitivité et à optimiser leur flux de travail. Il déplace jusqu'à 3 tonnes en toute simplicité grâce à sa taille compacte et son timon réglable en hauteur.

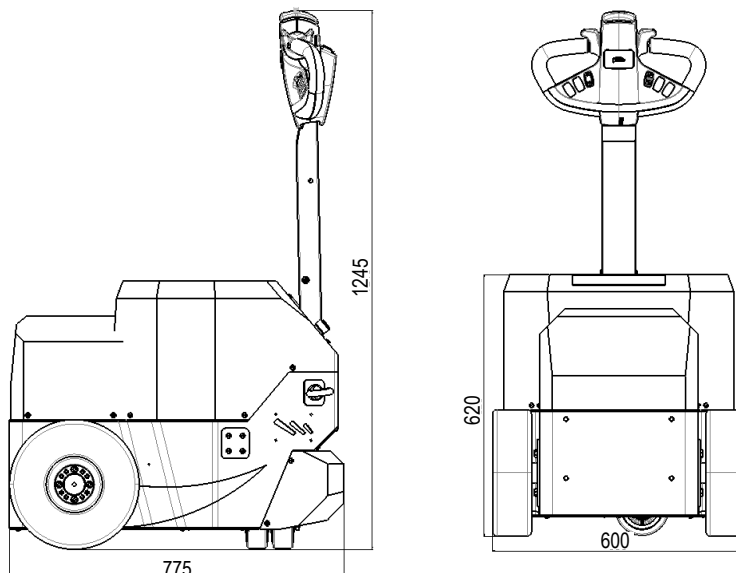

OPTIMOVER M

TRACTEUR POUSSEUR
ÉLECTRIQUE

FICHE TECHNIQUE

Code produit	OPTIMOVER M 3T
Capacité de traction de charge maxi - roue	3 000 kg
Capacité de traction de charge maxi - rails	12 000 kg
Poids machine avec batterie	400 kg
Type d'entraînement	Électrique
Frein de parcage	Frein de sécurité par absence de courant
Type de roue motrice	2 x pneus pleins souples 4.00-4
Puissance du moteur d'entraînement	2 x 750 W (S2/60min)
Type de variateur	Asynchrone
Vitesse programmable de la machine	5km/h max
Tête de commande	Direction assistée
Type de matériaux	Châssis mécano-soudé 3 et 5mm
Poste de charge externe	24V / 5A
OPTIONS DE BATTERIE	
Batterie Gél (de série)	2 x 24V / 100 Ah
Batterie lithium	24V / 120 Ah
Batterie externe	35 Ah

APPLICATIONS DISPONIBLES



MG-TECH HANDLING
ZA du Bourgneuf
35450 Val d'Izère
Tél. : +33 (0)2 99 49 77 12



www.mg-tech.fr

