



NOUVEAU TRACTOPELLE
TEREX® TLB890

LA PRODUCTIVITÉ VALORISÉE



WORKS FOR YOU.™

NOUVEAU TRACTOPELLE TEREX® TLB890

PLUS VITE, PLUS LOIN, PLUS HAUT

Le plus productif de nos tractopelles

Bénéficiant d'une expérience de plus de 50 ans dans le secteur des tractopelles, offrant une productivité exceptionnelle, et garantissant des performances accrues en chargement et terrassement, tel est le nouveaux Terex TLB890.

Puissance, polyvalence et confort de conduite accrus : le TLB890 est conçu pour augmenter vos performances sur les chantiers. Outre ses niveaux élevés de portée et de profondeur de fouille dus à la nouvelle flèche incurvée et à la grande force d'arrachement du godet, l'exceptionnelle capacité de levage du chargeur frontal fait du TLB890 un champion de la productivité.

Des cycles plus rapides et d'importantes économies de carburant sont garantis. Le TLB890 représente une vraie évolution dans le secteur des tractopelles et permet à votre entreprise d'améliorer son retour sur investissement. Une nouvelle référence est établie.





UNE MACHINE AXÉE SUR LES PERFORMANCES

Nouvelle cabine avec structure ROPS/FOPS, plus spacieuse et plus confortable

Moteur turbocompressé de 74.5 kW (100 CV), refroidissement par air intercooler, performances élevées, souplesse et consommation de carburant réduite

Capot moteur à ouverture totale pour une maintenance facilitée

Nouveau contrepoids en fonte moulée pour une répartition optimale du poids et une meilleure protection des composants

Godet 1.2 m³ en option (standard France 1 m³)

Nouveau vérin de grand diamètre pour une direction sans effort

Circuit hydraulique à centre fermé avec pompe à pistons à débit variable en option

Nouvelle boîte de vitesses automatique servo-assistée : puissance et souplesse

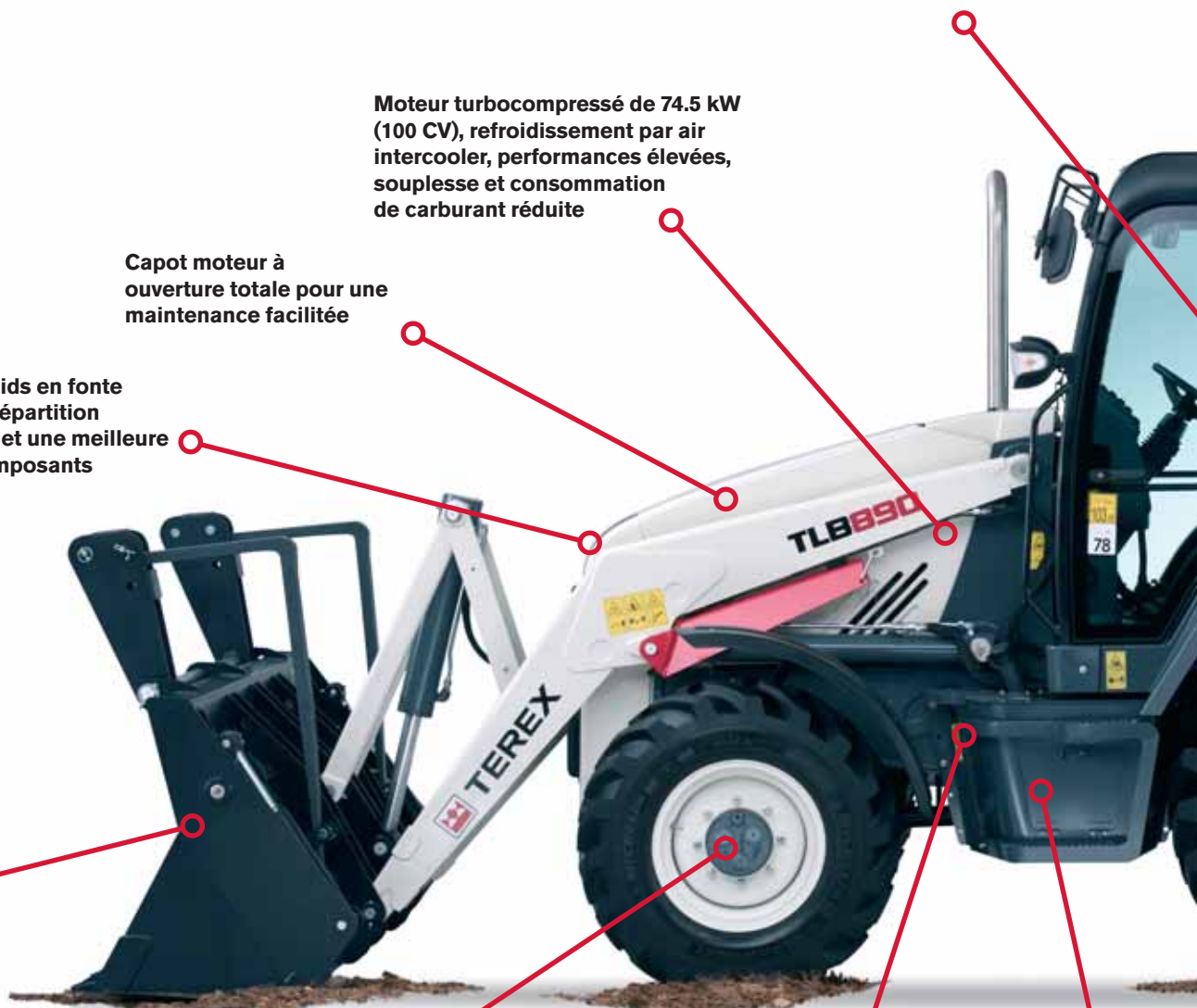

NOUVEAU TRACTOPELLE TEREX® TLB890

Vitres latérales arrière
ouvrables pour une
aération supplémentaire
et une visibilité optimale
sur les tranchées

Vitre arrière à ouverture totale
pour une aération maximale

Nouveau balancier
télescopique
« deep dig » à
élément coulissant
intérieur

Nouvelle flèche
incurvée pour
charger plus près
des camions et
pour un meilleur
dégagement
au-dessus des
obstacles

Nouveau système de déport
ayant une force élevée pour
accélérer le remblayage et
faciliter le déport vers le haut
d'une pente

Nouveaux patins de stabilisateurs
à réglage extérieur pour une
maintenance et un remplacement
simplifiés

Nouvel essieu
arrière offrant des
performances de
freinage supérieures

CONFORTABLE, UTILE, PRODUCTIF

Pour que les conducteurs soient encore plus efficaces

La nouvelle cabine au style dynamique offre des niveaux améliorés de confort et de fonctionnalité. Grâce à son excellente ergonomie, à son confortable siège à suspension mécanique fourni de série et à ses faibles niveaux de bruit et de vibrations, la cabine permet à l'opérateur de travailler sans fatigue et d'assurer une haute productivité tout au long de la journée.

Les caractéristiques telles que l'arrière de la cabine entièrement vitré à ouverture totale et la climatisation hautes performances avec régulation climatique en option font de la cabine du TLB890 un environnement de travail particulièrement agréable.

La disposition pratique des instruments et commandes facilite et améliore le travail de l'opérateur.

Des avantages exclusifs

- ▶ Excellente visibilité pour un confort de conduite et une productivité accrue
- ▶ De série, siège à suspension mécanique avec soutien lombaire et accoudoirs relevables
- ▶ Colonne de direction réglable en hauteur et en inclinaison pour un confort de conduite optimal
- ▶ Cabine conforme aux normes de sécurité ROPS/FOPS
- ▶ Arrière de cabine entièrement vitré à ouverture totale pour une excellente visibilité sur les tranchées
- ▶ Vitres latérales arrière ouvrantes pour une aération supplémentaire et une visibilité optimale à droite lors des travaux de terrassement
- ▶ Siège grand confort à suspension pneumatique et assise/dossier chauffants pour un maximum de confort. Disponible en option





TRAVAIL ACCRU, LEVAGES EN SÉCURITÉ

Une force de travail

Le TLB890 est équipé en option du godet chargeur multifonctions dont la grande force d'arrachement et l'exceptionnelle capacité de levage atteignant une hauteur maxi de 3.5 m facilitent les chargements des camions à benne haute. Le godet chargeur présente une capacité en dôme de 1 m³ pour une plus grande productivité.

La fonction de remise à niveau automatique du godet sélectionnée par un simple bouton ramène rapidement le godet en position. Avec une force de poussée et un rayon de braquage très court. Le TLB890 permet de charger et transporter des matériaux sans effort tout en étant très maniable sur les chantiers.

Le vérin de godet unique comportant moins de pièces, les opérations d'entretien et les coûts d'utilisation s'en trouvent réduits.

Des avantages exclusifs

- ▶ La mise à niveau automatique empêche les pertes de matériaux et permet une bonne retenue de la charge à hauteur maximale
- ▶ Le bouton de coupure de l'hydraulique commande la vitesse de levage du chargeur et renforce les performances de poussée de la machine
- ▶ La commande double fonction du godet 7 en 1 permet l'ouverture et la fermeture de la griffe et du godet
- ▶ Au choix : lame à dents ou lame boulonnée
- ▶ L'attache rapide mécanique permet le montage d'une large gamme d'équipements. Disponible en option



NOUVEAU TRACTOPELLE TEREX® TLB890







PROFONDEUR DE FOUILLE ET PORTEE SUPERIEURES

Puissance supérieure - flexibilité renforcée

Portée supérieure. Le profil incurvé de la flèche offre un meilleur dégagement pour passer au-dessus d'obstacles tels que des barrières et pour charger plus près des camions. Dotée de vérins de dimensions supérieures et d'une plus grande puissance hydraulique, le TLB890 garantit des performances élevées en creusement de tranchées.

Avec une profondeur de fouille de 5,7 m et une portée au niveau du sol de 6,95 m, le TLB890 peut s'attaquer aux grands travaux.

Notre nouveau balancier télescopique « Deep Dig » à élément coulissant intérieur garantit des cycles de travail rapides et une grande force de cavage pour accélérer les remplissages de godet.

Les deux circuits hydrauliques utilisent des distributeurs à centre fermé qui répartissent de façon homogène l'huile entre les fonctions en service.

L'utilisation de plusieurs fonctions se fait alors en douceur et sans effort. La double pompe à engrenage fournissant un impressionnant débit hydraulique de 160 L/min, la TLB890 peut délivrer une puissance exceptionnelle au moment et à l'endroit voulus.

La pompe à pistons axiaux est conçue pour imposer une pression hydraulique minimale au moteur et réduire ainsi la consommation de carburant.

Des avantages exclusifs

- ▶ Grandes forces d'arrachement au balancier et au godet pour des creusements efficaces
- ▶ 2 circuits hydrauliques auxiliaires disponibles pour alimenter des équipements
- ▶ Commandes mécaniques sans effort au schéma SAE, ISO ou diagonal
- ▶ En option, commandes pilotées par manipulateur de type pelleteuse, comportant une commande au pouce proportionnelle du balancier télescopique et des circuits auxiliaires
- ▶ Verrouillage de transport combiné actionné depuis la cabine = moins d'efforts et davantage de sécurité
- ▶ L'attache rapide mécanique ou hydraulique permet le montage d'une large gamme d'équipements

**NOUVEAU TRACTOPELLE
TEREX® TLB890**

UNE MACHINE MULTIFONCTIONS







CONÇU POUR ÊTRE PERFORMANT

Une fabrication axée sur l'efficacité

Le TLB890 est basé sur la réputation de notre châssis et sur nos références éprouvées en matière de longévité, fiabilité et sécurité. Le contrepoids en fonte moulée apporte une meilleure répartition du poids et une protection totale des composants.

Le TLB890 est doté d'un puissant moteur turbocompressé de 100 cv à refroidissement par air de l'admission d'air, qui offre une réserve de couple élevée assurant force de poussée et productivité optimales.

Sa boîte de vitesses automatique à 4 rapports inclut une manette de sélection de sens de marche qui permet d'inverser le sens de marche en douceur et sans à-coups, favorisant ainsi la productivité.

Les pertes au niveau de la chaîne cinématique sont réduites de 9 % grâce à l'option de boîte de vitesses automatique servo-assistée. Ce système garantit des économies de carburant et une force de traction supérieures, pour une productivité exceptionnelle du chargeur.

Des avantages exclusifs

- ▶ Circuit de direction offrant un rayon de braquage de 7,9 mètres, le meilleur de la catégorie
- ▶ Sélection du freinage sur 2 ou 4 roues, pour une plus grande maniabilité et une réduction des distances de freinage
- ▶ Vitesse de déplacement de 40 km/h pour des trajets plus rapides sur route
- ▶ Sélection automatique ou manuelle des vitesses, pour des durées de cycles plus courtes et de meilleures performances en chargement
- ▶ Le rétrogradage et la montée automatiques entre la 1ère et la 2ème vitesse renforcent les performances lors de l'utilisation du chargeur frontal

Nouveau contrepoids en fonte moulée pour une répartition optimale du poids et une meilleure protection des composants

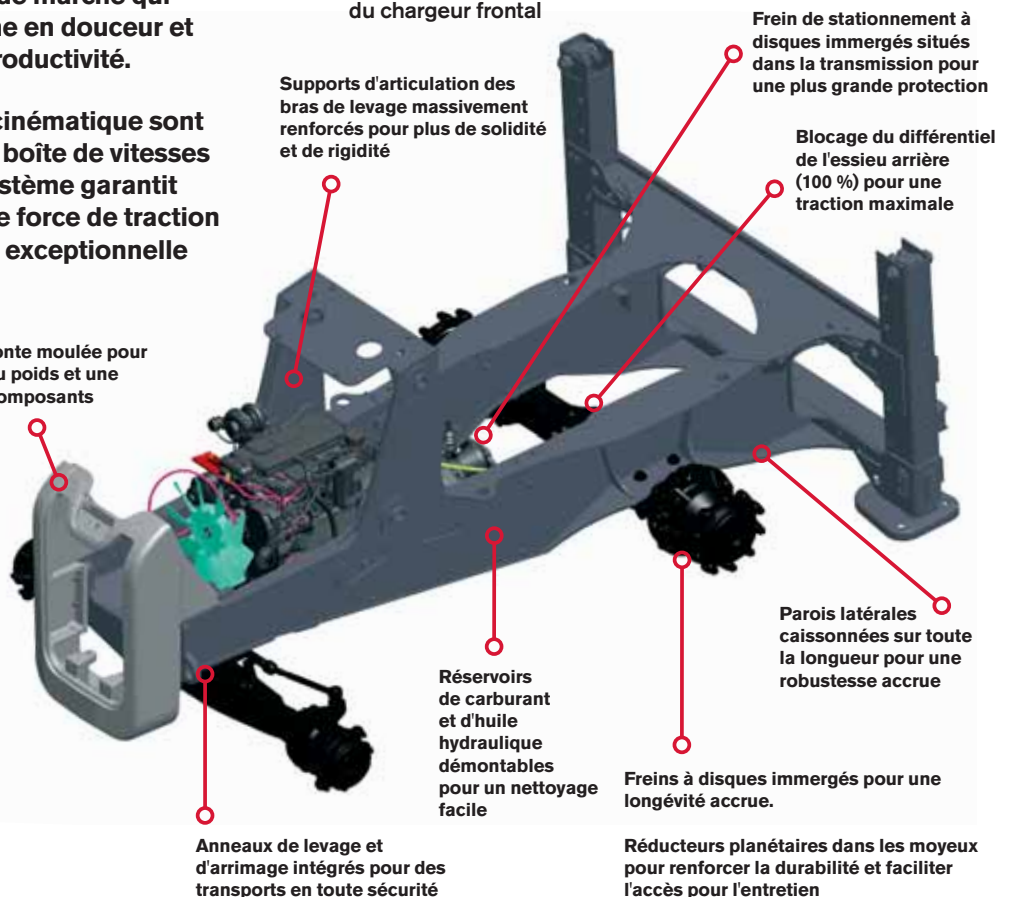

NOUVEAU TRACTOPELLE TEREX® TLB890





FACILITÉ D'ACCÈS ET SIMPLICITÉ DES POINTS DE CONTRÔLE

Économiser du temps et de l'argent

Plus de temps productif. Le capot avant à ouverture totale facilite l'accès à tous les points de contrôle.

Les points d'entretien sont facilement accessibles à hauteur d'homme ; leur disposition simplifie et accélère la maintenance quotidienne, permettant à l'opérateur d'être plus productif.



Des avantages exclusifs

- ▶ Réglage extérieur des patins des stabilisateurs
- ▶ Réglage facile des patins du balancier « deep dig »
- ▶ Bornes de démarrage de dépannage facilement accessibles pour une utilisation aisée
- ▶ Refroidisseurs d'huile démontables pour un nettoyage facile

NOUVEAU TRACTOPELLE TEREX® TLB890

FLEXIBILITÉ, FIABILITÉ, RENTABILITÉ

Pour que votre machine soit encore plus polyvalente

La large gamme d'accessoires homologuée usine Terex Factory Approved Attachments décuple l'efficacité et la productivité de votre machine. Accomplissez les tâches les plus diverses avec une seule machine et profitez d'une rentabilité accrue dans toutes vos applications. Votre entreprise n'en tirera que des bénéfices.

Des avantages exclusifs

- ▶ Des accessoires à hautes performances, faciles à utiliser et à entretenir
- ▶ Plus de polyvalence et plus de chantiers à votre portée
- ▶ Une machine rentabilisée au maximum et un retour sur investissement accru





Fourches à palettes Terex

- ▶ Charge utile : 2500 kg (centre de gravité de la charge à 500 mm du talon des fourches)
- ▶ Classe 2B, 100 mm x 40 mm
- ▶ Poids : 228 kg



Godet Terex 7 en 1

- ▶ Fouille ▶ Remblayage
- ▶ Chargement ▶ Décapage
- ▶ Épandage et nivelage
- ▶ Manutention (pince)
- ▶ Levage (fourches / anneau de levage) avec charge utile de 1000 kg



Balayeuse à godet collecteur Terex

- ▶ Capacité du godet 0,58m³
- ▶ Largeur maxi 2750 mm
- ▶ Débit hydraulique maxi : 76 L/min
- ▶ Pression hydraulique maxi : 207 bar



Attache rapide de pelle Terex

- ▶ La version automatique permet de changer de godet sans quitter le siège
- ▶ Prend en charge les godets d'autres marques
- ▶ Existe en version mécanique
- ▶ Les deux versions garantissent gain de temps et d'argent



Grappin agricole à fourche Terex

- ▶ Largeur : 2290 mm
- ▶ Pour la manipulation du fumier ou du fourrage



Attache rapide de chargeur Terex

- ▶ Conception simple
- ▶ Verrouillage mécanique
- ▶ Fixation rapide des godets standard et 7 en 1



Godet à déversement haut Terex

- ▶ Capacité en dôme 0,97 m³
- ▶ Hauteur de déversement : 4100 mm
- ▶ Poids : 840 kg



Marteau hydraulique Terex (TXH1100S)

- ▶ Puissance et performances
- ▶ Énergie maxi par percussion : 1100 joules
- ▶ Cadence de percussion : 550-1100 coups/min
- ▶ Entretien facile
- ▶ Gamme complète d'outils



Tarière Terex

- ▶ Les modèles PT1500 et PT2500 peuvent être fixés par attache rapide ou montés directement sur le balancier
- ▶ Disponible avec châssis de fixation déporté
- ▶ Différentes tailles, de 150 mm à 900 mm
- ▶ Débit d'huile maxi pour les deux modèles : 95 L/min



Chasse-neige Terex

- ▶ 30° d'orientation vers la gauche comme vers la droite
- ▶ Bord racler boulonné remplaçable : longue durée de service et protection des revêtements de surface
- ▶ Déneigement rapide et efficace des voies de circulation

CARACTÉRISTIQUES TECHNIQUES

MOTEUR

Perkins 1104D-44TA (Tier 3) avec turbocompresseur à clapet de régulation et refroidissement de l'admission d'air - 38 % de réserve de couple
 - Injection mécanique
 - Silencieux et cheminée d'échappement acier inoxydable
 - Intervalles d'entretien 500 heures

Cylindres	4
Capacité	4,4 L
Régime nominal	2 200 tr/min
Puissance brute nominale certifiée à 2200 tr/min conformément à la norme UN/ECE R120 :	74,5 kW (100 cv)
Puissance nette dérivée à 2200 tr/min conformément à la norme ISO/80/1269/EC	69,9* kW (93,7* cv)
Couple maxi à 1400 tr/min UN/ECE R120 ISO 80/1269/EC	400 Nm 377 Nm

* Valeurs nominales non certifiées

ÉLECTRICITÉ

Câblage et connecteurs certifiés IP69
Batterie sans entretien
Prise de masse négative 12 volts
Coupe-batterie
Bornes de démarrage forcé
Alternateur 100 A
Fusibles de type à lame
Batterie simple 100 A/h avec capacité de démarrage à froid de 830 A - Norme EN
Batteries doubles 140 A/h avec capacité de démarrage à froid de 1260 A - Norme EN

CONTENANCES

Réservoir de carburant	135
Liquide de refroidissement moteur	16,0
Huile moteur (filtre compris)	8,5
Boîte semi-automatique synchronisée	15,0
Boîte automatique servo-assistée	15,0
Essieu arrière (réducteurs compris)	15,5
Essieu avant (réducteurs compris)	9,5
Réservoir hydraulique	92,0

ESSIEUX ET FREINS

Réducteurs planétaires dans les moyeux pour des entretiens simplifiés
 Blocage de différentiel 100 % actionné par le pied
 Oscillation sur 16° de l'essieu avant pour maintenir un maximum de contact avec le sol et de traction
 Freins à disques immergés aux extrémités du pont
 Équilibrage et réglage automatiques
 Frein de stationnement à disques immergés
 Sélection du freinage sur 2 ou 4 roues

Capacités d'essieu	Chargement statique maxi	Chargement dynamique maxi
Avant kN	225	90
Arrière kN	187,5	75

POIDS OPÉRATIONNELS

Poids de base de la machine (8150 kg)	
Ajouter/supprimer	
Godet universel 7 en 1 (1,2 m ³ en option)	+ 337 kg
Godet universel 7 en 1, kit pour fourches à palettes	+ 150 kg
Balancier « Deep Dig »	+ 235 kg
Cadre ROPS	- 150 kg

Le poids opérationnel de base comprend cabine, godet standard, balancier standard, godet de 600 mm, plein du réservoir de carburant et opérateur de 75 kg.

TRANSMISSION

- Boîte semi-automatique synchronisée à 4 rapports
- La régulation de l'embrayage hydraulique permet de changer de sens de marche en douceur
- Contacteur de coupure sur la poignée du levier de vitesses
- Commande de sens de marche avec verrouillage de sécurité au point mort
- Convertisseur de couple à un étage avec taux de décrochage de 3.01:1

Pneus	Avant :	16 x 20	16 x 20	16 x 20
	Arrière :	18,4 x 26	16,9 x 28	16,9 x 30
Vitesses de déplacement				
Avant/arrière				
1re	km/h	5,7	5,7	5,9
2e	km/h	9,2	9,1	9,6
3e	km/h	20,3	20,0	21,0
4e	km/h	40,5	40,0	41,0

- Boîte automatique servo-assistée à 4 rapports
- Changement de vitesse automatique et manuel dans les 4 rapports
- Bouton-poussoir de rétrogradage et montée dans les rapports 1 et 2
- Rétrogradage 4e/3e et montée 3e/4e automatiques
- Convertisseur de couple à un étage avec taux de décrochage de 3.01:1

Pneus	Avant :	16 x 20	16 x 20	16 x 20
	Arrière :	18,4 x 26	16,9 x 28	16,9 x 30
Vitesses de déplacement				
Avant/arrière				
1re	km/h	5,7	5,7	5,9
2e	km/h	9,2	9,1	9,6
3e	km/h	20,3	20,0	21,0
4e	km/h	40,5	40,0	41,0
Arrière				
1re	km/h	5,7	5,7	5,9
2e	km/h	9,2	9,1	9,6
3e	km/h	20,3	20,0	21,0

RAYONS DE BRAQUAGE

		Aux pneus	Au godet
Sans les freins	m	7,9	10,6
Avec les freins	m	7,0	9,7

En fonction de la taille des pneus

PNEUS

Avant	6/70 - 20 14PR	Semi-industriels	840/890
Arrière	16.9 - 30 14PR	Semi-industriels	
Avant	405/70 20 14PR	Semi-agricoles	840/890
Arrière	18.4 - 26 12PR	Semi-agricoles	
Avant	400/70-20 TL 149A8	Universels	840/890
Arrière	420/80-30 TL 155A8	Universels	
Avant	400/70-20 TL 149A8	Universels	840/890
Arrière	480/80-26 TL 160A8	Universels	
Avant	400/70-20 TL 149A8	Universels	840/890
Arrière	440/80-28 TL 156A8	Universels	

SYSTÈME HYDRAULIQUE

- Double pompe à engrenage avec vanne de décharge sur la commande mécanique de pelle
- Pompe à pistons à débit variable sur la commande assistée de pelle
- Distributeurs à centre fermé
- Activation automatique ou manuelle des débits de pompe
- Power Boost pour adapter la puissance de fouille et la vitesse aux applications
- Jauge de niveau d'huile démontable
- Refroidisseur d'huile démontable
- Filtre d'aspiration 125 microns
- Filtre de retour 10 microns

Débit de pompe principale à 2 200 tr/min L/min	80
Débit de pompe auxiliaire à 2 200 tr/min L/min	80
Pompe simple à pistons à débit variable à 2 200 tr/min L/min	152
Réglage des clapets de sécurité principaux du système bar	250
Réglage de la vanne de décharge bar (pompe à engrenage uniquement)	207

NOUVEAU TRACTOPELLE TEREX® TLB890

DIMENSIONS DU CHARGEUR

	Godet standard / 7 en 1 mm
N. Hauteur sous le godet en déversement - à 45°	2 850
O. Hauteur de chargement	3 369
P. Hauteur au pivot de godet	3 615
Q. Portée au pivot de godet	315
R. Portée au niveau du sol	1 451
S. Portée maxi à pleine hauteur	1 186
T. Portée à pleine hauteur - à 45°	731
U. Profondeur de fouille	156
Angle de rappel au niveau du sol	50°
Angle de déversement maxi (godet entièrement relevé)	47°
V. Hauteur de travail totale	4 682

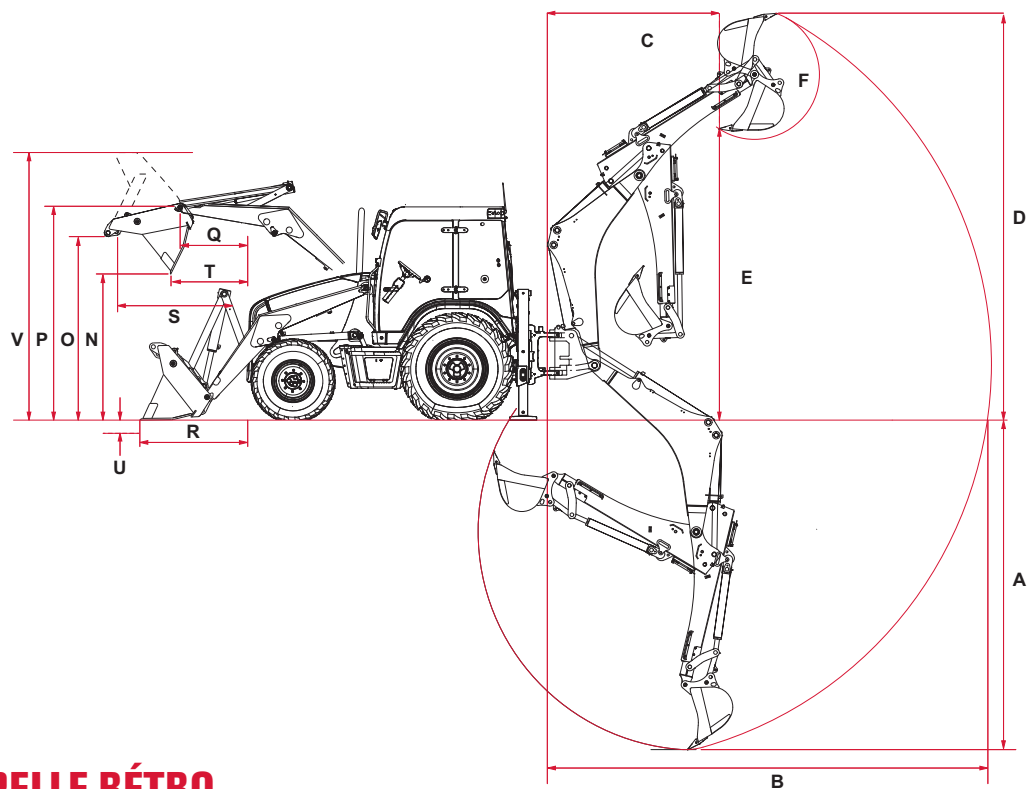
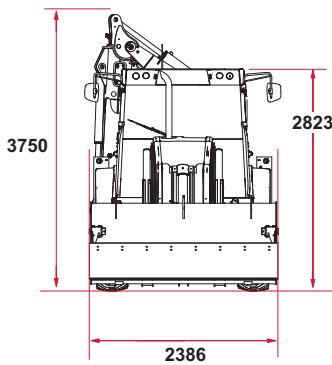
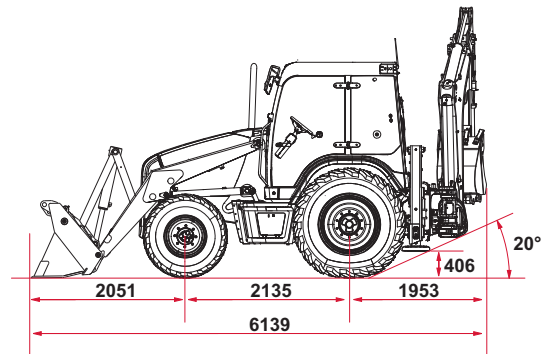

DIMENSIONS DE LA PELLE RÉTRO

	Balancier standard - mm		Balancier « Deep Dig » - mm	
			Rentré	Sorti
A. Profondeur de fouille	Maximum SAE	4 498	4 498	5 698
	Fond plat de 61 cm SAE	4 448	4 448	5 612
B. Portée - Depuis l'axe d'orientation au niveau du sol		5 877	5 877	6 950
C. Portée de chargement		2 274	2 274	3 293
D. Hauteur de travail		5 509	5 509	6 143
E. Hauteur de chargement SAE		3 855	3 855	4 489
	Hauteur de déversement maxi	3 791	3 791	4 424
F. Rotation du godet (degrés)	Speed Dig	197	197	197
	Power Dig	166	166	166
Déport latéral total		1 178	1 178	1 178
Largeur d'appui des stabilisateurs		2 115	2 115	2 115
Correction maxi de dévers latéral (degrés)		8	8	8

CARACTÉRISTIQUES TECHNIQUES

PERFORMANCES DE LA PELLE RÉTRO

	Balancier standard			Balancier « Deep Dig »		
				Rentré		Sorti
	Godet standard	Godet à usage intensif	Godet standard	Godet à usage intensif	Godet standard	Godet à usage intensif
Couple de déport maxi kNm	27,8			27,8		27,8
Force d'arrachement au balancier kN (norme SAE J49)	41,1	41,1	41,1	41,1	29	29
Force d'arrachement au godet kN (norme SAE J49)	Speed Dig	60,3	60,3	60,3	60,3	60,3
	Power Dig	-	67,8	-	67,8	67,8

PERFORMANCES DU CHARGEUR

	Godet standard	Godet 7 en 1
Force d'arrachement au godet kN	55,4	53,7
Force d'arrachement aux bras kN	51,1	47,8
Capacité opérationnelle nominale kg (ISO 14397)	3 503	3 166
Capacité de levage hydraulique à hauteur maximale kg	3 966	3 629

Les caractéristiques techniques du chargeur sont indiquées conformément aux normes ISO 14397 et EN474 Partie 4.

FOURCHES À PALETTES

(godets standard / 7 en 1)

Longueur de fourche	mm	1 067
Largeur de section	mm	80
Largeur de l'ensemble	kg	153
Hauteur de travail maxi	mm	3 097
Portée au niveau du sol	mm	2 660
Portée à hauteur maxi	mm	2 251
Charge utile	kg	1 000
(centre de gravité à 500 mm du talon des fourches)		

GOGETS DE PELLE RÉTRO

Godet	Largeur mm	Capacité m ³	Poids kg
Fouille standard	305	0,074	99
	450	0,120	114
	600	0,177	136
	750	0,236	157
Usage intensif	900	0,296	178
	305	0,084	112
	450	0,140	128
	600	0,203	152
	750	0,266	174
Curage	900	0,330	198
	1 500	0,262	180
	1 800	0,317	204
Trapézoïdal	1 200	0,258	146

GOGETS DE CHARGEUR

		Godet standard	Godet 7 en 1
Largeur	mm	2 386	2 386
Capacité	m ³	1,2	1,67
Poids	kg	430	

PELLE RÉTRO À DÉPORT LATÉRAL

Abaque de charge pour balancier télescopique / levage avec le vérin de flèche

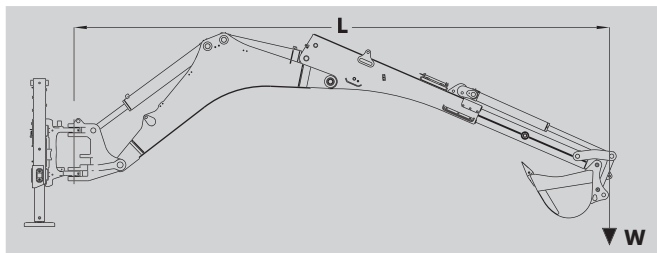

W kg	L	3,2 m	4,1 m	4,7 m	5,2 m	5,8 m	6,1 m
		1 106	1 033	931	846	743	717
		1 038	578	417	334	265	255
		442	213	127	83	50	48

Positions de la pelle rétro (de haut en bas)

- Capacité de levage pelle rétro centrée, dans l'axe de la machine (déport 45° d'un côté ou de l'autre)
- Capacité de levage pelle rétro centrée, sur toute l'étendue du déport
- Capacité de levage pelle rétro en bout de déplacement latéral, sur toute l'étendue du déport

Abaque de charge pour balancier standard / levage avec le vérin de flèche

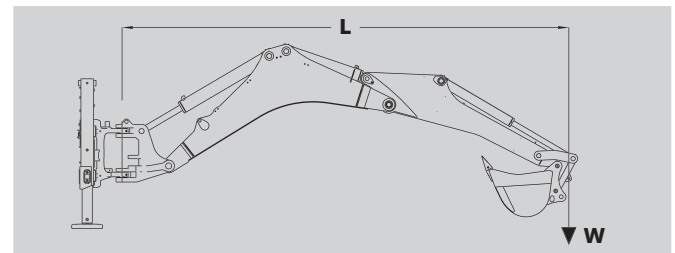

W kg	L	3,2 m	3,8 m	4,3 m	4,6 m	5,0 m
		1 368	1 366	1 221	1 126	1 052
		1 214	820	658	576	524
		614	414	327	284	262

Remarque

- Capacités avec un godet standard de 600 mm. Si le godet est de taille supérieure, retrancher la différence de poids de la capacité de levage indiquée
- Les valeurs indiquées sont les capacités nominales, à savoir soit la capacité hydraulique nominale, soit la charge de basculement nominale, à la première limite atteinte
- Les valeurs imprimées en gras correspondent à la limite de stabilité

ÉQUIPEMENTS DE SÉRIE ET EN OPTION

MOTEUR

Perkins 1104D-44TA Tier 3
Turbocompresseur à clapet de régulation et admission d'air refroidie
Pompe électrique d'alimentation de carburant
Injection mécanique
Aide au démarrage par 4 bougies de préchauffage
Filtre à huile horizontal à visser
Filtre à carburant principal avec séparateur d'eau
Filtre à carburant secondaire à élément vertical
Intervalles d'entretien de 500 heures
Refroidisseur à plaque huile/eau
Pente franchissable avant/arrière et de côté 30°
Capacité antigel à -37°C
Vase d'expansion de liquide de refroidissement
Entraînement alternateur et ventilateur par double courroie trapézoïdale
Pompe à eau entraînée par la distribution
Ventilateur de refroidissement de type aspirant à 9 pales
Filtre à air Powercode à élément double
Silencieux et cheminée d'échappement en acier inoxydable
OPTION : Carénage de ventilateur

CHAÎNE CINÉMATIQUE

Boîte semi-automatique synchronisée à 4 rapports de marche avant et 4 rapport de marche arrière
Commande de sens de marche avec verrouillage de sécurité au point mort
Coupage de transmission sur les commandes de rapports et de chargeur
Boîte automatique servo-assistée à 4 rapports de marche avant et 3 rapports de marche arrière
Levier de commande tournant monté sur la colonne
Passage automatique des rapports
Rétrogradage 4e/3e et montée 3e/4e automatiques
Rétrogradage 2e/1re et montée 1re/2e automatiques
Taux de décrochage du convertisseur de couple 3.01:1
Refroidisseur d'huile de transmission à nettoyage facile
Filtre à huile à élément vertical
Blocage de différentiel électro/hydraulique actionné au pied
Essieux à réducteurs planétaires dans les moyeux
Freins à disques immergés aux extrémités du pont
▪ 2 disques à garniture Kevlar (diamètre 289 mm) par côté
▪ Surface de frottement totale par côté 1238cm ²
Équilibrage et réglage automatiques des freins
Deux pédales de frein avec usage combiné ou indépendant
Frein de stationnement à disques immergés
▪ Pente de stationnement maxi (à vide) 1:2
▪ Pente de stationnement maxi (chargé) 1:2.5
Direction hydrostatique avec utilisation manuelle en cas d'urgence
4 roues motrices de série
Sélection du freinage sur 2 ou 4 roues dans tous les rapports
Sélection 2 ou 4 roues motrices

CABINE

Certification ROPS/FOPS selon la norme ISO 3471/3449
Marchepieds ajourés et grandes mains courantes
Rétroviseur intérieur
Rétroviseurs extérieurs rabattables
2 porte-gobelets
Porte-manteau
Colonne de direction réglable en hauteur et en inclinaison
Avertisseur sonore avant et arrière
Rangement dans le siège pour le manuel de l'opérateur
Ceinture de sécurité rabattable de 51 mm de large
3 prises de courant auxiliaires de 12 volts
Cabine à 2 portes
Verrouillage des portes en position entrebâillée
Ouverture des vitres latérales arrière depuis l'intérieur
Face arrière entièrement vitrée à ouverture totale
Pare-brise en verre feuilleté
Verre de sécurité teinté et trempé
Lave-vitres et essuie-glaces avant et arrière
Siège en tissu standard à suspension mécanique
Réchauffeur (7,37 kW)
Compartment de rangement réfrigéré verrouillable
Horloge numérique
Support pour téléphone portable avec prise
Pré-câblage pour la radio
Niveau sonore intérieur : 78 dB(A)
12 témoins d'avertissement lumineux et sonores
Horamètre
4 feux de travail arrière
3 instruments pour la température de l'huile moteur, le carburant et le régime moteur
3 prises extérieures pour gyrophare
OPTIONS DE CABINE :
▪ Climatisation (refroidissement 7,6 kW)
▪ Contrôle automatique de la température
▪ Siège grand confort chauffant, à dossier haut et suspension pneumatique
▪ Ceinture de sécurité de 7,5 cm de large
▪ Compteur de vitesse

CHARGEUR

Mise à niveau automatique hydro-mécanique
Levier de commande avec boutons de coupure de transmission et de décharge de pompe
Un seul vérin au godet
Amortissement de fin de course du vérin de godet
Rappel automatique en position de fouille
Position flottante avec blocage
Indicateur de niveau du godet
Dispositif d'arrêt du bras de chargeur
Godet standard de 1,2 m ³ en option avec anneau de levage
Godet 7 en 1 de 1,2 m ³ en option avec anneau de levage
Dents de godet ou bord d'attaque boulonné réversible, au choix
Levier de commande du godet 7 en 1 à double fonction
OPTIONS :
▪ Fourches à palettes avec charge utile de 1000 kg
▪ 3e canalisation hydraulique avec godet standard
▪ Clapets de sécurité de rupture de flexibles
▪ Suspension des bras de levage
▪ Protection des dents de godet
▪ Attache rapide mécanique

PELLE RÉTRO

Flèche incurvée
Balancier standard
Balancier « Deep Dig » à élément coulissant extérieur
Patins de glissement sans graissage, à réglage extérieur (8)
Double verrouillage de transport électro/hydraulique
Réglage extérieur des patins de glissement des stabilisateurs
2 commandes par levier au schéma SAE/ISO/diagonal
Godets de fouille standard avec lames latérales réversibles
OPTIONS :
▪ Clapets anti-retour de stabilisateur
▪ Clapets de sécurité de rupture de flexibles de flèche et balancier
▪ Attache rapide hydraulique et mécanique
▪ Deux circuits auxiliaires à simple effet et double effet
▪ Godets à usage intensif avec positions puissance et vitesse
▪ Kit de manutention d'objets
▪ Patins en caoutchouc à déverrouillage rapide

POINTS GÉNÉRAUX

Châssis renforcé
Boîte à outils verrouillable montée sur le côté
Capot moteur entièrement relevable
Contrepoids en fonte moulée
Anneaux de levage et d'arrimage (2 à l'avant et à l'arrière)
Hydraulique à double pompe à engrenage avec commandes de pelle rétro à gestion mécanique
Hydraulique à débit variable avec commandes de pelle rétro pilotées
OPTIONS :
▪ Avertisseur de recul
▪ Garde-boue avant
▪ Pneus de marque de première qualité

www.terexconstruction.com

Prise d'effet : août 2012 - Les caractéristiques et les prix des produits sont susceptibles d'être modifiés sans préavis. Les photographies et/ou les illustrations du présent document sont fournies à titre indicatif uniquement. Reportez-vous au Manuel de l'Opérateur et d'Entretien de la machine concernée pour les instructions permettant de l'utiliser correctement. Le non-respect des instructions du manuel d'utilisation ou toute autre action irresponsable peut entraîner des blessures graves, voire mortelles. La seule garantie applicable à nos machines est la garantie standard définie par écrit et applicable au produit et à la vente concernés. Terex exclut toute autre garantie, explicite ou implicite. Les produits et les services cités peuvent être des marques déposées, des labels ou des appellations commerciales de Terex Corporation et/ou de ses filiales aux USA et dans d'autres pays du monde. Tous les droits sont réservés. Terex est une marque déposée de Terex Corporation aux USA et dans de nombreux autres pays.
© 2012 Terex Corporation.

Réf.: TERE657FR

Central Boulevard, ProLogis Park,
Coventry, England CV6 4BX
Tel +44 (0) 2476 339400
construction@terex.com www.terex.com



TEREX®

WORKS FOR YOU.™