

Remorque porte-touret S505L

Charge Utile 510 kg
Type de touret : DBN

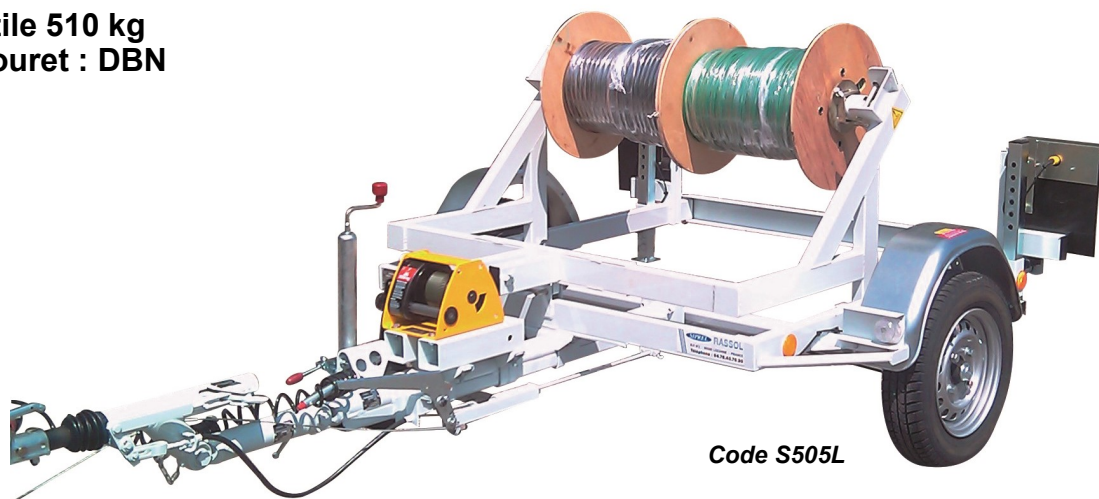

Code S505L

Pour touret	
Poids maxi	510 kg
Diamètre	750 à 1200 mm
Largeur maxi	1110 mm
Possibilité de charger 2 tourets Ø 1050 x 550 mm	
Caractéristiques	
PTAC (poids total autorisé en charge)	750 kg
PV (poids à vide sans options)	240 kg
Largeur utile	1205 mm
Largeur hors tout	2000 mm
Longueur hors tout	3410 mm

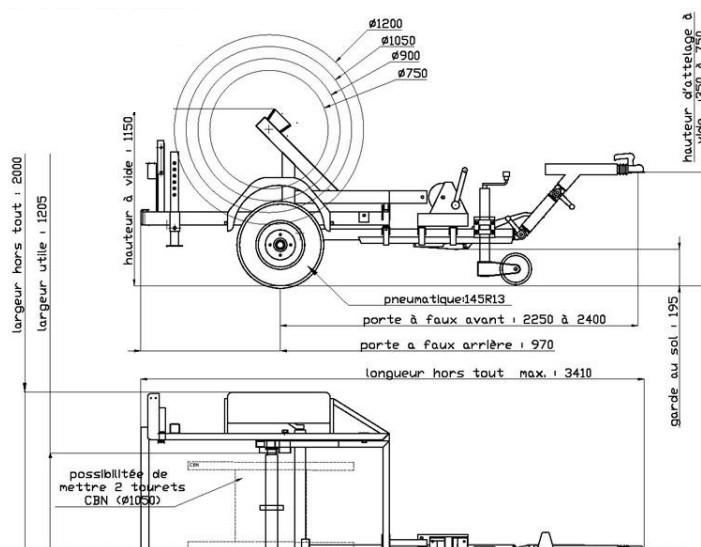

Utilisation

- Electricité
- Fibre optique

Équipements de série

- Chargement par treuil manuel conforme à la norme NF E 52-095
- Timon articulé à rotule ou à anneau DIN40 (à préciser)
- Axe de déroulage Ø 76 mm avec flasques de serrage
- Freinage à inertie et frein de parc
- Roue jockey
- 2 béquilles de stabilisation à l'arrière
- Porte arrière faisant office de barre anti-encastrement
- Signalisation et éclairage conformes à la législation 12V (fiche 13/7 broches)
- Suspension caoutchouc auto-amortissante
- Pneumatiques 145R13
- Teinte grise RAL 7043 (toute autre teinte RAL sur demande)
- Remorque fabriquée en France. Certifiée CE.
- Etablissement de la carte grise auprès des autorités compétentes et immatriculation (**code SCG**)

Option

- Feux LED 12/24V fiche 13/7 broches + adaptateur 13/15 broches (**code S505L-FL**)

Rappel de la réglementation

Véhicule tracteur

PTAC maxi de la remorque = PTRAC du véhicule *moins* PTAC du véhicule

Permis

Le permis B ne suffit que si le PTAC (véhicule + remorque) est inférieur ou égal à 3500 kg.

Immatriculation

Toute remorque dont le PTAC est supérieur à 500 kg doit avoir son propre certificat d'immatriculation, sa propre carte grise et sa propre plaque d'immatriculation.

Assurance

L'assurance du véhicule tracteur est suffisante si le PTAC de la remorque est inférieur à 750 kg ; au-delà, une assurance remorque est obligatoire.