

DIVIFORM DIVIFORM+

- ✓ Solution modulaire grâce aux grilles de découpe-formage
- ✓ Rapidité et efficacité d'exécution
- ✓ Faible encombrement
- ✓ Capot de tassage (uniquement sur DIVIFORM+)
- ✓ Habillage inox



DIVIFORM

Encadrement latéral inclus
Vendu sans grille

DIVIFORM+

Encadrement latéral inclus
Vendu sans grille

De 400 à 3000 pcs/heure*

*selon type de grille utilisée

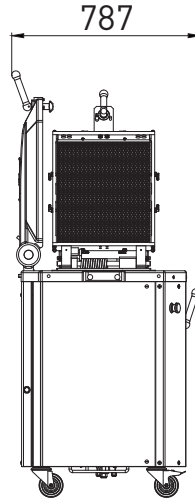
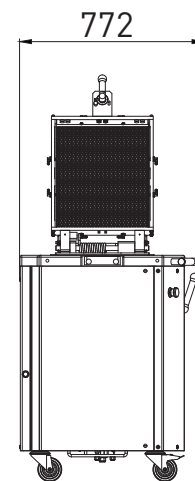
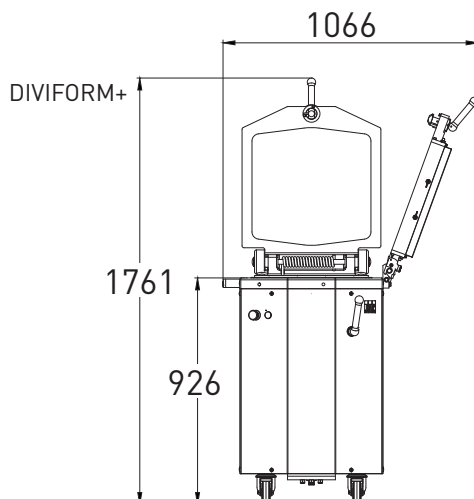
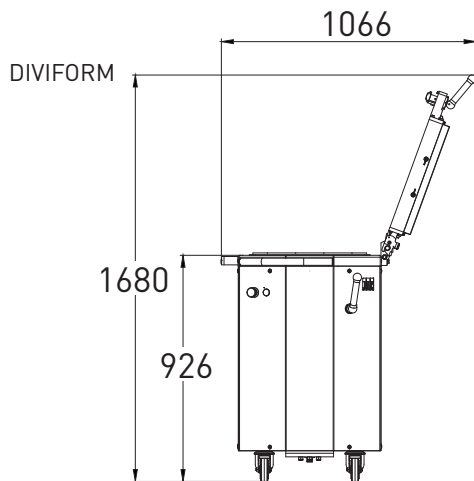

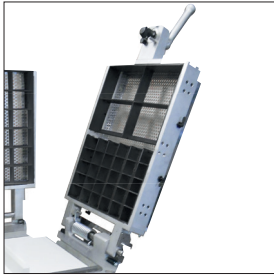

Encadrement latéral droit
Compatible avec tous types de grilles Form Factory.

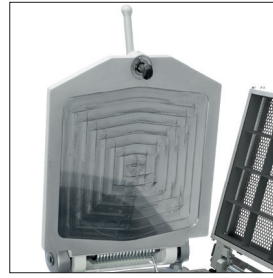

DIVIFORM+

Capot de tassage
Permet d'égaliser la pâte.

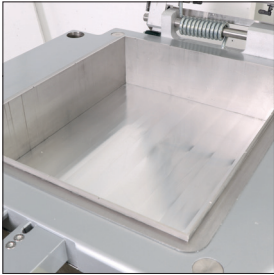

Cuve Inox
Pour une hygiène optimale et un entretien aisé.

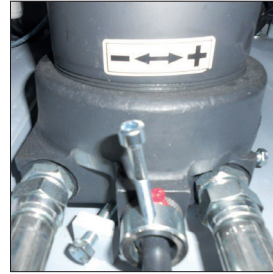

DIVIFORM+

Réglage de la pression (de 20 à 40 bars)
Evite la dégazage de différents types de pâte.



Poignée de protection / manipulation
Permet le déplacement aisé de la machine.



Option

Système de changement rapide de grille



Option

Porte grille gauche et/ou droit



Option

DIVIFORM

Encadrement duo
Compatible avec tous types de grilles Form Factory.

CARACTERISTIQUES

	DIVIFORM	DIVIFORM+
Dimensions des cuves (Lxlxh) en mm	460 x 387 x 125	460 x 387 x 125
Capacité des cuves en kg	5	5
Capot de tassage		•
Utilisation de demi grilles	•	•
Livré avec un encadrement pour grille	•	•
Puissance moteur en kW	1,5	1,5
Poids net en kg	260	285

AU CHOIX

Type de moteur	230V Triphasé 400V Triphasé	230V Triphasé 400V Triphasé

OPTIONS

Click&Cut	•	•
Porte grille gauche	•	•
Porte grille droit	•	•
Encadrement duo	•	
Plaque tassage pour demi grilles	•	•
Cycle automatique	•	•
Type de moteur: 230V monophasé 50-60Hz	•	•
Type de moteur: 230-380V triphasé 60Hz	•	•

Le catalogue de grilles formuses propose plus de 80 grilles différentes: vous avez le choix!

