



Série J3

Chariot élévateur électrique
3 roues de 1T3 à 2T



Simple et Robuste

HANGCHA
CHARIOTS ELEVATEURS 

 www.hangcha.fr

Caractéristiques	No.	Marque	HANGCHA					
			J3W13	J3W15	J3W16	J3W18	J3W20	
Dimensions	1	Modèle						
	2	Capacité	Kg	1300	1500	1600	1800	2000
	3	Centre de gravité	mm	500	500	500	500	500
	4	Hauteur de levée	mm	3000	3000	3000	3000	3000
	5	Hauteur de levée libre	mm	150	150	150	150	150
	6	Dimensions fourches (h x l x L)	mm	40×100×900	40×100×900	40×100×900	40×100×900	40×100×900
	7	Inclinaison du mât (Avant/Arrière)	Deg	6.5 / 6.5	6.5 / 6.5	6.5 / 6.5	6.5 / 6.5	6.5 / 6.5
	8	Longueur hors tout	mm	1792	1792	1900	1900	2012
	9	Largeur totale	mm	1060	1060	1060	1060	1060
	10	Hauteur mât replié	mm	1995	1995	1995	1995	2055
	11	Hauteur mât déployé	mm	3945	3945	3945	3945	4005
	12	Hauteur au protège conducteur	mm	2050	2050	2050	2050	2050
	13	Hauteur au siège conducteur	mm	930	930	930	930	930
	14	Rayon de braquage	mm	1440	1440	1550	1550	1658
	Performances	15	Cote X (Depuis l'axe des roues avant)	mm	355	355	355	355
16/17		Voie avant/arrière	mm	902 / 175	902 / 175	902 / 175	902 / 175	915 / 175
18		Garde au sol	mm	90	90	90	90	90
19		Empattement	mm	1250	1250	1358	1358	1465
20		Ecartement des fourches (mini/maxi)	mm	200 / 1000	200 / 1000	200 / 1000	200 / 1000	200 / 1000
21		Largeur d'allée avec palette 800 x 1200	mm	3161	3161	3271	3271	3380
22		Largeur d'allée pour palette 1000 x 1200	mm	3260	3260	3370	3370	3480
23		Vitesse Déplacement (Avec charge)	km/h	14	14	14	14	13
24		Vitesse Déplacement (Sans charge)	km/h	14	14	14	14	13
Moteur		25	Vitesse de levée (avec charge)	mm/s	300	290	280	270
	26	Vitesse de levée (sans charge)	mm/s	450	440	440	430	400
	27	Gravissement rampe (avec charge)	%	20	20	20	18	15
	28	Gravissement rampe (sans charge)	%	20	20	20	20	18
	29	Poids total en service (batterie incluse)	Kg	2760	2950	3020	3080	3370
	30	Dimension roues avants (x2)	mm	18×7-8	18×7-8	18×7-8	18×7-8	200 / 50-10
	31	Dimension roues arrières (x2)	mm	15×4.5-8	15×4.5-8	15×4.5-8	15×4.5-8	15×4.5-8
	32	Moteur de traction (x2)	kw	4.75×2	4.75×2	4.75×2	4.75×2	4.75×2
	33	Moteur de pompe	kw	8.6	8.6	8.6	8.6	8.6
	34	Batterie (voltage)	V	48				
	35	Batterie (capacité)	Ah	500		625		690
	36	Contrôleur (type)		AC	AC	AC	AC	AC
37	Contrôleur (marque)		Curtis	Curtis	Curtis	Curtis	Curtis	
38	Pression disponible pour accessoire	Mpa	14.5	14.5	14.5	14.5	14.5	

Dimensions

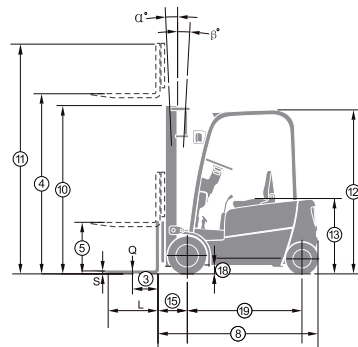
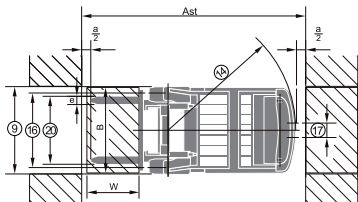

Capacité de charge

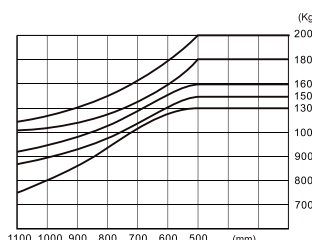

Mât de la série J 1.3 ~ 2.0T : (pneumatique)

Type	Hauteur de levée max.	Hauteur hors tout				Levée libre		Angle d'inclinaison		Capacité résiduelle à cdg 500mm				
		Abaisé	Déployé		Sans dossier	Avec dossier	Degré	AV	AR	à cdg 500mm				
			Sans dossier	Avec dossier						1.3T	1.5T	1.6T	1.8T	2.0T
Mât duplex grande visibilité	2500	1745	3065	3445	145	145	6.5	6.5	1300	1500	1600	1800	2000	
	2700	1845	3265	3645	145	145	6.5	6.5	1300	1500	1600	1800	2000	
	3000	1995	3565	3945	145	145	6.5	6.5	1300	1500	1600	1800	2000	
	3300	2145	3865	4245	145	145	6.5	6.5	1300	1500	1600	1800	2000	
	3500	2245	4065	4445	145	145	6.5	6.5	1300	1500	1600	1800	2000	
	3600	2295	4165	4545	145	145	6.5	6.5	1300	1500	1600	1800	2000	
	4000	2545	4565	4945	145	145	3.5	5	1300	1500	1600	1800	2000	
	4300	2710	4865	5245	145	145	3.5	5	1200	1400	1500	1700	1900	
Mât duplex levée libre	4500	2820	5065	5445	145	145	3.5	5	1100	1300	1400	1600	1800	
	2500	1745	3105	2955	900	550	6	6	1300	1500	1600	1800	2000	
	2700	1845	3305	3155	1100	750	6	6	1300	1500	1600	1800	2000	
	3000	1995	3605	3455	1400	1050	6	6	1300	1500	1600	1800	2000	
	3300	2145	3905	3755	1700	1350	6	6	1300	1500	1600	1800	2000	
	3500	2245	4105	3955	1900	1550	6	6	1300	1500	1600	1800	2000	
Mât triplex levée libre	3600	2295	4205	4055	2000	1650	6	6	1300	1500	1600	1800	2000	
	4300	2010	4905	5245	1415	1100	3.5	5	1200	1400	1500	1700	1900	
	4500	2075	5105	5445	1480	1170	3.5	5	1100	1300	1400	1600	1800	
	4800	2175	5405	5745	1580	1270	3.5	5	1000	1200	1300	1500	1550	
	5000	2240	5605	5945	1645	1340	3.5	5	950	1150	1250	1450	1500	
	5500	2410	6105	6445	1815	1500	3.5	5	850	1050	1150	1200	1300	
	6000	2625	6625	6945	2010	1670	3.5	5	750	950	1050	1100	1200	
6500	2810	7135	7455	2180	1860	3.5	5	550	750	850	900	1000		

Avec tablier à déplacement latéral réduire la capacité de 200Kg, avec tablier intégré, réduire de 100Kg.



Accédez au site HANGCHA