



T6027

Chargeurs télescopiques



Caractéristiques techniques

Caractéristiques moteur

Marque	Kohler
Type	KDI 2504 TCR
Nombre de cylindres	4
Puissance (max.)	55.4 (74) kW (CV)
à (max.)	2600 tr/min
Cylindrée	2482 cm ³
Refroidissement	Eau

Système électrique

Tension	12 V
---------	------



Batterie	100 Ah
Poids	
Poids opérationnel (version standard)	5225 kg
Charge utile (max.)	2.700 kg
Caractéristiques machine	
Essieu	PAL 1720
Poste de conduite	Cabine
Vitesse de translation	0 - 20 (30) km/h
Gammes de vitesse	3
Réservoir de carburant	100 L
Réservoir hydraulique	75 L
Angle de débattement total du tablier	150 °
Débattement total du balancier arrière	20 °
Angle de direction (max.)	2x38 °
Système hydraulique	
Circuit de transmission - Pression de service	450 bar
Circuit de travail - Débit	90 L/min
Circuit de travail - Pression de service	240 bar
Transmission	
Type de transmission	hydrostatique
Propulsion	Arbre de transmission
Caractéristiques de bruit	
Niveau sonore LwA moyen	103 dB(A)
Niveau sonore LwA garanti	104 dB(A)
Niveau de pression acoustique LpA indiqué	80 dB(A)

Valeurs indiquées en secondes sans système d'assistance conducteur vls (Vertical Lift System).

Vibrations (valeur effective pondérée)

Vibrations main-bras : Les vibrations main-bras ne dépassent pas $2,5\sqrt{m/s^2}$.

Vibrations du corps entier : Cette machine est équipée d'un siège conducteur qui satisfait aux exigences de la norme EN ISO 7096:2000.



Lors d'une utilisation conforme de la chargeuse, les vibrations du corps entier peuvent varier entre 0,5 m/s² jusqu'à obtenir une valeur limite à court terme.

Nous recommandons d'utiliser pour le calcul des vibrations, selon la norme ISO/TR 25398:2006, les valeurs indiquées dans le tableau. Il faut également tenir compte des conditions d'utilisation réelles.

Les chariots télescopiques sont classés selon leur poids opérationnel, tout comme les chargeuses sur pneus.

Type de charge	Condition typique de fonctionnement	Moyenne			Écart type (s)		
		$1,4 \cdot a_{w,eqx}$ [m/s ²]	$1,4 \cdot a_{w,eqy}$ [m/s ²]	$a_{w,eqz}$ [m/s ²]	$1,4 \cdot s_x$ [m/s ²]	$1,4 \cdot s_y$ [m/s ²]	s_z [m/s ²]
Chargeuse sur pneus compacte (poids de fonctionnement < 4 500 kg)	Load & carry (travaux de chargement et de transport)	0,94	0,86	0,65	0,27	0,29	0,13
Chargeuse sur pneus (poids de fonctionnement < 4 500 kg)	Load & carry (travaux de chargement et de transport)	0,84	0,81	0,52	0,23	0,2	0,14
	Déploiement dans l'extraction (conditions d'utilisation rudes)	1,27	0,97	0,81	0,47	0,31	0,47
	Transfert	0,76	0,91	0,49	0,33	0,35	0,17
	Mode V	0,99	0,84	0,54	0,29	0,32	0,14



T6027

Chargeurs télescopiques

Dimensions

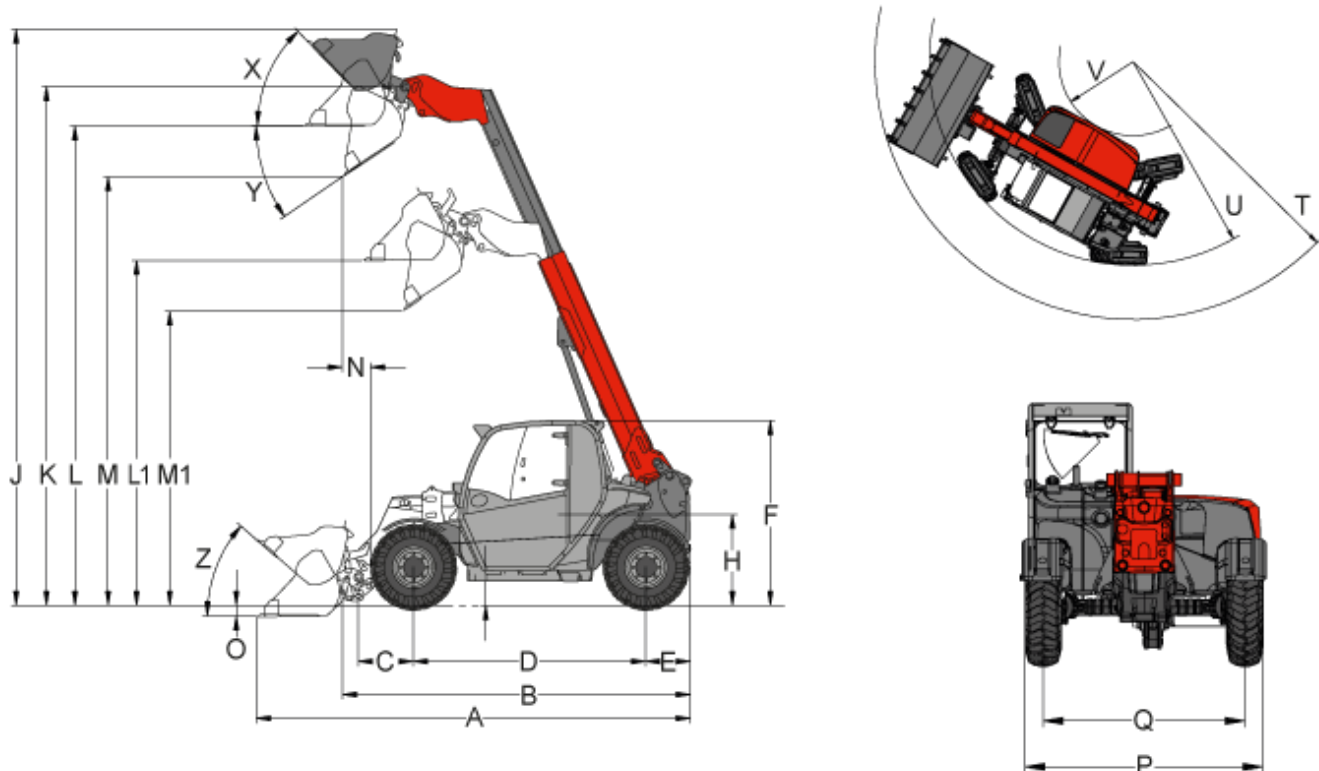

	Godet standard pour matériau léger	2.000 mm
A	Longueur hors tout	4.958 mm
B	Longueur hors tout (sans godet)	4.400 mm
C	De l'axe des roues avant au pivot de godet	1030 mm
D	Empattement	2.650 mm
E	De l'axe des roues arrière à la face arrière du contrepoids	720 mm
F	Hauteur avec cabine - surbaissé	1.980 mm



F	Hauteur avec cabine - élevé	2.100 mm
H	Hauteur à l'assise du siège	1.025 mm
J	Hauteur d'attaque max.	6.580 mm
K	Hauteur maximale du point de pivot du godet	6.080 mm
L1	Hauteur de transbordement Bras télescopique rétracté	3.730 mm
L	Hauteur de transbordement Bras télescopique déployé	5.600 mm
M1	Hauteur de déversement Bras télescopique rétracté	3.450 mm
M	Hauteur de déversement Bras télescopique déployé	5.280 mm
N	Portée sur M	680 mm
O	Profondeur de creusage	150 mm
P	Largeur totale	1.960 mm
Q	Largeur de voie	1.660 mm
S	Garde au sol	250 mm
T	Rayon de braquage extérieur	4.500 mm
U	Rayon sur le bord extérieur	3.670 mm
V	Rayon intérieur	1.700 mm
X	Angle de retour à la hauteur de levage max.	45 °
Y	Angle max. de déversement (max.)	40 °
Z	Angle de retour au sol	45 °

toutes les valeurs avec godet standard et pneumatiques standards



T6027

Chargeurs télescopiques

Composants standard

Moteur

- KDI 2504 TCR (55,4 kW / 75 ch), post-traitement des gaz d'échappement III B
- Post-traitement des gaz d'échappement : COD (catalyseur d'oxydation diesel)

Transmission

- Pont planétaire PAL 1720
- Entraînement hydrostatique à quatre roues motrices, à régulation électronique, sens de marche au choix par joystick
- Frein de service : transmission hydrostatique agissant sur les quatre roues (sans usure)
- Frein de service et de stationnement central intégré à la transmission et agissant sur les 4 roues
- Pneumatiques 12.5–18 MPT-01

Direction

- Quatre roues directrices hydrauliques, rayon de braquage max. 2 x 38°
- 3 Modes de direction : Quatre roues directrices, essieu avant directionnel et marche en crabe

Système hydraulique

- 3ème circuit hydraulique à l'avant proportionnel par joystick
- Fonction continue du 3ème circuit hydraulique déclenchable par clavier tactile
- Pompe à engrenages avec système LUDV de répartition du débit indépendante de la charge (LUDV)
- Radiateur d'huile hydraulique
- Système d'assistance conducteur vls (vertical lift system), 3 modes : godet, gerbage et manuel

Poste de conduite

- Cabine confortable avec chauffage et ventilation, certifiée ROPS / FOPS (insonorisée, à réduction d'oscillations)



- Siège confortable avec ceinture de sécurité
- Joystick à commande hydraulique avec inverseur de translation et fonction de télescopage proportionnelle
- Vitre arrière à entrebâiller
- Vitre latérale gauche à 2 positions
- Pédales suspendues
- Porte-bouteille et espaces de rangement
- Essuie-glaces avant et arrière

Divers

- Compteur d'heures de fonctionnement
- Coupe-batterie
- Jauge de carburant
- Éclairage routier conforme aux normes StVZO
- 1 phare de travail avant ; 1 phare de travail arrière
- Système de changement rapide mécanique pour équipements
- Garde-boue à inclinaison réglable sur toutes les roues
- Amortisseur en fin de course dans le vérin télescopique



T6027

Chargeurs télescopiques

Options

Moteur

- Post-traitement des gaz d'échappement : FPA (Filtre à particules diesel)
- Préchauffage du moteur (eau de refroidissement) + préchauffage de l'huile hydraulique 230 V
- Pré-filtre à dépression pour air d'admission
- Ventilateur réversible

Poste de conduite

- Climatisation
- Radio
- Cabine surélevée pour une vision panoramique améliorée (hauteur 2100 mm)
- Colonne de direction réglable
- Siège confortable pneumatique
- Grille de pare-brise
- Vitres droite et arrière avec chauffage à coupure automatique

Éclairage

- Phares de travail (2 à l'avant sur le bras télescopique)
- Phares de travail supplémentaire (1 avant et 1 arrière)
- Phares de travail LED (2 à l'avant et 1 à l'arrière)
- Phares de travail LED (2 à l'avant sur le bras télescopique)
- Gyrophare

Essieux / moteur

- Blocage de différentiel à 100 %
- Grande vitesse 30 km/h
- Inching manuel (conduite lente) et accélérateur à main

Système hydraulique

- Ligne de retour dépressurisée (à l'avant)
- Soupape d'inversion avant sur le 3ème Circuit hydraulique (3ème circuit hydraulique à 4 raccords)
- Décompression du 3ème circuit hydraulique au niveau du bras télescopique externe
- Raccordement pour benne basculante
- Connexion hydraulique auxiliaire arrière à double effet avec distributeur séparé

Raccords électriques

- Prise de courant à l'avant, 7 pôles pour l'éclairage des accessoires frontaux
- Prise de courant à l'avant, 7 pôles pour fonction diverses
- Prise de courant à l'arrière, 7 pôles pour l'éclairage des équipements arrière



Dispositifs d'attelage et de dépannage

- Dispositif d'attelage pour manœuvres
- Dispositif d'attelage automatique
- Dispositif d'attelage réglable en hauteur, avec tête sphérique, semi-automatique
- Dispositif d'attelage Auto-Hitch
- Circuit hydraulique pour crochet d'attelage Auto-Hitch
- Circuit hydraulique pour crochet d'attelage Auto-Hitch avec branchement pour benne basculante
- Circuit hydraulique pour crochet d'attelage Auto-Hitch avec branchement pour benne basculante et connexion hydraulique à double effet
- Vanne de freinage hydraulique de la remorque
- Rétroviseur supplémentaire pour le crochet d'attelage

Divers

- Grâce à l'attache rapide hydraulique, les Système de changement d'attache rapide hydraulique pour équipements
- Boîte à outils avec jeu d'outillage
- Verrouillage du vérin de cavage
- Avertisseur sonore de marche arrière
- Dispositif anti-démarrage intégré à la clé de contact
- Caméra à l'avant à droite
- Caméra de recul
- Protection bas de caisse
- Graissage centralisé
- Suspension du bras de levage
- Retour automatique du godet
- Peinture spéciale

Remarque

Nous attirons votre attention sur le fait que l'offre produits peut varier d'un pays à l'autre. Dans ces conditions, les informations et les produits pourraient ne pas être valables dans votre pays. Vous pouvez consulter le manuel d'utilisation pour plus d'informations concernant la puissance du moteur ; la puissance effective peut varier selon des conditions d'utilisation spécifiques.

Sous réserve de modifications et d'erreurs. Images similaires.

Copyright © 2018 Weidemann GmbH.