

Une technologie pour la grande productivité

Étiqueteuse / Capsuleuse Rotative

DIVONA 4/8/4



L'étiqueteuse rotative ALBAGNAC - DIVONA 4/8/4 est un monobloc de distribution/sertissage et d'étiquetage adhésif adapté à des lignes de conditionnement d'une cadence allant de 3000 à 6000 bouteilles/heure.

Etudiée pour répondre aux besoins liés à la grande productivité, elle permet des changements rapides de production et offre la possibilité d'un fonctionnement en continu grâce à un système de couplage alterné des postes d'étiquetage.

ECRAN TACTILE

La saisie et l'enregistrement des réglages s'exécutent au travers d'une interface à écran tactile intuitive et graphique.



Ce système mémorise les positionnements de réglage adaptés au format des produits à étiqueter et pilote automatiquement leur repositionnement lors d'un changement de produit.

Le pupitre de commande est monté sur un bras articulé permettant son déplacement et l'accompagnement de l'opérateur sur tous les points d'intervention de la machine.

JUSQU'À 4 POSTES D'ÉTIQUETAGE

Le réglage électrique et mémorisé des positions de postes permet d'ajuster automatiquement la hauteur de pose de l'étiquette, de positionner le largage de l'étiquette en fonction du diamètre du produit et d'adapter son inclinaison sur sa conicité éventuelle.



Le changement de production se réduit alors à la simple validation du programme préenregistré et au changement des étoiles et contre étoiles.

Le fonctionnement des quatre postes d'étiquetage est modulable à volonté.



Toutes les combinaisons sont possibles :

- 1) Les quatre postes déposent quatre étiquettes différentes (étiquette, contre étiquette, médaillon, bande fiscale...).
- 2) Les postes fonctionnent en binôme de type «permutation» l'un assurant la relève automatique de l'autre en fin de bande sans arrêt de la machine. Dans cette configuration, il est possible de poser jusqu'à deux étiquettes en «non stop» (par exemple, une étiquette principale et une contre étiquette), l'opérateur pouvant assurer le remplacement des bobines vides en «temps masqué» sans interrompre la production.
- 3) Il est également possible de réserver deux postes pour la pose en continu d'une étiquette (en mode «permutation») et d'affecter les deux autres postes à la pose d'étiquettes complémentaires.

L'étiqueteuse est équipée de plateaux d'étiquettes de grande capacité (Ø maxi 400) et le rembobinage de la laize vide est motorisé et automatique.

8 SELLETTES MOTORISÉES



Un carrousel, doté de 8 sellettes motorisées, permet :

- l'orientation de chaque produit,
- la pose d'étiquette entourante
- l'étiquetage des bouteilles de forme (carrées, ovoïdes...)

ORIENTATION DES PRODUITS

Le réglage de l'orientation des produits avant l'étiquetage est simplifié par la présence d'un seul capteur pour l'ensemble des huit sellettes.



L'orientation du produit peut s'opérer soit par la détection mécanique du «cran de fond» soit par capteur optique.

DISTRIBUTEUR DE CAPSULES

Le distributeur de capsules de sur bouchage est équipé d'un magasin horizontal de grande capacité à double étage.



Le système de godet monté sur vérin rotatif permet la distribution des capsules à la cadence maximum permise par la machine (6000 produits / heure)

Le centrage du goulot par une double pince assure une pose fiable, même sur les bouteilles déformées.

Une détection de la présence du bouchon par cellule optique interdit la distribution d'une capsule sur une bouteille non bouchée.

Le réglage de la longueur et du diamètre de la capsule s'effectue par boutons moletés.



CAPSULAGE 4 TÊTES

Le bloc rotatif de sertissage est composé :



Soit de 4 têtes de sertissage à galets

Tête de sertissage de type Albagnac TS8, pour les capsules aluminium, complexe et étain.

Chaque tête de sertissage est équipée d'un mandrin en acier traité supportant 8 galets bi matière montés sur roulements à billes.

Soit de 4 têtes Thermiques



Ces têtes thermiques sont équipées d'un dispositif de régulation thermique et d'une ventilation par soufflage permettant une répartition homogène de la température de travail.

Ce dispositif assure une rétraction des capsules parfaitement maîtrisée permettant d'offrir une finition d'une qualité irréprochable.

CARTÉRISATION

L'ensemble de la machine est protégé par un dispositif de sécurité sectorisé conforme aux normes CE.

Ce système de protection permet le rechargement d'une bobine d'étiquettes sans arrêt de la machine tout en assurant à l'opérateur une protection complète.



DESCRIPTIF

- Monobloc de sertissage de capsules de surbouchage et de pose d'étiquettes adhésives sur tous types de bouteilles cylindriques ou de forme (conique, ovoïde, carrée)
- Diamètres admissibles : 55 à 115 mm
- Ecran tactile de 10"4
- Alimentation des bouteilles par vis d'archimède
- Sertissage rotatif équipé de 4 têtes Albagnac TS8 avec réglage électrique de la hauteur
ou
- Capsulage par 4 têtes thermiques à régulation
- Quatre postes d'étiquetage pouvant fonctionner en binôme de type permutation pour la pose d'étiquette en continu
- Têtes de pose sur support réglable en approche, en hauteur et en inclinaison avec commande électrique mémorisée via l'écran tactile
- Arrêt étiquette par cellule optique avec calage automatique de la sortie de l'étiquette.
- Blocage des bouteilles en phase d'étiquetage sur 8 sellettes motorisées
- Châssis bas intégralement habillé en inox, avec protections de sécurité sectorisées CRAM conforme aux normes CE
- Machine compacte : largeur hors tout 2200 mm (peut équiper un camion d'embouteillage)

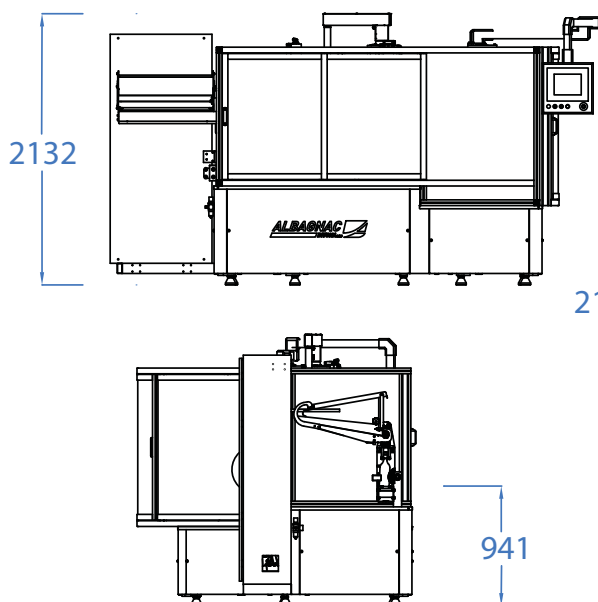

CADENCE MAXI

- 6000 bouteilles / heure

CARACTERISTIQUES TECHNIQUES

- Alimentation électrique :
- 380 Volts triphasé + Neutre + Terre
- Puissance électrique : entre 3 et 5 KW
- Alimentation pneumatique : 5M³/H à 7 bars (20M³/H avec un distributeur de capsules)
- Poids : 2000 kg, selon les équipements

DONNEES TECHNIQUE POUR LA FABRICATION DES ETIQUETTES ADHESIVES ET DES CAPSULES

Étiquettes, contre étiquettes, médailles :

- Hauteur maximum de l'étiquette 170 mm (220 mm sur demande)
- Ø extérieur rouleau : 400 mm
- Ø mandrin : 76 mm
- Enroulement intérieur
- Déroulement gauche en avant

Capsules :

- Ø max. : 36 mm
- Ø min. : 28 mm
- Longueur max. : 70 mm

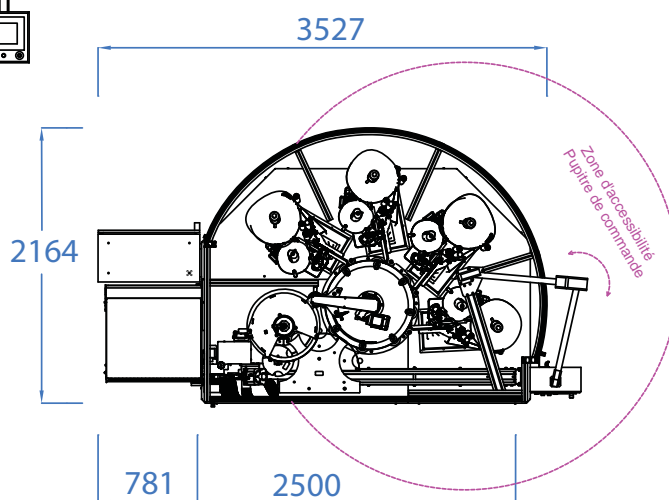

Albagnac S. A. - Marty - 46140 Sauzet
Tél. + 33 (0)5 65 24 25 20 - Fax + 33 (0)5 65 24 25 10
e-mail : info@albagnac.com

S.A.S. au capital de 327 000 Euros - Siret 347 609 042 00010
 APE 292HR.C.S. Cahors 88 B 134 - N° FR 23 347 609 042

Votre Agent :