

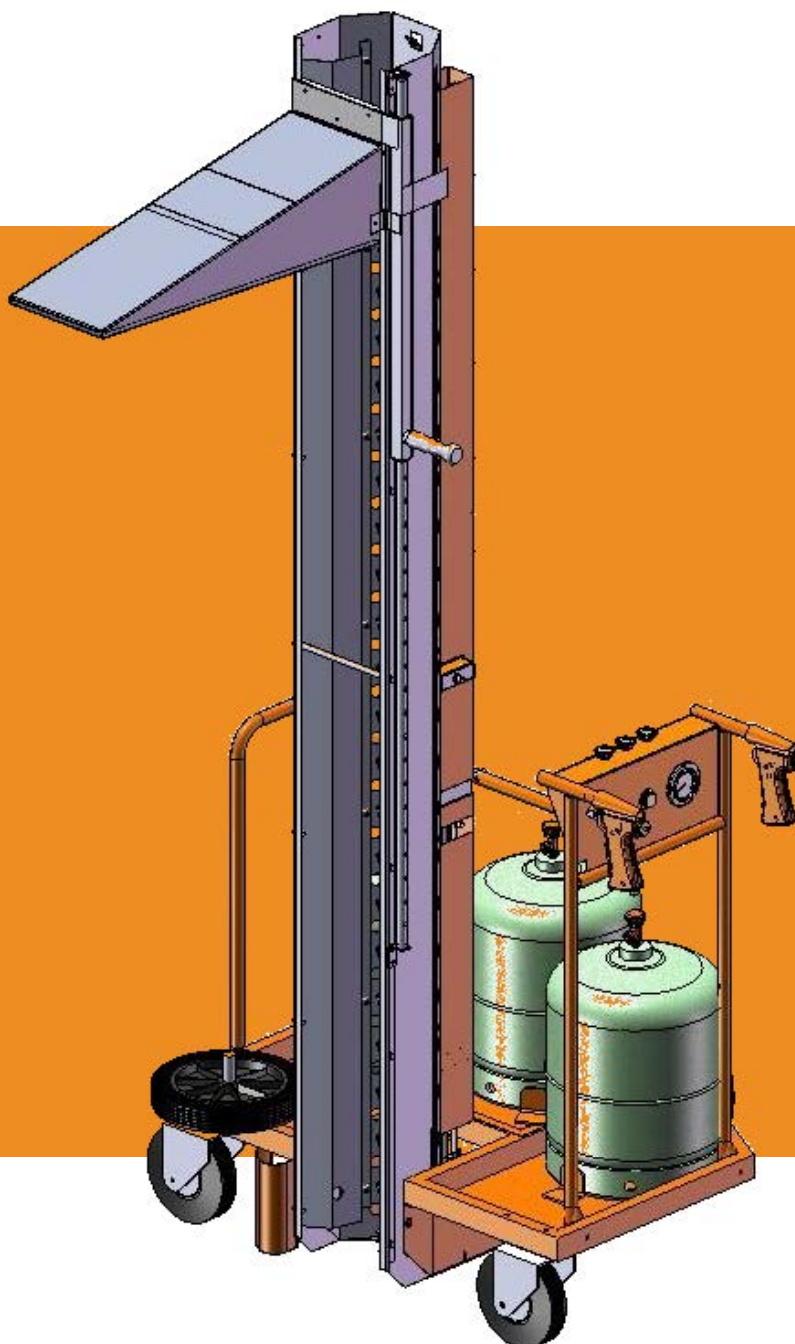

TURBOPACK[®]

NOTICE UTILISATEUR



Numéro de Série :

TURBOPACK®

Colonne de rétraction mobile

Notice d'instructions

Garantie.....	2
Avertissements.....	3
Caractéristiques techniques.....	5
Montage et essais préalables.....	6
Utilisation.....	9
Entretien maintenance.....	12
Liste des pièces détachées.....	18

GARANTIE

Chaque appareil **TURBOPACK®** est réalisé avec soin à partir de matériaux de très bonne qualité. Les composants **TURBOPACK®** subissent un contrôle rigoureux avant que l'appareil soit assemblé et testé.

Pour toute maintenance et remplacement de pièces, veuillez vous adresser à un revendeur des produits **TURBOPACK®**.

Il est obligatoire d'utiliser les tuyaux et les valves d'origine livrés avec cet appareil.

GARANTIES TURBOPACK®

GARANTIE TOTALE contre tout vice de fabrication sur un appareil neuf n'ayant subi aucun démontage ni modification, utilisé conformément à la notice d'instructions, et n'ayant pas fait un usage prolongé. La garantie totale s'étend à l'échange de la (des) seule(s) pièce(s) reconnue(s) défectueuse(s).

GARANTIE de six mois sous les conditions :

que l'appareil ait été utilisé conformément à la notice d'instructions, qu'il n'ait pas subi d'autres démontages que ceux prévus dans la notice, que la géométrie de l'appareil soit intacte.

Cette garantie ne s'applique pas aux pièces d'usure ci-dessous :

allumeur
fil d'allumage
tuyaux

Toute pièce de remplacement doit être d'origine **TURBOPACK®**. Le fabricant décline toute responsabilité et toute demande de recours en cas de non-respect des consignes et dispositions précédentes.

La société ne peut être tenue pour responsable des accidents causés aux personnes et aux biens. En cas de contestation, les tribunaux de Bordeaux, FRANCE seront seuls compétents.

EN CAS D'APPEL DE GARANTIE VEUILLEZ JOINDRE LE DOUBLE DE FACTURE DE VOTRE Fournisseur.

VOTRE GARANTIE DÉMARRE À LA DATE DE LA FACTURE DE VOTRE FOURNISSEUR.

AVERTISSEMENTS

A LIRE IMPÉRATIVEMENT AVANT TOUTE PREMIÈRE MISE EN SERVICE

CET APPAREIL EST DESTINÉ À UNE UTILISATION PROFESSIONNELLE UNIQUEMENT.

IL EST IMPÉRATIF QUE LES UTILISATEURS DU **TURBOPACK®** PRENNENT CONNAISSANCE DE CETTE NOTICE D'INSTRUCTIONS DANS SA TOTALITÉ ET SOIENT FORMÉS AUX APPLICATIONS NÉCESSITANT L'UTILISATION DE CET APPAREIL.

CES INSTRUCTIONS DEVRONT ÊTRE CONSERVÉES POUR ÊTRE CONSULTÉES DANS L'AVENIR.

EN FONCTIONNEMENT CET APPAREIL PRODUIT DES FLAMMES.

NE PAS DIRIGER CELLES-CI VERS DES PERSONNES OU ÊTRES VIVANTS, NI VERS UNE BOUTEILLE DE GAZ OU SUR DES MATÉRIAUX COMBUSTIBLES.

NE PAS UTILISER L'APPAREIL POUR L'APPLICATION DU FILM PLASTIQUE SUR DES MATÉRIAUX, MATIÈRES, PRODUITS ET LIQUIDES POUVANT S'ENFLAMMER SPONTANÉMENT, CONDITIONNÉS EN VRAC OU EMBALLÉS, ET DANS LES ZONES DE STOCKAGE DE CES MÊMES PRODUITS OU DANS DES LOCAUX OU IL EST EXPRESSÉMENT INTERDIT DE FUMER POUR DES RAISONS DE SÉCURITÉ.

À CHAQUE ARRÊT PROLONGÉ DE L'APPAREIL, REFERMER LES ROBINETS DES BOUTEILLES DE GAZ.

VEILLER À TENIR L'AIRE D'UTILISATION PROPRE ET EXEMPTÉ DE TOUS DÉBRIS (BOIS, PAPIER, AUTRES MATIÈRES INFLAMMABLES).

CET APPAREIL, COMME TOUS LES APPAREILS A GAZ, CONSOMME DE L'AIR ET PRODUIT DES GAZ DE COMBUSTION COMPORTANT À LA FOIS DU CO₂ ET DU CO.

L'EXPOSITION A CE DERNIER GAZ EST MORTELLE EN CAS DE CONCENTRATION ÉLEVÉE. VEILLER À PRÉVOIR UNE VENTILATION ADÉQUATE EN FONCTION DU TEMPS D'UTILISATION DE L'APPAREIL.

NE JAMAIS TRAVAILLER EN SOUS-SOL.

AVANT TOUTE UTILISATION RESPECTER LES DIRECTIVES POUR L'UTILISATION DES GAZ LIQUIDES.

ATTENTION !

L'appareil en fonctionnement présente en avant des brûleurs une zone dangereuse jusqu'à une distance de 1 mètre.

L'attention des opérateurs est attirée sur le fait que dans cette zone dangereuse des risques de brûlures pour les êtres vivants et de détérioration et/ou d'inflammation pour les biens sont possibles.

Ne jamais rester en position fixe avec le TURBOPACK® face au matériau mis en œuvre.

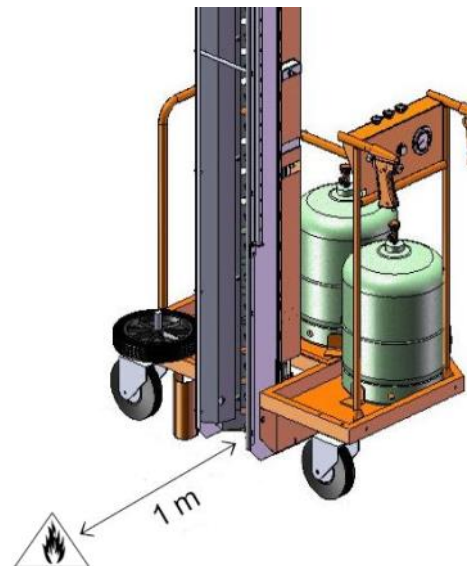

Il est recommandé de porter des gants durant l'utilisation de l'appareil, et d'éviter le port de vêtements inflammables de type nylon ou similaire.

Ne pas allumer la colonne lorsque des personnes, êtres vivants, matériaux combustibles se trouvent devant.

Ne pas mettre la tête ou toute autre partie de votre corps devant la colonne au moment de l'actionnement de l'allumeur.

Maintenir une surveillance rigoureuse pendant 2 heures au moins après la rétraction.

Pour une utilisation sûre de l'appareil, il est nécessaire et obligatoire de se conformer aux avertissements ci-dessus ainsi qu'aux directives fournies par le fabricant des matériaux traités. Les distances d'utilisation, la durée d'exposition et le réglage de l'appareil, par rapport aux différents matériaux traités, dépendent des instructions du fabricant des dits matériaux.

Le TURBOPACK® fonctionne avec du gaz propane.

L'allumage se fait par piezo électrique.

Le TURBOPACK® comporte plusieurs dispositifs de sécurité :

- Un système de **valve de sécurité** coupe l'arrivée du gaz en cas de rupture ou d'arrachement du tuyau.
- Un dispositif à action maintenue (dit "homme mort") coupe l'arrivée du gaz automatiquement en cas de relâchement de la gâchette. Ceci permet un **arrêt immédiat de la chauffe**. Ce dispositif à action maintenue ne doit en aucun cas être bloqué en position ouverte par un moyen quelconque.

Contactez votre revendeur pour tout complément d'informations.

CARACTÉRISTIQUES TECHNIQUES

Énergie développée	190 kW
Puissance calorifique	163.500 Kcal
Consommation à 100 %	12 kg/h
Poids à vide	110 kg
Hauteur maximale de rétraction	220 cm
Hauteur totale	265 cm
Encombrement de l'appareil au sol	100 x 110 cm
Largeur de passage autour de la palette	140 cm
GAZ UTILISE	PROPANE en bouteilles de 10 à 19 kg
PRESSION DE FONCTIONNEMENT	2 à 3 bar

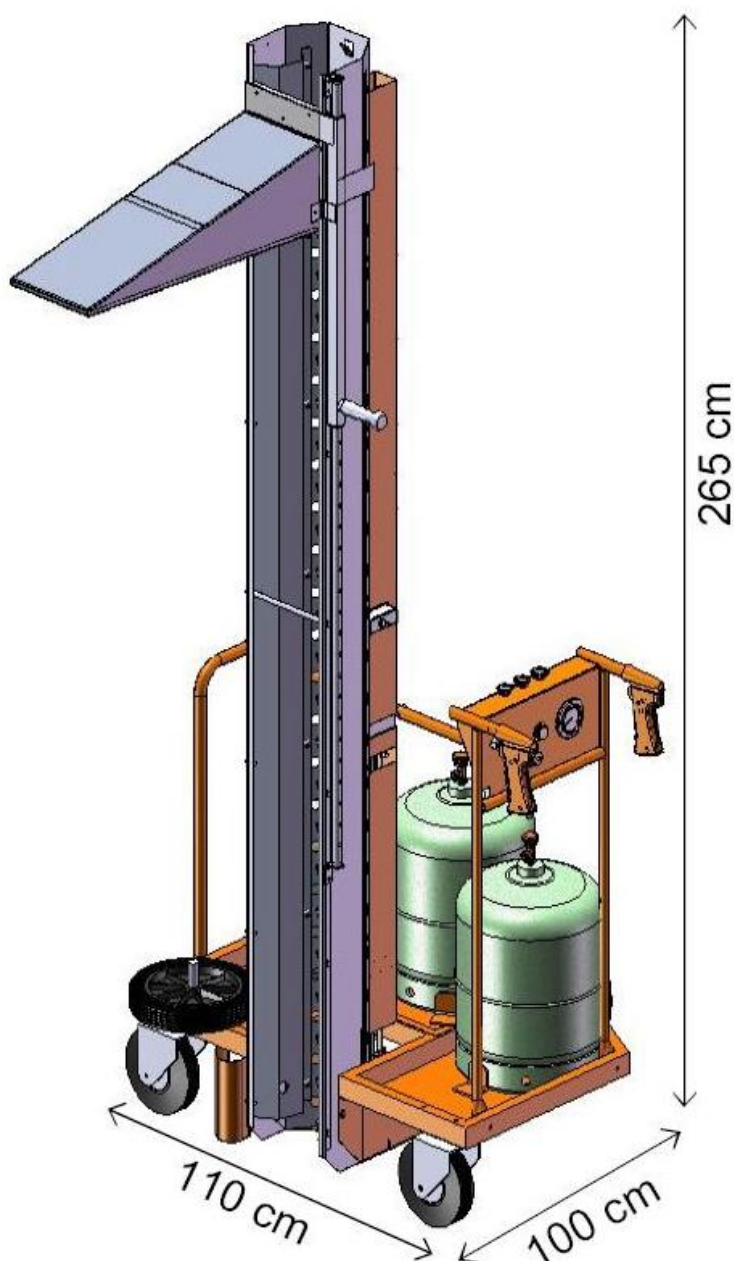

MONTAGE ET ESSAIS PRÉALABLES

L'APPAREIL EST LIVRE EN TROIS PARTIES A ASSEMBLER :

1. LA COLONNE CHAUFFANTE
2. LE CHARIOT
3. LE TABLEAU DE COMMANDE

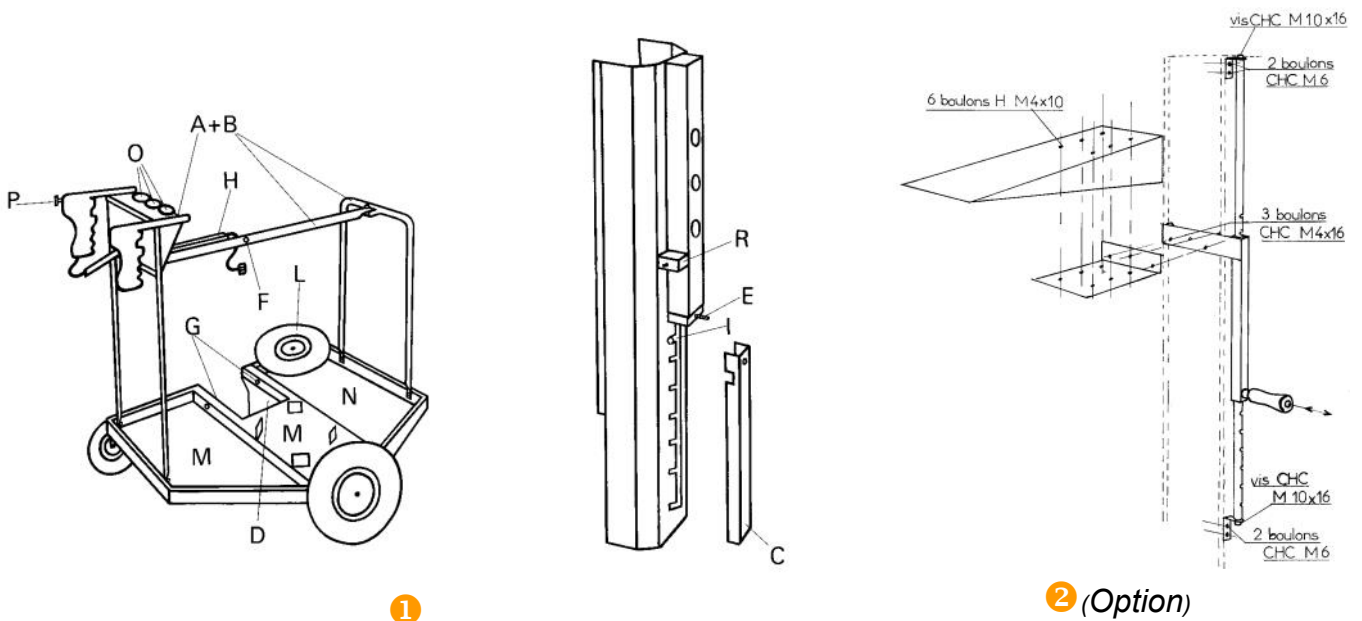

MONTAGE (voir croquis ①-②).

1. Retirer le chariot de son emballage et vérifier que les roues manœuvrent correctement.
2. Retirer le couvercle de la caisse contenant la colonne.
3. Retirer de la caisse :
 - ✓ les lyres
 - ✓ la roue de contact
 - ✓ le tableau de commande
 - ✓ les tubes de protection et rigidité
4. Assembler sur le chariot sans bloquer les boulons :
 - ✓ Le tableau **A**
 - ✓ les tubes de protection et rigidité **B** selon le croquis.

5. Avant de sortir la colonne, enlever le carter **C** de la partie basse fixé par 2 vis à oreilles (ce carter ne comporte pas de passage de robinet) ainsi que l'écrou avec rondelle situé sur la vis **E**. Enlever les boulons **G** du châssis **D**.
6. Placer le chariot à proximité dans le sens approprié à recevoir la colonne.
7. Redresser doucement la caisse contenant la colonne.
8. Tirer lentement la colonne hors de la caisse.
9. Soulever la colonne, la présenter dans la fourche du chariot, la base reposant sur le châssis **D**. Engager la vis **E** dans le logement **F** du tube de rigidité. Mettre la rondelle éventail et un écrou sans serrer, afin que la vis **E** puisse se déplacer librement.
10. A l'aide des 2 boulons **G** prévus, accoupler les joues de la colonne sur le châssis **D**. Placer la tête des vis par le côté intérieur de la colonne avec une rondelle plate sous la tête. Une rondelle plate, une rondelle éventail et un écrou sont à l'extérieur.
Serrer tous les boulons du tableau de bord des tubes de protection et rigidité, des joues de la colonne.
11. Mettre en place la tubulure de gaz **H** constituée par un tuyau souple allant du tableau de commande au raccord fileté **I** de la colonne.
Bloquer les deux écrous.
Ne pas remettre le carter **C**.
12. Vérifier la bonne position de l'électrode en bout du brûleur pilote et actionner le piezo électrique manuellement pour vérifier l'étincelle.
13. Monter la roue de contact **L** sur le chariot.
14. Poser les deux bouteilles de gaz propane aux emplacements **M**, une bouteille en position **N** si nécessaire.
15. Mettre en place sur les robinets de bouteilles les valves de sécurité fournies avec l'appareil. Vérifier avant assemblage que les joints sont bien en place. Positionner les robinets de bouteilles afin que les lyres de raccordement ne fassent pas de courbes inutiles. Raccorder les 2 (ou 3) valves de sécurité au distributeur du tableau de bord au moyen des lyres souples fournies avec l'appareil.

ESSAIS PRÉALABLES

16. Ouvrir les robinets de bouteilles. Amorcer les valves de sécurité en appuyant sur le corps de celles-ci pendant quelques secondes pour équilibrer la pression.
17. Ouvrir les vannes de barrage **O** situées au tableau de bord.
18. Vérifier à l'eau savonneuse (bombe à bulles) tous les raccords de lyres, de robinet et détendeur situés entre les bouteilles et la poignée de commande à gâchette.
19. Débloquer la sécurité **P** en tournant le bouton dans le sens de la flèche, avec la main droite et en appuyant simultanément sur la gâchette avec la main gauche. Le Gaz arrive aux brûleurs. Aussitôt, enfoncer le bouton **R** de l'allumeur piezo électrique. Les brûleurs s'allument.
20. Tout en maintenant les brûleurs en fonctionnement, vérifier à l'aide de la bombe à bulles la bonne étanchéité du raccordement **H/I**.
21. Lâcher la gâchette. Dès relâchement de celle-ci la sécurité se positionne à nouveau. Pour rallumer la colonne, reprendre le processus au paragraphe 19.
22. Remettre en place le carter **C** de la partie basse de la colonne.

*Votre **TURBOPACK**[®] est prêt à fonctionner.*

UTILISATION

MISE EN PLACE DE LA HOUSSE EN POLYÉTHYLÈNE (voir croquis 3).

La palette devra être surélevée de telle façon que les quatre coins de celle-ci soient libres afin de permettre au film de se rétracter sous la palette et de donner ainsi une très grande cohésion entre la palette et la charge qu'elle supporte. Vous trouverez dans la gamme Ripack un accessoire destiné à maintenir les palettes rehaussées : le **CALPACK** (Consultez votre revendeur).

Enfiler la housse rétractable dont le périmètre doit être supérieur d'environ 5 % au périmètre de votre palette, et suffisamment longue pour pouvoir venir se rétracter sous la palette.

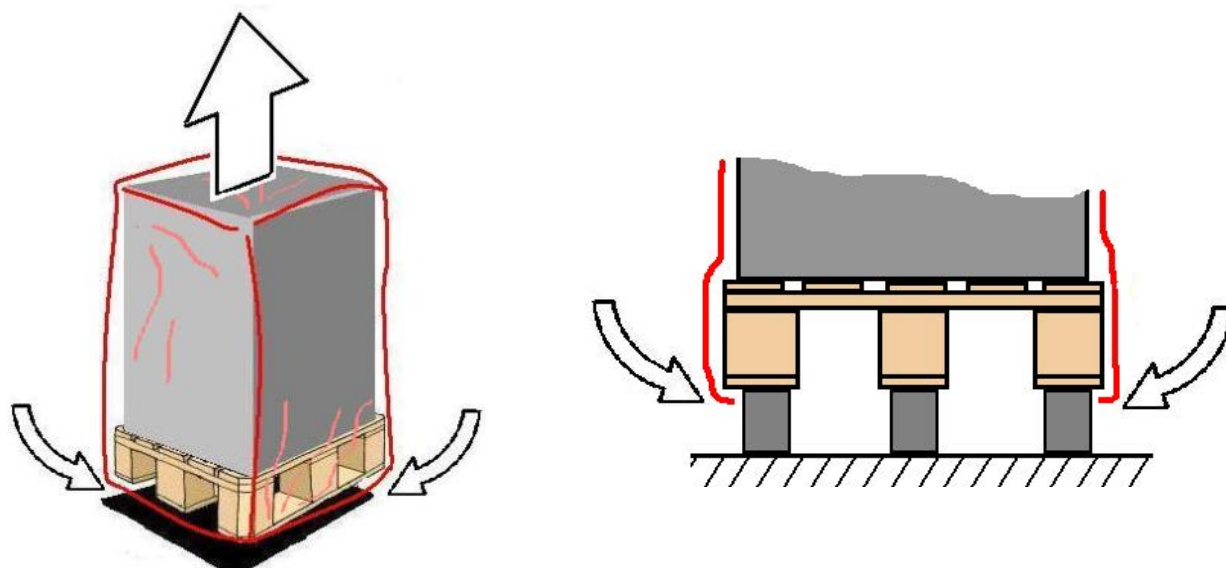

3

MISE EN FONCTIONNEMENT DE L'APPAREIL

Pour rétracter le film polyéthylène avec le **TURBOPACK**, il vous faut :

- ✓ 2 bouteilles de 10 à 19 kg de propane commercial pour un emploi normal
- ✓ 3 bouteilles de 10 à 19 kg de propane commercial pour un emploi intensif ou en extérieur.

ATTENTION !

Les bouteilles doivent toutes avoir une même charge de gaz afin d'éviter un déclenchement des valves de sécurité.

IL EST ESSENTIEL QUE L'OPÉRATEUR LISE CES INSTRUCTIONS EN ENTIER AVANT DE FAIRE FONCTIONNER RÉELLEMENT LE TURBOPACK.

1. Ouvrir les robinets de toutes les bouteilles raccordées.
2. Amorcer les valves de sécurité montées sur les robinets de bouteilles en appuyant quelques secondes sur le corps de valve pour équilibrer la pression.
3. Ouvrir les vannes de barrage **O** situées au tableau de bord correspondantes aux bouteilles.
4. Régler la pression selon l'épaisseur du film. Démarrer vos trois ou quatre premières opérations avec une pression à 3 bar. Augmenter ensuite la pression selon les besoins. Pour le travail en plein air, il est conseillé de monter la pression.
5. Fermer le robinet de la colonne se trouvant à 30 cm au-dessus du haut de la palette.

Dans le cas de l'option visière : ajuster la visière entre 10 et 15 cm au-dessus du haut de la palette en fonction du résultat souhaité. Fermer le robinet de la colonne se trouvant au-dessous du haut de la visière.

6. Approchez le TURBOPACK à 30 cm d'un angle de la palette et à la distance approximative déterminée par la roue de contact (il n'est pas nécessaire que la roue touche la palette).
7. Débloquer la sécurité **P** sur la poignée de commande avec la main droite. Appuyer sur la gâchette avec la main gauche. Enfoncer le bouton de l'allumeur piezo électrique **R** situé sur le côté de la colonne. Les brûleurs s'allument.
8. Commencer la rétraction par un angle de la palette.
9. Pousser le TURBOPACK autour de la palette. Régler votre vitesse de marche en estimant la qualité de rétraction. **Ne jamais rester en position fixe**
10. Lorsque la colonne a entièrement dépassé le côté de la palette, amorcer le mouvement de rotation du chariot en amenant la roue au contact du côté suivant de la palette et continuer la rétraction sans s'arrêter.

Effectuer une rotation de 90 degrés pour éviter que la colonne accroche le coin de la palette.

Le même mouvement se répète à chaque coin de la palette.

Un seul tour suffit pour effectuer la rétraction totale.

Il est recommandé de manœuvrer le **TURBOPACK** autour de la palette une ou deux fois sans allumer la colonne afin de bien s'habituer au maniement de l'appareil (particulièrement pour les rotations à 90°).

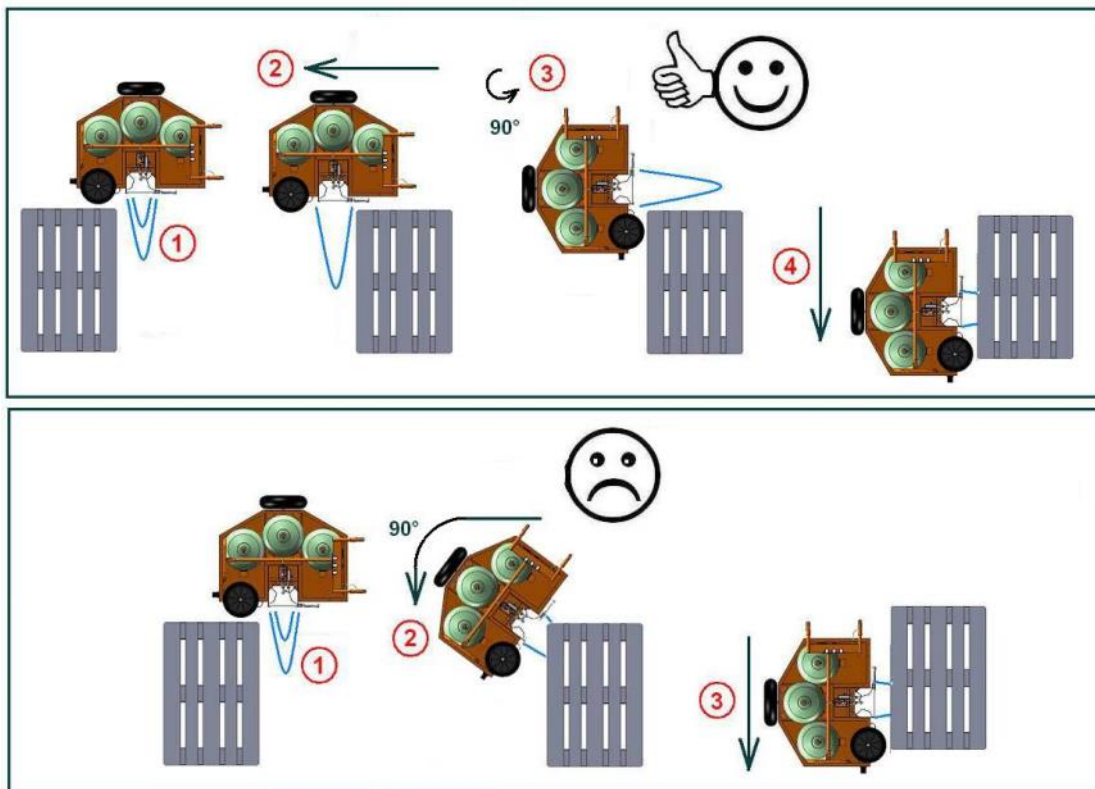

Une fois la palette rétractée, vérifier le résultat :

⇒ **Film pas assez rétracté** (fronces) :

- ✓ Augmenter la pression, ou
- ✓ Réduire la distance à la palette (ne jamais enlever la roue de contact), ou
- ✓ Réduire la vitesse de marche.

⇒ **Trous dans le film** (trop forte chaleur) :

- ✓ Réduire la pression, ou
- ✓ Augmenter la distance à la palette, ou
- ✓ Augmenter la vitesse de marche.

⇒ **Si le film tire trop vers le haut**, élever la palette sur une plate-forme (calp ack) pour accrocher le film sous la palette et demander à votre fournisseur un film tramé différemment.

En cas d'arrêt inadvertant du chariot pendant le fonctionnement (trous dans le sol, obstacles...), relâcher de suite la gâchette pour éviter une position fixe de la colonne allumée devant la palette.

Ne pas toucher la housse récemment rétractée.

Maintenir une surveillance rigoureuse pendant 2 heures au moins après la rétraction.

ENTRETIEN MAINTENANCE

Pour obtenir le meilleur rendement de votre TURBOPACK®

Effets	Causes	Remèdes
La rampe ne s'allume pas	⇒ Pas d'arrivée de gaz	⇒ Réamorcer les valves de sécurité ⇒ Vérifier que les charges de gaz des bouteilles sont à peu près égales
	⇒ Pas d'étincelle à la bougie	⇒ Vérifier et remplacer le cas échéant la bougie ou bien l'allumeur piezo
La rampe ne s'éteint pas	⇒ Gâchette coincée ⇒ Robinet bloqué	⇒ Fermer les robinets O de barrage général ⇒ Débloquer les vis F1 de la ½ poignée, la gâchette doit se libérer. Changer le robinet (voir § plus loin)
Chauffe faible	⇒ Utilisation intensive avec deux bouteilles qui givrent	⇒ Accoupler une 3 ^{ème} bouteille en série. Attention : les 3 bouteilles doivent avoir une charge égale de gaz et être à même température.

LA SOCIETE RIPACK DECLINE TOUTE RESPONSABILITE EN CAS DE DEMONTAGE DU TURBOPACK® PAR UNE PERSONNE N'APPARTENANT PAS AU RESEAU DE DISTRIBUTION ET/OU NON QUALIFIEE POUR FAIRE DES OPERATIONS DE MAINTENANCE.

Instructions pour le démontage (voir images)

Pour changer le robinet :

1. Débloquer et enlever les vis, en laissant la gâchette en place.
2. Enlever la demi-poignée en observant la distribution des pièces à l'intérieur.
3. Enlever et remplacer l'ensemble robinet (code 248194).
4. Remonter la demi-poignée et serrer les vis.

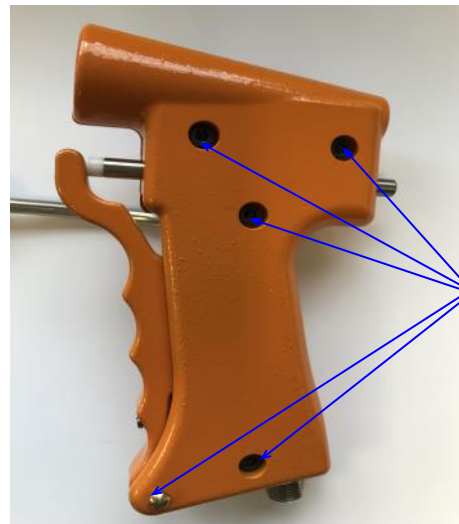

Vis



Axe de gâchette

Nettoyage des injecteurs (Voir croquis)

1. Enlever les carters arrière.
2. Dévisser la vis raccord **1**.
3. Retirer l'ensemble tube cuivre, vis et cône d'étanchéité **2**.
4. Dévisser le porte injecteur **5**.
5. Enlever l'injecteur **3**.
6. Tremper l'ensemble porte-injecteur et injecteur dans un bain de trichloréthylène ou d'essence sèche.
7. Dépoussiérer l'ensemble par soufflage à l'air comprimé à faible pression 1 bar.
8. Inspecter visuellement le trou d'injecteur pour s'assurer que celui-ci est parfaitement net. En cas contraire, changer l'injecteur. **NE JAMAIS INTRODUIRE UN OUTIL DANS LE TROU D'INJECTEUR.**
9. Inspecter visuellement le porte injecteur et le filtre intérieur.
10. Remonter.
11. Vérifier le bon alignement du tube d'onde **12** pour les brûleurs axiaux
12. Les brûleurs latéraux comportent un trou d'allumage latéral. Veiller à leur positionnement correct par rapport au trou d'allumage du brûleur axial.

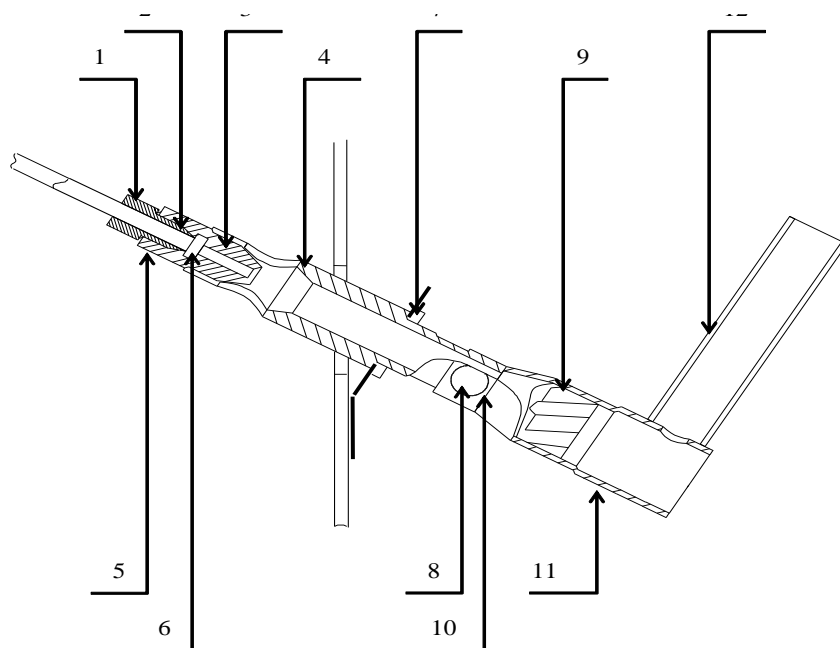

Nettoyage des combustions

1. Démonter les carters intérieurs de la colonne si nécessaire.
2. Dévisser les vis **8** et sortir les combustions **11**.
3. Les faire tremper dans l'essence, brosser l'intérieur pour enlever les dépôts éventuels et les sécher à l'air comprimé.

Remonter les combustions.

Vérifier le bon alignement du tube d'onde **12** pour les brûleurs axiaux.

LES RÉPARATIONS ET LA FOURNITURE DE PIÈCES DE
RECHANGE NE DOIVENT ÊTRE EFFECTUÉES QUE PAR LE
FABRICANT OU UN DE SES REPRÉSENTANTS !

Remplacement de l'allumeur piezo

1. Démonter le carter arrière supérieur en ôtant les trois vis type papillon.



2. Débrancher le câble de bougie en tirant sur la cosse située à l'arrière du piezo.



3. Retirer l'écrou en tôle situé à l'arrière du piezo et procéder au remplacement.



4. Monter un piezo neuf en place de l'ancien, la face de l'écrou tôle doit être en contact avec la tôle support, serré à la main.



5. Mettre en place le connecteur du fil de bougie.



6. Remonter la tôle carter arrière avec ses vis d'origines et contrôler l'allumage du **TURBOPACK**[®] en allumant la colonne suivant la notice d'utilisation.

LES REPARATIONS ET LA FOURNITURE DE PIÈCES DÉTACHÉES NE DOIVENT ÊTRE EFFECTUÉES QUE PAR LE FABRICANT OU UN DE SES REPRESENTANTS !

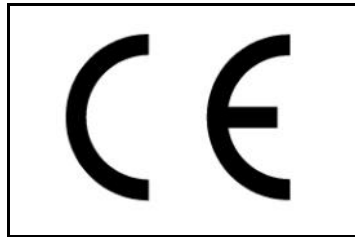

DECLARATION DE CONFORMITE CE

Le fabricant soussigné :

Déclare que le produit :

TURBOPACK[®]

Destiné à la production d'une flamme produite par la combustion de gaz

Est conforme à:
LA DIRECTIVE MACHINES 2006/42/CE

Fait au Andrézieux-Bouthéon