

Cahier technique

Gamme EMA II
1,3 à 2,0 tonnes
Chariot articulé



2000 kg

CARACTÉRISTIQUES PRINCIPALES

				MANITOU	MANITOU	
				EMA II 20 HD-1	EMA II 20 HD-2	
Désignation	1.1	Fabricant				
	1.2	Modèle				
	1.3	Type de traction		Batterie	Batterie	
	1.4	Type de conduite		Assis	Assis	
	1.5	Capacité nominale	Q	t	2000	2000
	1.6	Centre de gravité de la charge	c	mm	500	500
	1.9	Empattement	y	mm	1745	1745
Poids	2.1	Poids du chariot en ordre de fonctionnement		kg	6900*	8700*
	2.2	Poids en charge sur essieu avant / arrière		kg	4200 / 4500 ¹⁾	6330 / 4080 ²⁾
	2.3	Poids sans charge sur essieu avant / arrière		kg	2200 / 4700	3480 / 5220
Roues	3.1	Équipement roues : bandage (V), PPS (SE), pneumatique gonflable (L)			V	V
	3.2	Dimensions roues avant	Ø x L	mm	412 x 178	412 x 178
	3.3	Dimensions roues arrières	Ø x L	mm	457 x 178	457 x 178
	3.5	Nombre de roues avant (x = roue motrice) / roues arrière			2x / 2	2x / 2
	3.6	Largeur de la voie avant	b1	mm	1110	1110
	3.7	Largeur de la voie arrière	b	mm	1250	1370
	Dimensions	4.1	Inclinaison du mât en avant / arrière	α / β	deg	1,5 / 3,5
4.2		Hauteur mât baissé	h1	mm	2750	2750
4.3		Levée libre	h2	mm	1930	1930
4.4		Hauteur de levée	h3	mm	5550**	5550*
4.5		Hauteur mât déployé	h4	mm	6380	6380
4.7		Hauteur du protège conducteur (cabine)	h6	mm	2260	2260
4.12		Hauteur du siège	h7	mm	1200	1200
4.19		Longueur totale	l1	mm	3710	3710
4.20		Longueur jusqu'au talon des fourches	l2	mm	2560	2560
4.22		Dimensions des fourches	s / e / l	mm	40 x 125 x 1150	40 x 125 x 1150
4.23		Tablier porte fourche suivant norme DIN 15173 A/B		mm	II B	II B
4.24		Largeur du tablier porte-fourches	b3	mm	860	860
4.31		Garde au sol sous le mât	m1	mm	50	50
4.32		Garde au sol au centre de l'empattement	m2	mm	130	130
4.33		Largeur d'allée pour palette 1000 x 1200 en transversal	Ast	mm	1950***	2000***
4.34	Largeur d'allée pour palette 800 x 1200 en longueur	Ast	mm	2150***	2200***	
Performances	5.1	Vitesse de translation en charge / à vide		km/h	9 / 9,5	8,5 / 9
	5.2	Vitesse d'élévation en charge / à vide		m/s	0,35 / 0,45	0,35 / 0,45
	5.3	Vitesse de descente en charge / à vide		m/s	0,40 / 0,36	0,40 / 0,36
	5.7	Rampe en charge / à vide		%	8 / 10,5	6 / 8
	5.10	Frein de service			Hydro. roues arrières	Hydro. roues arrières
Moteurs	6.1	Puissance moteur de translation		kW	14	14
	6.2	Puissance moteur élévation		kW	9	9
	6.3	Type de batterie selon DIN 43531 35/36 A, B, C, or NO			DIN 43595	DIN 43595
	6.4	Batterie tension / capacité		V / Ah	48 / 775	48 / 930
	6.5	Poids total de la batterie		kg	1435	1300
Divers	8.1	Type de contrôle puissance			Variateur AC	Variateur AC
	8.2	Pression hydraulique de service pour accessoires		bar	200	200
	8.3	Débit d'huile pour accessoires		l/mm	25	25
	8.4	Niveau sonore moyen mesuré à l'oreille du cariste		dB	73	73

- * Valeurs avec mât et batterie standard
- ** cf. tableau de mât pour autres données
- *** Avec 200 mm de jeu
- 1) Avec charge de 1000 kg
- 2) Avec charge de 1400 kg

Les données du tableau dépendent d'une configuration précise (batterie, fourches, mât...).

Les performances et dimensions des matériels sont des valeurs nominales obtenues et sujettes aux tolérances

Les produits Manitou et leurs spécifications sont susceptibles de modifications sans avis préalable.

DESSINS DIMENSIONNELS

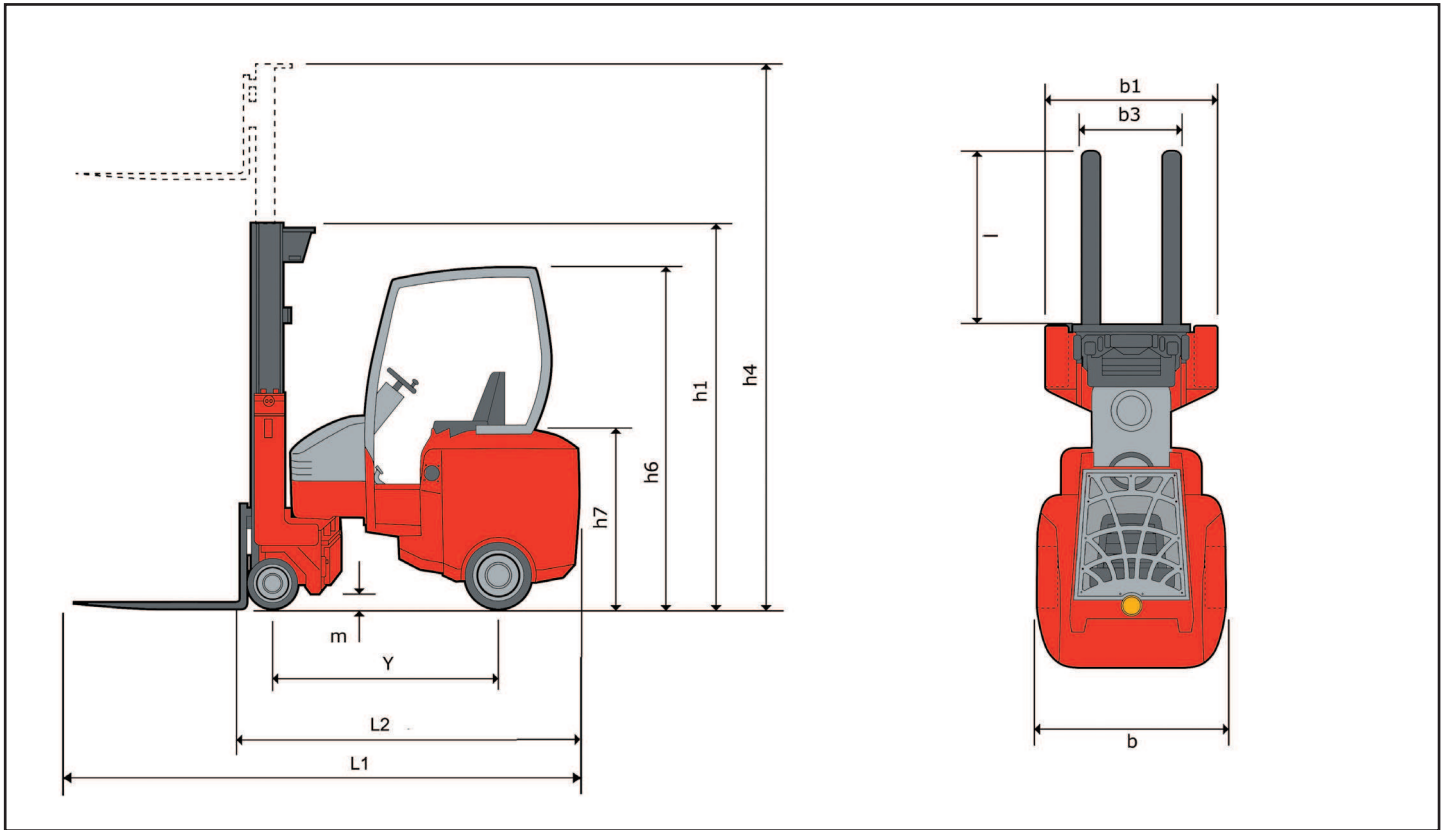

CARACTÉRISTIQUES DES MATS ET CAPACITES RESIDUELLES

EMA II 20 HD-1 (CDG 500 mm)			Triplex Levée Libre										
			5550	6000	6600	7020	7620	8010	8610	9000	9500	10200	10560
h3**	Hauteur de levée	mm	5550	6000	6600	7020	7620	8010	8610	9000	9500	10200	10560
h1	Hauteur mât baissé	mm	2750	2900	3150	3290	3590	3720	4020	4150	4500	4690	4820
h2	Levée libre	mm	1930	2080	2330	2470	2770	2900	3200	3330	3650	3870	4000
h4	Hauteur mât déployé*	mm	6380	6830	7430	7850	8450	8840	9440	9830	10475	11175	11535
CDG 500	Capacité résiduelle à hauteur max avec TDLI	kg	1600	1450	1450	1300	1300	1200	1100	1000	900	750	650

EMA II 20 HD-1 (CDG 600 mm)			Triplex Levée Libre										
			5550	6000	6600	7020	7620	8010	8610	9000	9500	10200	10560
h3**	Hauteur de levée	mm	5550	6000	6600	7020	7620	8010	8610	9000	9500	10200	10560
h1	Hauteur mât baissé	mm	2750	2900	3150	3290	3590	3720	4020	4150	4500	4690	4820
h2	Levée libre	mm	1930	2080	2330	2470	2770	2900	3200	3330	3650	3870	4000
h4	Hauteur mât déployé*	mm	6380	6830	7430	7850	8450	8840	9440	9830	10475	11175	11535
CDG 600	Capacité résiduelle à hauteur max avec TDLI	kg	1450	1350	1350	1250	1200	1100	1000	1000	800	650	600

EMA II 20 HD-2			Triplex Levée Libre								
			5500	6000	6600	7620	8010	8610	9000	10020	10560
h3**	Hauteur de levée	mm	5500	6000	6600	7620	8010	8610	9000	10020	10560
h1	Hauteur mât baissé	mm	2750	2900	3150	3590	3720	4020	4150	4590	4820
h2	Levée libre	mm	1930	2080	2330	2770	2900	3200	3330	3770	4000
h4	Hauteur mât déployé*	mm	6380	6830	7430	8450	8840	9440	9830	11000	11540
CDG 500 & CDG 600	Capacité résiduelle à hauteur max avec TDLI	kg	1500	1500	1450	1400	1350	1300	1250	1000	850

* sans dossier de charge

** D'autres mats sont disponibles

EMA II 18HL-2			Triplex Levée Libre							
			8220	8610	8820	9210	9420	10560	11520	12270
h3	Hauteur de levée	mm	8220	8610	8820	9210	9420	10560	11520	12270
h1	Hauteur mât baissé	mm	3840	4020	3840	4270	4340	4820	5170	5430
h2	Levée libre	mm	3020	5410	3020	3450	3520	4000	4350	4520
h4	Hauteur mât déployé*	mm	9050	9440	9050	10040	10250	11390	12475	13245
CDG 500	Capacité résiduelle à hauteur max avec TDLI	kg	1250	1250	1250	1100	1100	900	800	700
CDG 600		kg	1250	1250	1250	1100	1100	900	800	700

EMA II 20 HD-1			Triplex Levée Libre														
			5610	5820	6090	6210	6420	6810	7200	7410	7800	8220	8400	8820	9210	9420	10020
h3	Hauteur de levée	mm	5610	5820	6090	6210	6420	6810	7200	7410	7800	8220	8400	8820	9210	9420	10020
h1	Hauteur mât baissé	mm	2770	2840	2930	2970	3040	3220	3400	3470	3650	3840	3900	4090	4270	4340	4590
h2	Levée libre	mm	1950	2020	2110	2150	2220	2400	2580	2650	2830	3020	3080	3270	3450	3520	3770
h4	Hauteur mât déployé*	mm	6440	6650	6920	7040	7250	7640	8030	8240	8630	9050	9230	9650	10040	10250	11000
CDG 500	Capacité résiduelle à hauteur max avec TDLI	kg	1450	1450	1450	1400	1350	1300	1300	1300	1300	1150	1150	1150	1000	1000	850
CDG 600		kg	1350	1350	1350	1300	1300	1250	1250	1200	1200	1000	1000	1000	900	800	750

EMA II 20 HD-2			Triplex Levée Libre														
			5610	5820	6090	6210	6420	6810	7200	7410	7800	8220	8400	8820	9210	9420	10200
h3	Hauteur de levée	mm	5610	5820	6090	6210	6420	6810	7200	7410	7800	8220	8400	8820	9210	9420	10200
h1	Hauteur mât baissé	mm	2770	2840	2930	2970	3040	3220	3400	3470	3650	3840	3900	4090	4270	4340	4690
h2	Levée libre	mm	1950	2020	2110	2150	2220	2400	2580	2650	2830	3020	3080	3270	3450	3520	3870
h4	Hauteur mât déployé*	mm	6440	6650	6920	7040	7250	7640	8030	8240	8630	9050	9230	9650	10040	10250	11175
CDG 500	Capacité résiduelle à hauteur max avec TDLI	kg	1500	1500	1450	1450	1450	1400	1400	1400	1350	1300	1300	1250	1000	1000	1000
CDG 600		kg	1500	1500	1450	1450	1450	1400	1400	1400	1350	1300	1300	1250	1000	1000	1000