

CHARGEUSES SUR PNEUS VOLVO

# L30B PRO, L35B PRO



**MORE CARE. BUILT IN.**



# LES PERFORMANCES ET LA POLYVALENCE À UN NOUVEAU NIVEAU.

Les caractéristiques des Chargeuses Compactes sur Pneus VOLVO L30B Pro et L35B Pro font d'elles des machines d'une grande productivité et d'une grande polyvalence. Les deux modèles vous permettent de faire plus, moyennant moins d'efforts. Testez l'une de ces machines, vous découvrirez une chargeuse sur pneus compacte plaçant l'efficacité et les performances à un nouveau niveau.

Les L30B Pro et L35B Pro sont équipées de moteurs diesel Volvo à injection directe d'une grande efficacité, d'une puissance élevée et d'une consommation de carburant réduite pour vous faire réaliser des économies dans tous vos travaux. De plus, quelle que soit l'importance et l'intensité de vos chantiers, vous les effectuerez dans le respect de l'environnement, grâce à de faibles taux d'émissions de gaz d'échappement satisfaisant aux nouvelles normes ISO 8178.

Le blocage à 100% des différentiels assure à l'opérateur la maîtrise de sa machine à tout moment. Les blocages des différentiels du pont avant et du pont arrière assurent une traction optimale sur terrain accidenté et permettent à l'ensemble des roues de tourner à la même vitesse.

Les pompes hydrauliques de direction et de travail sont indépendantes. Elles augmentent les performances de la machine et assurent des cycles de travail plus rapides. Les braquages rapides lors du travail ne nuisent pas aux performances, car le circuit hydraulique indépendant permet de conserver toujours la même vitesse lorsque l'on travaille et que l'on braque en même temps. La souplesse des distributeurs hydrauliques assure des commandes très précises lors de toutes les opérations.

Vous pourrez également aller là où d'autres machines ne peuvent accéder, grâce à des ponts du type portique à haute résistance assurant une excellente garde au sol. Les essieux avant et arrière, extrêmement robustes, transmettent un couple optimal aux roues, tout en augmentant la traction dans les conditions les plus difficiles.

Les deux modèles sont équipés d'un châssis extrêmement souple à articulation oscillante, pour vous aider à atteindre les endroits difficiles d'accès. La compensation assurée par l'oscillation du châssis offre à l'opérateur confort, stabilité et un meilleur braquage sur toutes les surfaces, y compris les terrains accidentés.

La partie basse du contrepois permet aux machines de monter et de descendre des pentes extrêmement raides, procurant à l'opérateur toutes les qualités d'une machine polyvalente construite pour toute une variété de chantiers et de conditions de travail.

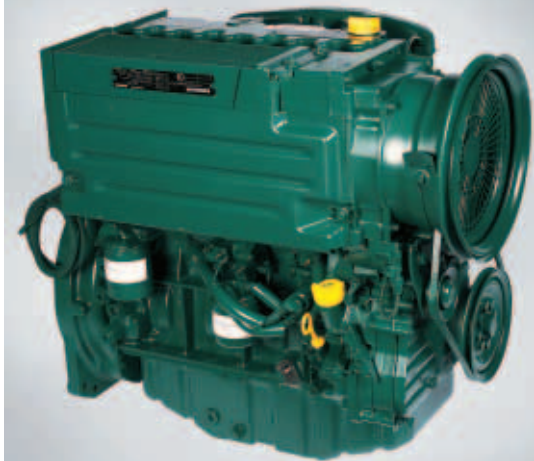

- Grande puissance et faible consommation, pour économiser dans tous les travaux effectués.



- Les blocages de différentiels sélectionnables par l'opérateur assurent une traction optimale.



- Pompes hydrauliques séparées, pour des cycles rapides.



- Garde au sol, couple de transmission et traction excellents.
- Distributeur, pour des commandes hydrauliques souples et précises.



- Châssis articulé, pour travailler sur des chantiers étroits.
- Machine polyvalente travaillant sur des pentes raides.

# LA CAPACITE D'ENTREPRENDRE TOUS LES TRAVAUX DANS LE CONFORT.

Grâce à une large gamme d'accessoires, la L30B Pro et la L35B Pro peuvent vous aider à faire plus que ce que vous pouviez faire jusque là. Vous pourrez vous attaquer à vos différents travaux avec le confort et la sécurité d'une cabine de luxe qui facilitera considérablement votre tâche et raccourcira sensiblement votre journée de travail.

L'attache rapide hydraulique vous permet de changer rapidement et facilement d'accessoire sans descendre du poste de conduite. Et vous pouvez bénéficier d'une large gamme d'accessoires, parmi lesquels des fourches, godets, un bras de manutention, une balayeuse et une lame de déneigement. Des adaptateurs vous permettront également de monter des accessoires d'autres fabricants sur le porte-outils en Z, pour une polyvalence plus grande encore.

Donner libre cours à la puissance et au potentiel de la machine avec la cinématique en Z caractérisée par une force de cavage exceptionnelle et une action parallèle du bras de levage. Les deux vérins de levage augmentent la puissance pour une hauteur de levage optimale et des cycles rapides. Et parce que la cinématique en Z est longue et étroite, l'opérateur a toujours une vision nette de la fourche de chargement, ce qui est également le cas pour la cinématique en TP équipant la L35B Pro.

Les deux machines sont équipées de montants de cabine ROPS étroits, de larges surfaces vitrées et d'un châssis arrière arrondi pour donner à l'opérateur une vision panoramique sur 360° permettant de simplifier son travail et d'améliorer sa sécurité ainsi que celle du chantier.

La cabine est équipée de marchepieds anti-dérapants et de mains courantes largement dimensionnés pour permettre à l'opérateur un accès en toute sécurité des deux côtés et faire en sorte qu'il dispose toujours de trois points d'appui. La cabine fait partie des plus spacieuses de sa catégorie, pour un confort exceptionnel et une plus grande productivité. Grâce aux témoins faciles à lire, vous êtes aux commandes d'une machine d'une grande simplicité de conduite. Et toutes les jauges bien en vue vous permettent de surveiller à tout moment toutes les fonctions.

Un manipulateur ergonomique vous permet de commander sans effort de multiples fonctions, parmi lesquelles les commandes du chargeur, le sens de déplacement et les blocages du différentiel. La cabine fermée est équipée de systèmes de climatisation, d'un siège et d'une colonne de direction réglables pour réduire la fatigue et améliorer le confort.



- Attache rapide hydraulique pour un changement rapide des accessoires.



- Large gamme d'accessoires disponible, parmi lesquels un bras de manutention.



- Godet 4 en 1.



- Balayeuse.



- Tableau de bord facile à lire pour une maîtrise totale de la machine.
- Cabine spacieuse offrant confort et visibilité.
- Cinématique en Z assurant une excellente visibilité des accessoires
- Marchepieds anti-dérapants pour un accès facile et sûr au poste de conduite.
- Manipulateur ergonomique pour de multiples fonctions.



# UNE QUALITE DURABLE ET FACILE A ENTREtenir.

Grâce à leurs performances et leur polyvalence, les chargeuses articulées sur Pneus L30B Pro et L35B Pro de Volvo assurent une qualité et une facilité d'entretien excellentes. Une construction plus soignée encore et une qualité plus grande assurent une durée de vie maximum. Les deux modèles sont dotés de points de contrôle faciles d'accès pour réduire les temps de réparation et vous permettre de reprendre votre travail plus vite.

Chaque machine Volvo est caractérisée par sa haute qualité de montage et un contrôle de qualité strict. Et le fait que Volvo utilise des produits de haute technologie vous donne l'assurance d'une qualité et d'une fiabilité maximum.

Les dents du godets sont plus robustes encore pour améliorer la capacité de cavage. Vous pouvez manipuler les charges les plus délicates et sentir la puissance du moteur diesel à injection directe et la robustesse châssis soudé par robot. Des garde-boue réglables ajoutent à la polyvalence et recouvrent mieux les roues, quelle que soit la taille des pneumatiques.

Les deux modèles permettent un accès facile pour les entretiens quotidiens ou les entretiens plus importants. Sous le capot moteur relevable, vous trouverez des points d'entretien montés transversalement et un accès simplifié aux filtres à air, à huile, à carburant et hydrauliques. Des entretiens plus espacés contribuent à réduire les coûts de maintenance, ce qui vous permet de consacrer votre temps à votre travail, plutôt que de le passer sous le capot moteur. Les deux machines sont équipées de courroies de transmission d'une grande longévité et d'un séparateur d'eau, afin d'assurer des performances optimales, une usure minimale et un temps de fonctionnement maximum pendant toute la durée de vie de la machine. L'entretien quotidien est facile, grâce à l'accès aux points de remplissage du carburant et de graissage depuis le sol.

Les flexibles hydrauliques et les câbles électriques passent par l'articulation centrale, pour une protection maximum. Cette conception minimise les temps morts et les réparations qui coûtent cher.

Les machines sont également construites pour la sécurité, avec des cabines certifiées ROPS/FOPS, des ceintures de sécurité, un système de freinage hydrostatique, des phares de travail avant et arrière, et un capot insonorisé. Tout ceci contribue à rendre l'environnement de travail plus sûr encore, tant pour l'opérateur que pour les personnes travaillant à proximité de la machine.



- Flexibles et câbles protégés pour éviter les temps morts coûteux.



- Fréquences d'entretien réduites et filtres faciles d'accès.



- Composants et construction de qualité, pour une grande durée de vie.



- Les dents du godet assurent qualité et puissance.
- Accès facile au compartiment moteur, pour faciliter l'entretien.



- Filtres hydrauliques d'une grande durée de vie, pour réduire les coûts.
- Cabine certifiée ROPS/FOPS pour un travail en toute sécurité.

# L30B PRO ET L35B PRO DANS LE DÉTAIL

## Moteur

Moteur diesel Volvo 4 cylindres en ligne, 4 temps, injection directe, turbochargé. Refroidissement par huile/air. Satisfaisant aux normes sur les émissions polluantes de niveau 3A.

Filtration d'air d'admission :

1. Filtre papier avec indicateur de colmatage dans la cabine /
2. Filtre de sécurité.

	L30B Pro	L35B Pro
<b>Moteur</b>	D3.6D	D3.6D
<b>Puissance brute du moteur à</b>	2300 tr/min	2600 tr/min
<b>SAE J1995</b>	52 kW - 70,7 hp	59,3 kW - 80,6 hp
<b>Puissance nette du moteur à</b>	2300 tr/min	2600 tr/min
<b>SAE J1349 - DIN ISO 1585</b>	50,1 kW - 68,1 hp	55 kW - 75 hp
<b>Couple maxi. à</b>	1600 tr/min	1600 tr/min
<b>SAE J1995 netto</b>	240 Nm	240 Nm
<b>DIN ISO 1585</b>	240 Nm	240 Nm
<b>Cylindrée totale</b>	3620 cm <sup>3</sup>	3620 cm <sup>3</sup>

## Système électrique

	L30B Pro	L35B Pro
<b>Tension nominale/Capacité batterie</b>	12 V - 88 Ah	12 V - 88 Ah
<b>Capacité alternateur</b>	1120 - 80 W/A	1120 - 80 W/A
<b>Puissance démarreur</b>	2,2 kW	2,2 kW

## Ligne motrice

Transmission : transmission hydrostatique avec changement de sens de marche (avant/arrière) et de vitesses sous pleine charge. Force de poussée maximale atteinte dans toutes les gammes. Pédale "Frein-Inch" pour une régulation continue de la vitesse. Le levier de commande multifonctions est destiné à la sélection de direction, au blocage de différentiel et à la commande hydraulique servo-assistée.

Essieux : 4 roues motrices sur 2 essieux portiques.

Blocage de différentiel : blocage à 100 % à commande hydraulique dans les 2 essieux.

Châssis : robustes châssis avant et arrière monoblocs, soudés par robots. Direction articulée à oscillations pour une maniabilité et une traction optimales.

	L30B Pro	L35B Pro
<b>Hauteur d'oscillation d'une roue</b>	250 mm	270 mm
<b>Voie</b>	1482 mm	1532 mm
<b>Oscillation maximale</b>	±10°	±10°
<b>Dimension pneu / jante</b>	365/80R20 /11x20	405/70R20 /13x20
<b>Vitesse maxi.</b>	(Standard)	(High Speed)
<b>1ère gamme avant/arrière</b>	6 km/h	8 km/h
<b>2ème gamme avant/arrière</b>	20 km/h	30 km/h

## Système de freinage

Frein de service : système de freinage particulièrement fiable à double effet agissant sur toutes les roues.

1. Frein hydrostatique "Inch" sans usure.
2. Frein à friction central actionné par la pédale "Frein-Inch". Dans la 1ère phase, la pédale "Frein-Inch" sert à ralentir, dans la 2ème phase, le frein à friction est également actionné.

Frein de stationnement : frein à tambour agissant sur toutes les roues.

## Direction

Direction hydrostatique centrale articulée à oscillation latérale amortie.

Angle d'articulation ±40°.

Pompe de direction : pompe à engrenages

	L30B Pro	L35B Pro
<b>Débit au régime moteur</b>	25 l/min - 2300 tr/min	29 l/min - 2600 tr/min
<b>Limitation de pression</b>	18,5 MPa	18,5 MPa

## Cabine

Instrumentation : toutes les informations importantes sont centrées dans le champ de vision de l'opérateur.

## Système hydraulique

Circuit hydraulique à régulation thermostatique avec système de refroidissement intégré.

Distributeur hydraulique : distributeur à 3 éléments servo-commandé, à double effet avec protections primaire et secondaire.

1. Fonction de levage. / 2. Fonction de basculement. / 3. Fonction supplémentaire pour l'accrochage hydraulique : verrouillage - position neutre - déverrouillage. En option, cette fonction peut être installée pour l'utilisation d'équipements optionnels.

Filtre d'huile hydraulique : filtre d'aspiration et de retour combiné d'un degré de finesse de 10 µm. Le filtre peut être remplacé sans vidanger le réservoir.

Pompe hydraulique / pompe à engrenages

	L30B Pro	L35B Pro
<b>Débit au régime moteur</b>	55 l/min - 2300 tr/min	73 l/min - 2600 tr/min
<b>Limitation de pression</b>	25 MPa	25 MPa

## Cinématique

Puissante cinématique en Z. La L35B Pro existe également avec une cinématique TP.

	L30B Pro	L35B Pro
<b>Vérins de levage / basculement</b>	2/1	2/1
<b>Temps de levage (chargé)</b>	6,5 s	5,5 s
<b>Temps de descente (vide)</b>	3,5 s	3,5 s
<b>Temps d'ouverture godet</b>	1,5 s	1,2 s
<b>Temps de fermeture godet</b>	2,0 s	1,5 s



## Contenances

	L30B Pro	L35B Pro
<b>Moteur</b>	10,5 l	10,5 l
<b>Réservoir de carburant</b>	86,0 l	86,0 l
<b>Essieu avant</b>	12,2 l	12,2 l
<b>Essieu arrière, transmission incluse</b>	13,5 l	13,5 l
<b>Réservoir hydraulique, système hydraulique inclus</b>	65,0 l	65,0 l

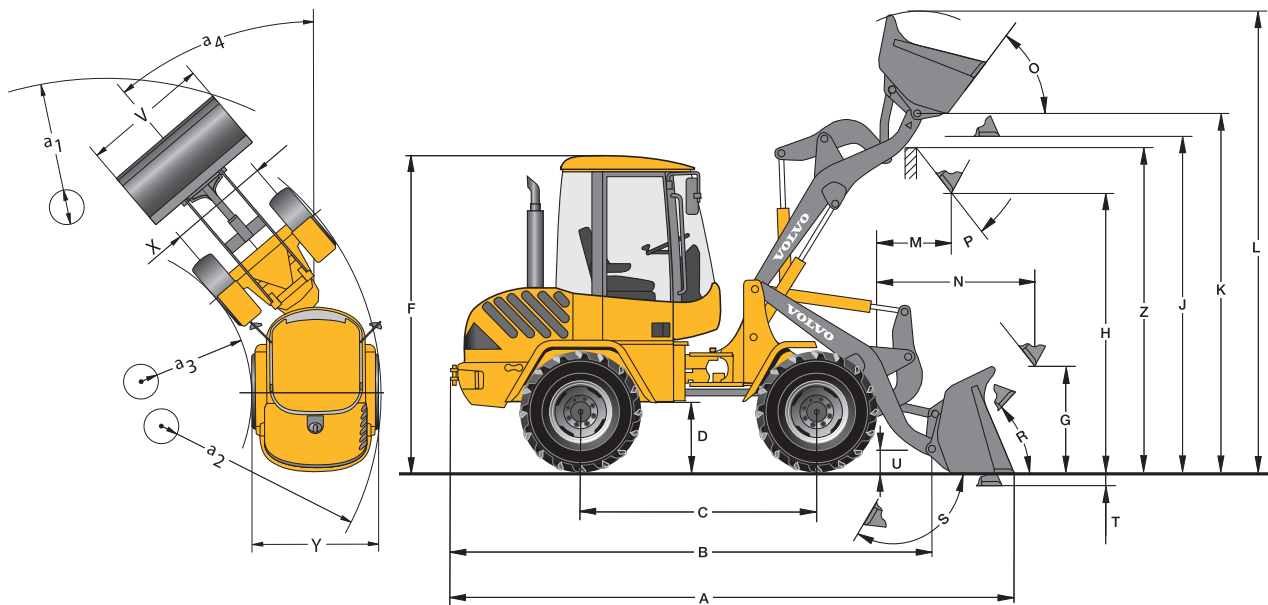

# CARACTÉRISTIQUES - L30B PRO







Caractéristique en fonction du type de godet		Usage général		4-en-1
				
L30B Pro avec cinématique en Z, porte-outils en Z, et 365/80 R20 pneumatiques				
Volume	m <sup>3</sup>	1,0	1,1	0,9
Densité	kg/m <sup>3</sup>	1900	1700	1900
Charge de basculement, en ligne (ISO / DIS)	kg	4350	4250	4000
Charge de basculement, articulation 40° (ISO / DIS)	kg	3850	3800	3550
Force de levage, maxi.	kN	57,0	55,5	53,0
Force de cavage	kN	61,0	53,0	53,0
A Longueur totale	mm	5140	5240	5240
L Hauteur de levage	mm	4220	4260	4130
V Largeur du godet	mm	1900	1900	1900
a <sub>1</sub> Diamètre de braquage	mm	8490	8550	8560
T Profondeur de cavage, maxi.	mm	50	50	55
H Hauteur de déversement à 45°	mm	2580	2505	2480
M Portée à hauteur maxi.	mm	680	745	710
N Portée maxi.	mm	1455	1525	1490
Poids de service	kg	5500	5520	5710

L30B Pro avec cinématique parallèle, porte outils en Z et 365/80 R20 pneumatiques		
B	4340	mm
C	2150	mm
D	600	mm
F	2740	mm
G	900	mm
J	3060	mm
K	3260	mm
O	70	°
P	45	°
R	50	°
S	140	°
U	200	mm
X	1482	mm
Y	1835	mm
Z	2960	mm
a <sub>2</sub>	3900	mm
a <sub>3</sub>	2030	mm
a <sub>4</sub>	±40	°

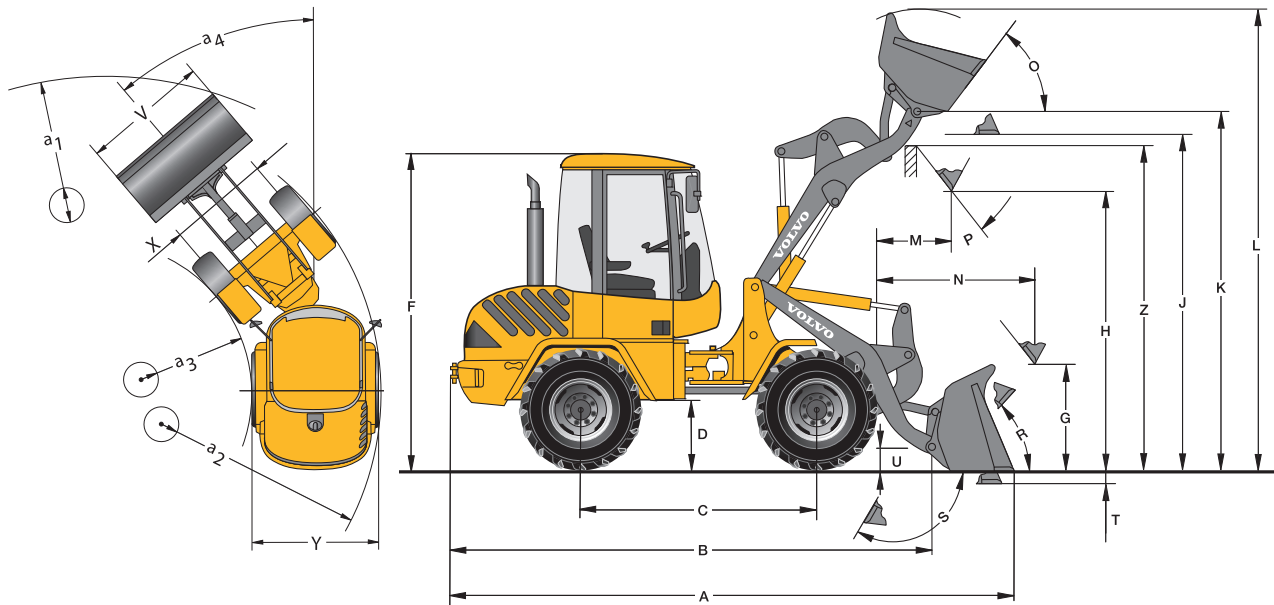

Caractéristiques avec fourches à palettes		
Centre de gravité 500 mm		
Charge de basculement (ISO / DIS)	kg	3000
Charge utile selon EN 474-3, 60/80%	kg	1800/2400
Charge utile 80%, position transport, 40°	kg	2500

# CARACTÉRISTIQUES - L35B PRO







Caractéristique en fonction du type de godet		Usage général		4-en-1-
L35B Pro avec cinématique en Z, porte-outils en Z, et 405/70 R20 pneumatiques				
Volume	m <sup>3</sup>	1,2	1,2	1,0
Densité	kg/m <sup>3</sup>	1800	1700	1900
Charge de basculement, en ligne (ISO / DIS)	kg	4950	4750	4450
Charge de basculement, articulation 40° (ISO / DIS)	kg	4350	4200	3950
Force de levage, maxi.	kN	61,5	59,5	58,5
Force de cavage	kN	60,5	52,5	52,5
A Longueur totale	mm	5280	5380	5380
L Hauteur de levage	mm	4320	4340	4260
V Largeur du godet	mm	2100	2000	2000
a <sub>1</sub> Diamètre de braquage	mm	8760	8730	8740
T Profondeur de cavage, maxi.	mm	95	95	100
H Hauteur de déversement à 45°	mm	2670	2590	2570
M Portée à hauteur maxi.	mm	750	810	780
N Portée maxi.	mm	1570	1630	1600
Poids de service	kg	6250	6260	6440

L35B Pro avec cinématique en Z, porte-outils en Z, et 405/70 R20 pneumatiques		
B	4485	mm
C	2150	mm
D	610	mm
F	2745	mm
G	900	mm
J	3145	mm
K	3345	mm
O	66	°
P	45	°
R	50	°
S	135	°
U	200	mm
X	1532	mm
Y	1932	mm
Z	3050	mm
a <sub>2</sub>	3960	mm
a <sub>3</sub>	1980	mm
a <sub>4</sub>	±40	°

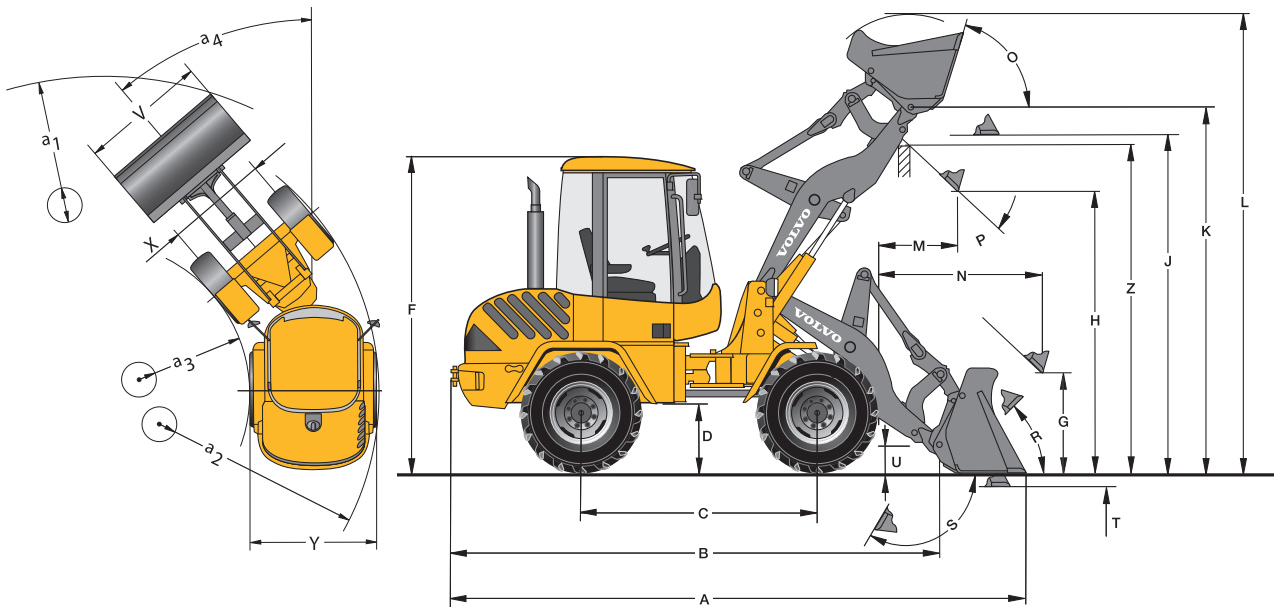
Caractéristiques avec fourches à palettes		FEM II	FEM III
Centre de gravité 500 mm			
Charge de basculement (ISO / DIS)	kg	3340	3300
Charge utile selon EN 474-3, 60/80%	kg	2000/2500	2000/2600
Charge utile 80%, position transport, 40°	kg	2500	2800

# CARACTÉRISTIQUES - L35B PRO TPZ







Caractéristiques en fonction du type de godet		Usage général		4-en-1-
L35B Pro avec cinématique TP, porte-outils en Z, et 405/70 R20 pneumatiques				
Volume	m <sup>3</sup>	1,0	1,2	0,9
Densité	kg/m <sup>3</sup>	1800	1500	1900
Charge de basculement, en ligne (ISO / DIS)	kg	4200	4150	3900
Charge de basculement, articulation 40° (ISO / DIS)	kg	3700	3650	3450
Force de levage, maxi.	kN	57,0	55,5	54,0
Force de cavage	kN	62,5	54,5	59,0
A Longueur totale	mm	5280	5380	5320
L Hauteur de levage	mm	4290	4330	4200
V Largeur du godet	mm	2000	2000	2000
a <sub>1</sub> Diamètre de braquage	mm	8670	8730	8700
T Profondeur de cavage, maxi.	mm	90	90	90
H Hauteur de déversement à 45°	mm	2610	2535	2560
M Portée à hauteur maxi.	mm	725	785	715
N Portée maxi.	mm	1545	1605	1535
Poids de service	kg	6100	6120	6285

L35B Pro avec cinématique TP, porte-outils en Z, et 405/70 R20 pneumatiques		
B	4455	mm
C	2150	mm
D	580	mm
F	2715	mm
G	900	mm
J	3100	mm
K	3350	mm
O	63	°
P	45	°
R	50	°
S	58	°
U	250	mm
X	1532	mm
Y	1932	mm
Z	3020	mm
a <sub>2</sub>	3960	mm
a <sub>3</sub>	1980	mm
a <sub>4</sub>	±40	°

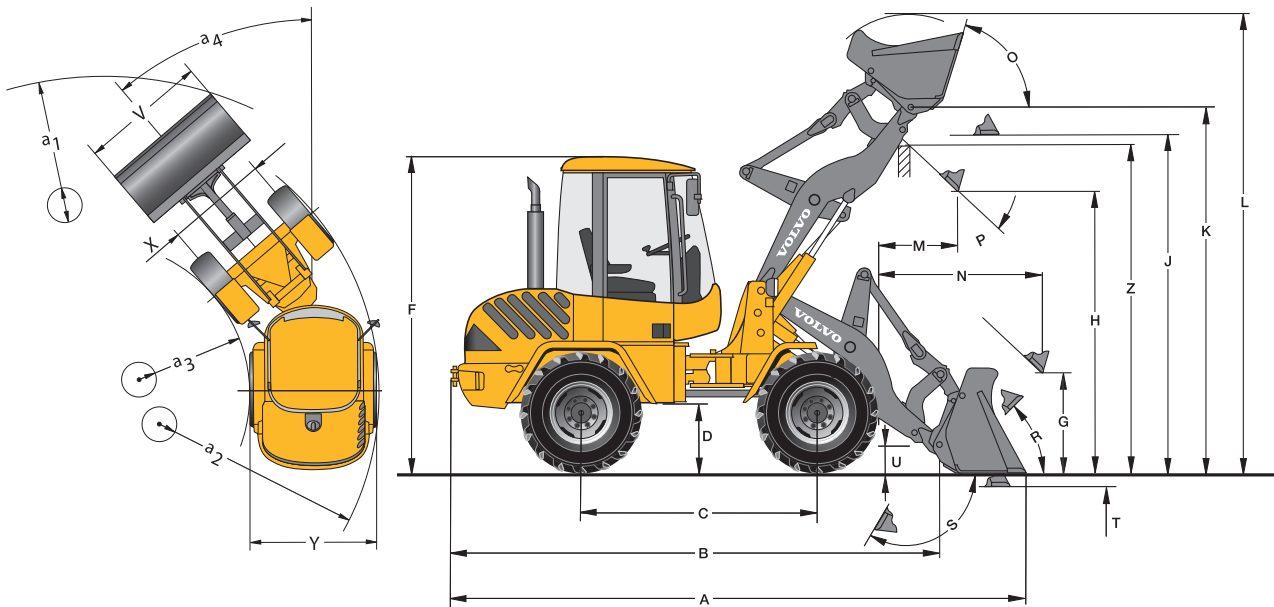
Caractéristiques avec fourches à palettes		
Centre de gravité 500 mm		
Charge de basculement (ISO / DIS)	kg	2930
Charge utile selon EN 474-3, 60/80%	kg	1750/2300
Charge utile 80%, position transport, 40°	kg	2500

# CARACTÉRISTIQUES - L35B PRO TPV



Caractéristiques en fonction du type de godet		Usage général		4-en-1-
L35B Pro avec cinématique TP, porte-outils en V, et 405/70 R20 pneumatiques				
Volume	m <sup>3</sup>	1,0	1,2	0,9
Densité	kg/m <sup>3</sup>	1800	1400	1800
Charge de basculement, en ligne (ISO / DIS)	kg	4500	3900	3750
Charge de basculement, articulation 40° (ISO / DIS)	kg	3600	3450	3300
Force de levage, maxi.	kN	52,0	50,5	49,0
Force de cavage	kN	54,5	48,5	51,5
A Longueur totale	mm	5380	5480	5415
L Hauteur de levage	mm	4250	4390	4260
V Largeur du godet	mm	2000	2000	2000
a <sub>1</sub> Diamètre de braquage	mm	8730	8800	8760
T Profondeur de cavage, maxi.	mm	85	85	85
H Hauteur de déversement à 45°	mm	2550	2470	2490
M Portée à hauteur maxi.	mm	800	855	785
N Portée maxi.	mm	1620	1675	1600
Poids de service	kg	6200	6240	6390

L35B Pro avec cinématique TP, porte-outils en V, et 405/70 R20 pneumatiques		
B	4455	mm
C	2150	mm
D	580	mm
F	2715	mm
G	850	mm
J	3100	mm
K	3350	mm
O	63	°
P	45	°
R	50	°
S	58	°
U	250	mm
X	1532	mm
Y	1932	mm
Z	3100	mm
a <sub>2</sub>	3960	mm
a <sub>3</sub>	1980	mm
a <sub>4</sub>	±40	°

Caractéristiques avec fourches à palettes		
Centre de gravité 500 mm		
Charge de basculement (ISO / DIS)	kg	2750
Charge utile selon EN 474-3, 60/80%	kg	1650/2200
Charge utile 80%, position transport, 40°	kg	2500

## EQUIPEMENT STANDARD

### Moteur

Moteur Diesel à injection directe.  
Filtre de carburant supplémentaire.  
Installation de démarrage à froid.  
Filtre d'air d'admission.

### Installation électrique

Alternateur 80 A.  
Principaux phares : feux de route, feux de croisement/asymétrique (Halogène).  
Phares de travail (2 à l'avant/1 à l'arrière, droit).  
Feux de position, feux arrière.  
Feux de recul, feux de stop  
Clignotants, feux de détresse  
Eclairage cabine.

### Accessoires de commande

Levier de commande multi-fonctions  
Prise de courant 12 V  
Avertisseur sonore  
Signal de détresse  
Sécurité démarrage.  
Instruments indicateurs DEL à affichage analogique pour :  
Niveau de carburant  
Température moteur  
Température d'huile de transmission.  
Voyants de contrôle à affichage digital avec symboles lumineux colorés pour:  
Sens de marche (avant/arrière)  
Clignotants (avant/arrière)  
Préchauffage  
Feux de route  
Blocage de différentiel  
Avertisseur optique digital DEL et acoustique avec symboles lumineux rouges pour :  
Frein à main  
Colmatage du filtre à air  
Température d'huile de transmission  
Température moteur

Pression d'huile moteur  
Charge de batterie  
Filtre de retour colmaté.  
Clavier à touches sensibles avec symboles et diodes lumineuses intégrées pour :  
Feux de stationnement  
Phares de travail (avant/arrière)  
Essuie-glace (arrière)  
Gyrophare  
Equipement de suspension des bras, marche/arrêt (en option)  
Verrouillage du porte-outils Volvo (TPV)  
Commutation de changement du sens de marche au levier de commande multifonctions.  
Touches de fonction combinées à l'affichage digital DEL pour :  
Saisie et lecture d'informations de fonctionnement et de service  
Fonction antivol.

### Ligne motrice

Transmission hydrostatique.  
Blocage de différentiel à 100 %.  
Pneumatiques :  
L30B Pro 365/80 R20  
L35B Pro 405/70 R20.

### Cabine (extérieur)

Cabine ROPS/FOPS, montée sur éléments élastiques.  
Accès des deux côtés.  
Portes fermant à clé.  
Vitres de sécurité teintées.  
Essuie-glace (avant/arrière).  
Lave-glace (avant/arrière).  
Fenêtre coulissante dans la porte gauche.  
Portes ouvertes blocables.  
Rétroviseurs (droit/gauche).

### Cabine (intérieur)

Siège de conducteur réglable.  
Colonne de direction ajustable.  
Ceinture de sécurité.

Pare-soleil.  
Chauffage avec filtre d'air frais et dégivrage (avant/arrière).  
Ventilation de la cabine.  
Prédisposition pour climatisation.  
Porte-classeur.

### Système hydraulique

Pompe à engrenages.  
Distributeur à 3 éléments.  
3ème circuit hydraulique.

### Equipement de travail

Indicateur de position du godet.  
Attache rapide hydraulique.

### Châssis

Garde-boue (avant/arrière).  
Capot moteur fermant à clé.  
Tuyau d'échappement vertical.  
Crochet de remorquage.  
Anneaux d'élingage.

### Entretien et maintenance

Jeu d'outils.  
Clé pour écrous de roues.

### Normalisation internationale pour la machine et la production

Qualité : DIN/ISO 9001.  
Sécurité : Conformité CE.  
Ligne de conduite des machines 98/37/CE  
ROPS ISO 3471  
FOPS ISO 3449.  
Poids de service ISO 7131.  
Charge de basculement/utile :  
ISO / DIS 14397-1.  
EMV (Compatibilité électromagnétique)  
89/336/CEE en supplément.  
Environnement: DIN/ISO 14001.  
Niveau sonore : 86/622/CEE, modification  
95/27/CE.  
Label allemand pour le respect de  
l'environnement sonore RAL-UZ 53.

## EQUIPEMENTS EN OPTION

### Equipement moteur

Préchauffage.  
Filtre à air Turbo II.  
Filtre à air bain d'huile.  
Filtre à particules d'échappement.

### Cabine

Accélérateur manuel.  
Régulateur de vitesse manuel.  
Climatisation.  
Radio.

Phares de travail (2 à l'avant/1 à l'arrière, gauche).  
Siège pneumatique.

### Système hydraulique

Hydraulique supplémentaire pour 3<sup>ème</sup> circuit hydraulique.  
4ème circuit hydraulique.  
Pompe supplémentaire.

### Environnement

Premier remplissage d'huile hydraulique biodégradable.

Kit niveau sonore réduit (version L30B Pro, 30 km/h)

### Sécurité

Système antivol.  
Protections pour:  
Phares  
Phares de travail  
Feux arrière.  
Gyrophare.  
Alarme sonore de recul.



Le matériel de construction Volvo est différent. Il est conçu, fabriqué et entretenu différemment. Cette différence vient de nos 170 ans d'histoire dans l'ingénierie. Cet héritage fait que nous pensons d'abord à ceux qui utilisent réellement les machines. Comment leur donner plus de sécurité, de confort et de productivité. Nous n'oublions pas non plus l'environnement que nous partageons. Le résultat de cette réflexion est une gamme croissante de machines et un réseau international d'assistance qui s'est fixé pour objectif de vous aider à en faire plus. Dans le monde entier, les gens sont fiers d'utiliser Volvo. Et nous sommes fiers de ce qui rend Volvo différent – **More care. Built In.**



*Tous nos produits ne sont pas disponibles sur tous les marchés. Nous nous réservons le droit de modifier sans préavis les spécifications et les caractéristiques. Les illustrations ne représentent pas forcément la version standard de la machine.*

# **VOLVO**

**Construction Equipment**

[www.volvoce.com](http://www.volvoce.com)

Ref No. 31 4 430 5588  
Printed in Sweden  
Volvo, Belley

French  
2008.01  
CWL