

## ASCENSEUR DE CHANTIER 1500 KG

## CARACTÉRISTIQUES TECHNIQUES

Hauteur max avec ancrage :	200 m
Capacité de levage :	1 500 kg 15 personnes
Dimensions cabine :	3,00 x 1,50 m
Cabine et base :	Acier haute résistance avec toit
Mat :	Carré
Distance entre les ancrages :	6 m
Puissance moteur :	2 x 8 Kw
Moteur :	SIEMENS
Tension / fréquence alimentation :	400 V à 50 Hz
Tension / fréquence commandes :	48 / 50 V/Hz
Fusibles alimentation :	25 A
Vitesse de levage :	12 - 24 m/min
Cable de puissance :	5 x 6 MM <sup>2</sup>
Conformité :	Directive 2006/42/CE
Recommandation CARSAT :	R477

**APPLICATIONS :**

Accès du personnel et approvisionnement rapide des matériaux en étage ou toiture.

**OPTIONS :**

- Rampe de sécurité avec protection latérale grille anti-écrasement
- Système de vérification de surcharge
- Système de descente d'urgence
- Système de descente d'urgence
- Toit haute résistance
- Variateur de fréquences pour arrêt progressif
- Monte matériaux et ascenseur pour personnes
- Tampons antichocs
- Arrêts aux étages semi-programmés
- Descente d'urgence manuelle





## ASCENSEUR DE CHANTIER 1500 KG

## Autres caractéristiques :

Absorption nominale :	38 A
Courant de démarrage maximum :	205 A
Alimentation (5 broches) :	3P + N + T
Différentiel de ligne d'alimentation :	300 mA
Courbe d'intervention :	D
Puissance minimale utilisée :	22 KW
Puissance alimentation minimale :	150 KW

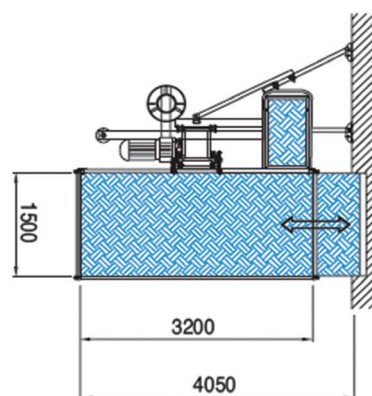
**UTILISATION :**

Ouverture toute largeur pour approvisionnement de palettes à l'aide d'un chariot élévateur (3 m)

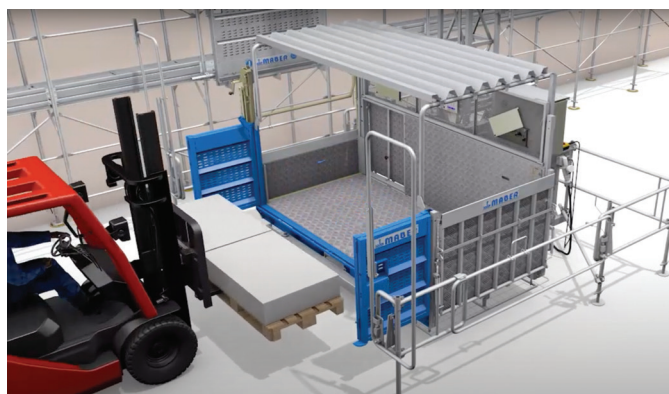
**UTILISATION :**

Portes palières coulissantes avec système anti-ouverture en cas d'absence du lift

Système anti-oubli : Impossible de fermer la porte du lift sans re fermer la porte palière.

Passage large : 1,50 m

Toiture de protection amovible

Chargement / déchargement sur les 3 côtés

