

Un multitalent pour des travaux diversifiés.

T60C

**MARTIN**



# T60C

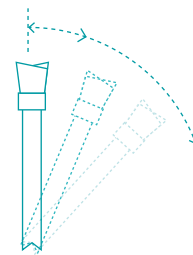

Scie pivotante sur un côté

L'outil polyvalent de la gamme compacte premium. Aussi polyvalent que les matériaux que vous travaillez.

La T60C est le premier pas idéal dans la classe compacte premium, car elle offre l'équilibre parfait entre prix et performance : tous les composants clés de la T60C sont placés tels que vous pouvez l'attendre de la part de MARTIN. Là où un prix plus élevé ne se traduit pas forcément par de meilleures performances, la T60C est à la hauteur de l'offre « compacte ». Une conception utilitaire de la machine couplée à une technique de commande réduite au strict nécessaire fait de la T60C un excellent partenaire pour tous ceux qui souhaitent découvrir à bon prix la classe supérieure des scies.

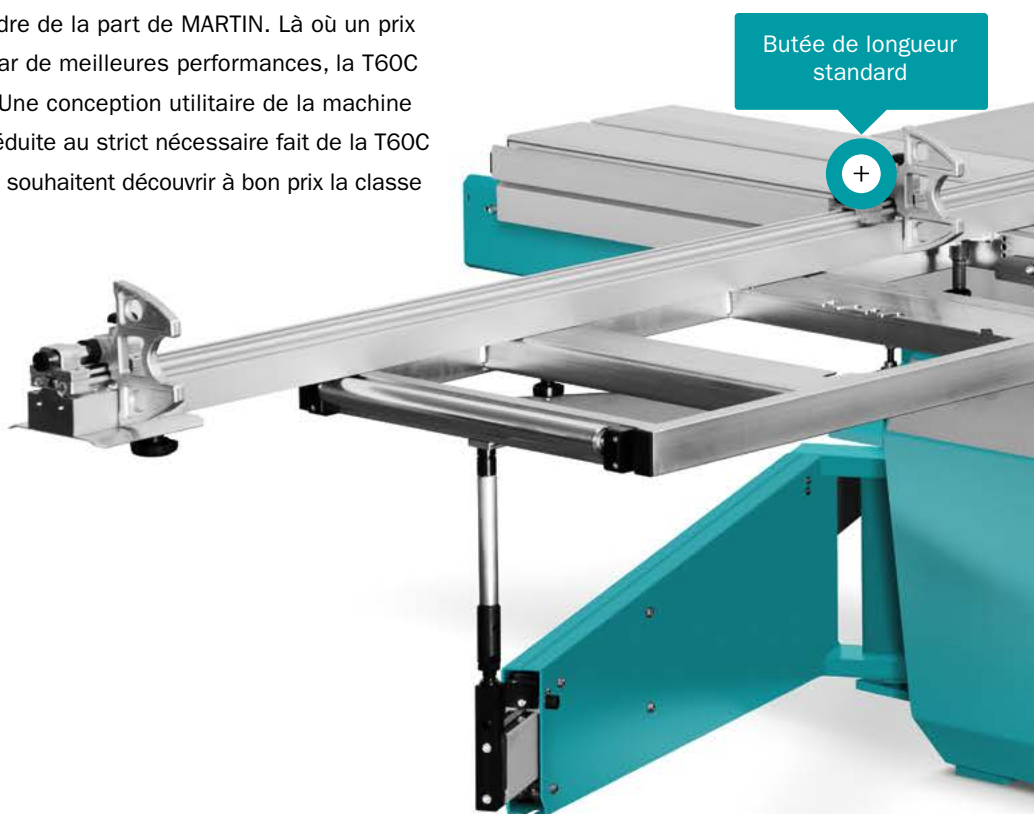

**T60C avec accessoires** (plus d'informations dans le livre d'options)

T60A20 | Inciseur à réglage électrique 2 axes



**Volant pour le positionnement du guide parallèle.**

Avec le réglage par volant à main en série, pilotez le guide de la T60C confortablement depuis le poste de commande, sans aucune commande électronique.

# Une longueur d'avance grâce à un guide de commande innovant.

## Une combinaison parfaite.

La commande moderne de la T60C veille à une parfaite harmonie entre l'homme et la machine. Le pupitre de commande à hauteur des yeux fournit toutes les informations facilitant l'utilisation de la scie à format. La hauteur et l'angle de la lame de scie sont exprimés de manière exacte, en secondes et la largeur de coupe précise s'affiche numériquement. De nombreux assistants vous permettent d'effectuer des travaux complexes de manière simple, rapide et avec plus de résultats. Pour le calcul exact de votre coupe et un changement rapide d'outils, les dimensions et les caractéristiques allant jusqu'à 50 lames de scie peuvent être enregistrées dans le menu d'outils.



La technique innovante du guide de service MARTIN entraîne des résultats incomparables.



### Commande en toute situation

Grâce à la combinaison cohérente de commande traditionnelle et d'assistance électronique moderne, l'utilisateur est accompagné en toute situation et de façon lisible dans ses processus de travail et de commande.



# MARTIN

**Ajustage par volant à main  
du guide parallèle.**

Avec l'ajustage par volant à main disponible sur la version de base de la T60C, pilotez le guide de butée de la T60C confortablement depuis le poste de commande, sans aucune commande électronique.

# T60C

# Volant à main ou guide motorisé ? A vous de décider.

Toutefois, avec l'ajustage par volant à main en série, pilotez le guide de la T60C confortablement depuis le poste de commande, sans aucune commande électronique. L'affichage numérique de la commande permet un réglage rapide et précis du guide au dixième de millimètre et la règle se bloque tout simplement à l'aide d'un levier. Grâce au volant à main, la largeur totale de coupe se règle à partir du poste de travail et vous ne devez plus faire le tour de la machine.

Une manière encore plus efficace de positionner le guide parallèle consiste à le motoriser et à l'intégrer complètement à la commande. Cet accessoire vous permet de développer votre T60C en une machine pilotée sur trois axes. Outre la hauteur et l'angle de coupe, vous pouvez également régler la largeur de coupe de manière précise, rapide et confortable à l'aide de la commande. Bien sûr, le 3e axe est également entièrement intégré à l'ensemble des menus de coupe.



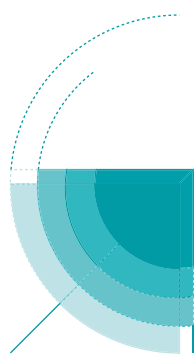

**Support pour les coupes d'angle.**

Chaque T60C offre un support complet pour les coupes d'angle. Dans ce contexte, des points de repère fixes pour les angles les plus fréquemment utilisés sont tout aussi naturels que le support électronique utilisé pour la compensation de longueur, ce qui permet des coupes à onglets précises sur la butée de longueur. La table transversale en parallélogramme en option transforme votre T60C en un véritable centre de coupe d'angle.

# Ajustement serré sur toute la largeur.

La conception du guide parallèle se détourne délibérément d'un simple guidage sur barre. Au lieu de quoi, la butée est montée sur quatre puissants roulements à billes précis et de haute qualité, et la règle se déplace sans appui au-dessus de la table. Si de grands panneaux doivent être découpés, la butée peut être rapidement enlevée du chariot en un seul mouvement.



Table à déligner | T60A03



## Absence de jeu sur toute la longueur.

Le guidage en acier MARTIN est le guidage de table à déligner de nos scies à format, utilisé depuis 1959. L'imbattable avantage de ce système est l'absence de jeu due à son principe même et la course durablement fluide de la table. Le fait que les surfaces de course trempées soient maintenues lubrifiées est un signe de qualité qui ne trompe pas. Cela empêche la poussière et la saleté de s'installer durablement, le mouvement de la table assure un autonettoyage permanent. Autre signe important de qualité : l'absence de tout composant en plastique sur cet élément si crucial pour la qualité de coupe. La lèvre de table vissée - une exclusivité MARTIN - permet très facilement d'« effacer » les dommages dus au passage des grandes lames de scie.

## T60C

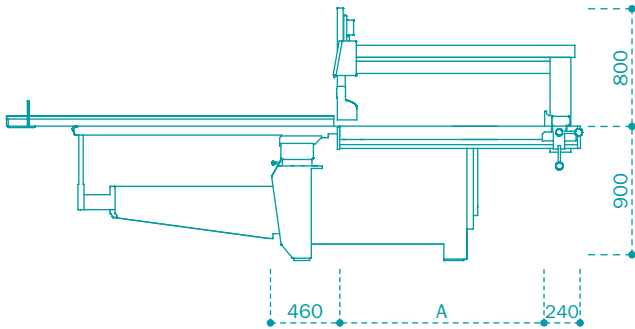

T60C | Vue de profil

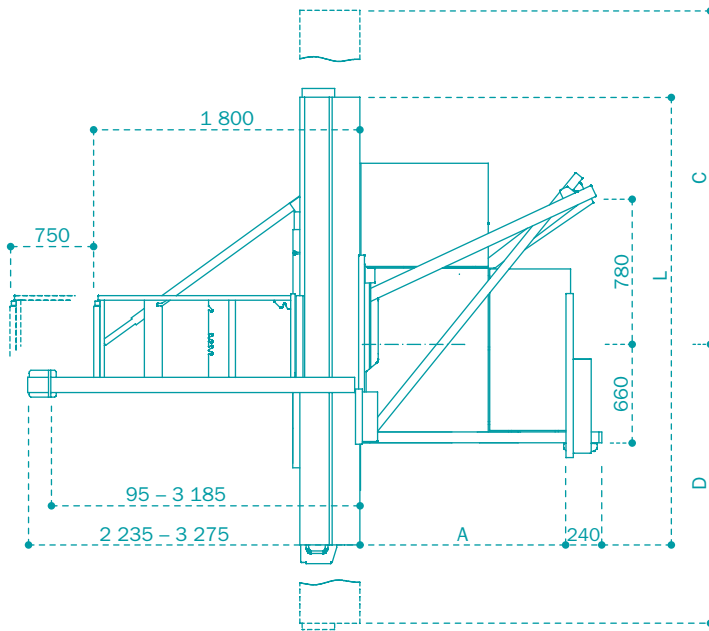

T60C | Vue du dessus

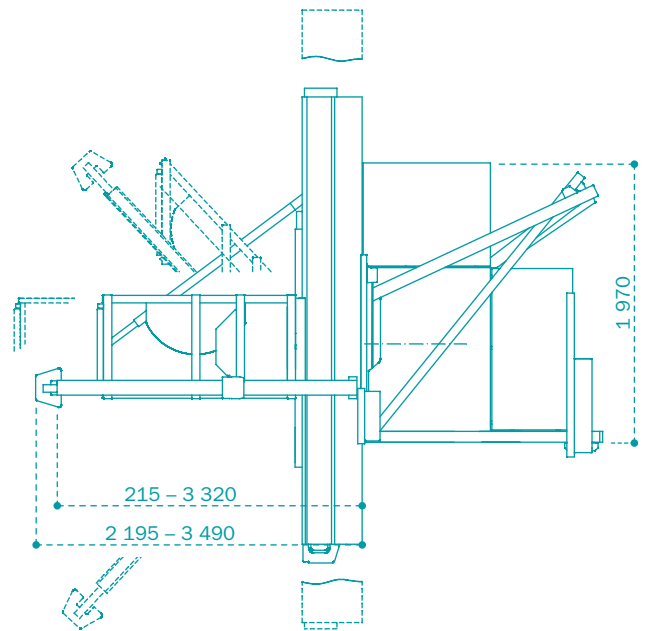

T60C | Vue du dessus

A Largeur de coupe	L Longueur de la table à délimiter	Coupe de format	C   D Plage de course
850	1 900	1 900 x 1 900	2 500   2 400
1 350	3 000	3 000 x 3 000	3 600   3 500
	3 300	3 300 x 3 300	3 900   3 800
	3 700	3 275 x 3 700	4 300   4 200

## Caractéristiques techniques

### T60A

### T60C

### T65

Puissance du moteur en option	4,0 kW 5,5 kW   7,5 kW	5,5 kW 7,5 kW   11,0 kW	5,5 kW 7,5 kW   11,0 kW
Hauteur de coupe maximale	87,5 mm   130 mm (en option)	130 mm	204 mm
Inclinaison de la lame de scie	46°	46°	46°
Diamètre de la lame de scie	315 mm   400 mm (en option)	400 mm	550 mm
Vitesse de rotation en option	5 000 tr/min 4 000   4 800   6 000 tr/min	4 000   4 800   6 000 tr/min –	2 800   4 000   5 000 tr/min –
Arbre de lame de scie principale	ProLock	ProLock	ProLock
Epaisseur de lame	max. 6 mm   Outils spéciaux jusqu'à 15,3 mm (0°)	max. 6 mm   Outils spéciaux jusqu'à 15,3 mm (0°)	max. 6 mm   Outils spéciaux jusqu'à 20,0 mm (0°)
Largeur de coupe (A) en option	850 mm 1 350 mm	1 350 mm 850 mm	850 mm 1 100   1 350   1 600 mm
Longueur de la table à déligner en option	3,0 m 1,9   3,3   3,7 m	3,0 m 1,9   3,3   3,7 m	3,0 m 1,9   3,3   3,7   4,3   5,1 m
Commande	–	Ecran de commande de 3,5"	Ecran tactile 5,7"
Résolution de l'affichage	0,1°	0,1 mm   0,1 mm (en option)	0,1 mm   0,1 mm (en option)
Pupitre de commande	dans le bâti	à hauteur des yeux	à hauteur des yeux, incliné, doublement pivotant
Angle / hauteur de coupe	électrique par bouton-poussoir (course rapide et silencieuse) avec affichage numérique de l'angle de pivotement	commandé	commandé
Largeur de coupe	à la main, en suivant l'échelle, avec réglage fin	à l'aide du volant à main comprenant un affichage de mesure numérique	à la main, selon l'échelle, avec réglage fin   à l'aide du volant à main comprenant un affichage de mesure numérique, commandé (en option)
Raccord d'aspiration	120 mm sur le bâti   60 mm sur le capot protecteur de couteau diviseur	120 mm sur le bâti   100 mm sur le capot protecteur	120 mm sur le bâti   100 mm sur le capot protecteur
Poids	env. 1 300 à 1 450 kg	env. 1 350 à 1 500 kg	env. 1 600 à 2 100 kg

Les machines dégagent de faibles quantités de poussières, conformément à la norme BGI 739-1, annexe 1.

Toutes les dimensions sont données en millimètres. Fabriqué en Allemagne.

Les dimensions et les caractéristiques techniques sont soumises à l'innovation technique et ne peuvent pas être modifiées sans notification préalable. Les illustrations affichées sur le site peuvent varier du modèle d'origine. Pour les caractéristiques techniques et les équipements obligatoires, consultez la liste de prix en vigueur.



**Consultez notre :**

Site Internet



Facebook



Instagram



YouTube



Brochure



Contactez-nous au  
+49 (0) 8332 911 - 0  
[sales@martin.info](mailto:sales@martin.info)

**MARTIN**