



Prolongez le geste du tri au bureau

Une double entrée pour séparer instinctivement les déchets

- La forme des opercules facilite le geste de tri instinctif.
- Un opercule pour les papiers valorisables.
- Un opercule pour les autres déchets : bouteilles d'eau, gobelets, déchets plastiques et métalliques...



Une corbeille pratique et discrète

- Une manipulation facile pour les agents d'entretien.
- Les corbeilles sont empilables pour optimiser l'espace de stockage.
- Le panier intérieur séparé et le couvercle attaché à la cuve facilitent les opérations de vidage.

Qualité - Fabrication

- En polypropylène injecté recyclable.
- Fabriqué en France dans une usine certifiée ISO 9001, ISO 14001 et OHSAS 18001.



Coloris standards

	Gris Foncé (GT) RAL 7011	Gris Anthracite (AT) RAL 7016	Bleu (BY) PANT 2727C	Vert Anglais (VF) RAL 6009	
Couvercle					En option : décors sur couvercles
Cuve et panier		En option : panier translucide			
	Gris Anthracite (AT) RAL 7016				

Modèle standard

30L



Deux compartiments :

- Compartiment papiers, 19 L. Ouverture allongée.
- Compartiment déchets non valorisables, 11 L. Ouverture ronde.

Vidage - Entretien

- Les deux compartiments réduisent le nombre de manipulations de la corbeille lors du vidage.
- Les bords arrondis facilitent les opérations de nettoyage.



100



Dimensions

- Poids : 2,850 kg

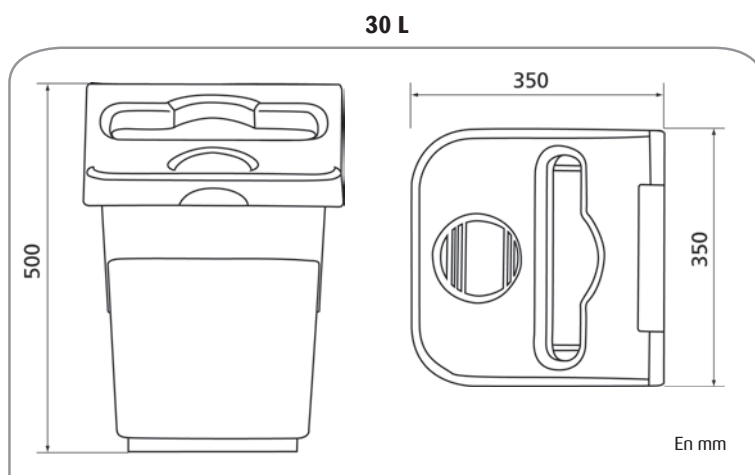

Diffusion Technique

Options

- Cuve translucide.



Sur demande. Sous réserve d'une commande en quantité minimum.

- Décors du couvercle : panier noir, cuve noire ou translucide.



Carbonne



Métal



Bois clair

Autres décors disponibles sur demande.

- Corbeille résistante au feu.