



# Hebelzug / Lever hoist PLX-III

Tragfähigkeiten / Capacities 750 – 6000 kg



## Hebelzug PLX-III

Der **Hebelzug PLX-III** ist ein vielseitig einsetzbares Hebe- und Abspanngerät und doch simpel in der Handhabung. Er findet Anwendung im industriellen Bereich, im Güterverkehr, als Helfer bei Montagen sowie im Bau und Handwerk. Die gute Qualität der Serienfertigung sowie eine lange Lebensdauer, auch bei hoher Beanspruchung, zeichnen dieses Gerät aus.

### Einfacher Freilauf

Durch Positionieren des Wahlschalters in Mittelstellung kann die unbelastete Kette im Freilauf leicht durch das Gerät gezogen werden.

### Praktisches Kettenendstück

Neben seiner Funktion als Zuggriff zum Positionieren der Kette, dient es als zusätzliche Sicherheit, da es nicht mit der Lastkette durch das Gerät gezogen werden kann.

### Robustheit

Galvanisch verzinkte Schrauben, Muttern und Bolzen verhindern Korrosion auch beim Einsatz im Freien. Das griffige Handrad aus gegossenem Stahl unterstreicht die Robustheit des **Hebelzuges PLX-III**.

### Drehbare Haken

Die aus wärmebehandelten Vergütungsstahl geschmiedeten Trag- und Lasthaken sind frei drehbar und haben federbelastete, galvanisch verzinkte Hakensicherungen.

## Lever hoist PLX-III

The **PLX-III lever hoist** is an extremely versatile lifting and anchoring device but easy to handle. It is used in the industrial sector, in commercial transport, a support during assembly, construction and handcrafting jobs. This device stands out thanks to the high quality of serial production and its long service life even with harsh operational demands.

### Simple free-running mode

When the selection switch is moved to the middle position, the unloaded chain can be pulled freely through the hoist.

### Practical chain end piece

Beside to its useful function for pulling the chain through the hoist for positioning it serves as additional safety, cause it stops the chain from being pulled completely out.

### Robustness

Galvanised screws, nuts and bolts prevent corrosion, even if used outdoors. The handy casted steel handwheel supports the robustness of the **PLX-III lever hoist**.

### Rotatable hooks

The forged top and load hooks made of heat-treated, tempered steel are fully rotatable and equipped with spring-loaded, galvanised safety latches.



Alle wichtigen Teile  
**galvanisch verzinkt /**  
All crucial parts  
**galvanic zinc plated**

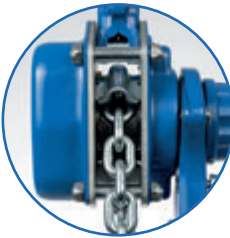

Präzise Kettenführung /  
Precise chain guide



Geschmiedeter Sicherheitshaken mit  
passgenauer Hakensicherung /  
Forged safety hook with  
precise fitting safety latch



SCAN MICH

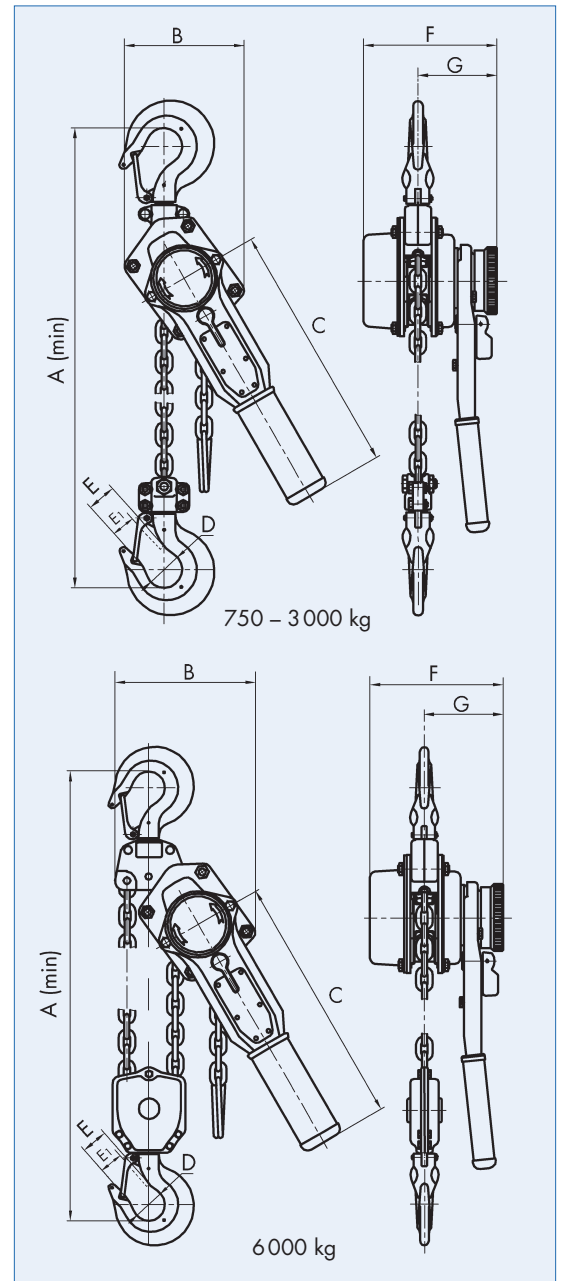

TYP/TYPER	Hebelzug/Lever hoist PLX-III...	0.75	1.5	3	6
Tragfähigkeit/Capacity	kg	750	1 500	3 000	6 000
Standardhub/Standard lift	m	1,5	1,5	1,5	1,5
Min. Bauhöhe/Min. headroom (A)	mm	320	380	480	600
Hebelkraft bei 100% Last / Lever force with 100% load	daN	14	24	32	34
Hub bei einer 360°-Hebelumdrehung/Meters load chain movement with 1 round 360°	m	0.02	0.021	0.017	0.008
Anzahl der Kettenstränge/Number of chain falls		1	1	1	2
Kettengröße/Chain size	mm	6 x 18	8 x 24	10 x 30	10 x 30
B (Maße/Dimensions)	mm	135	155	211	254
C	mm	290	415	415	415
D	mm	42	42.5	49	71
E	mm	32	36	41.5	47
E1	mm	27.5	30.5	36.5	46
F	mm	148	176	195	195
G	mm	88	102	109	109
Gewicht mit Standardhub/Weight with standard lift	kg	7	11	19	35.5
Gewicht je Meter Mehrhub/Weight for 1 m add. lifting height	kg	0.8	1.4	2.2	4.4
PLX-II ... mit 1,5 m Hub/with 1.5 m lift	<b>Best.-Nr./Order No.</b>	<b>G10350</b>	<b>G10351</b>	<b>G10352</b>	<b>G10353</b>
Mehrhieb je m/Additional 1 m lift	<b>Best.-Nr./Order No.</b>	<b>G10009</b>	<b>G10069</b>	<b>G10011</b>	<b>G10012</b>



## PLANETA - Hebetchnik GmbH

Resser Straße 17  
44653 Herne  
Germany

Telefon: +49 (0) 2325 9580 0  
Telefax: +49 (0) 2325 77077

E-Mail: [info@planeta-hebetechnik.de](mailto:info@planeta-hebetechnik.de)  
Internet: [www.planeta-hebetechnik.de](http://www.planeta-hebetechnik.de)

