

Solutions techniques et innovantes pour l'assainissement non collectif



sommaire

pages	
2-3	Schéma de principe de la filière assainissement non collectif
rabat	Réglementation Parlons le même langage / glossaire
4-7	Dispositifs de traitement
8-9	Bacs dégraisseurs
10-16	Fosses toutes eaux
17	Aspiromatic extracteur éolien Filtre anti-odeur
18-19	Préfiltres - décofiltres
20-21	Chasses automatiques
22-26	Postes de relevage
27-31	Boîtes assainissement
32-33	Kits pour filtres à sable
34-37	Station Septodiffuseur
38-41	Microstation Aquaméris
42	Accessoires
43-44	Rehausses
45	Gamme polyester
46	Conseils de pose des appareils enterrés

la réglementation

Depuis la loi sur l'eau du 3 janvier 1992, la réglementation sur l'assainissement non collectif s'est renforcée et continue d'évoluer. Les objectifs poursuivis par ces textes peuvent se résumer ainsi :

- d'une part, remédier aux insuffisances constatées en matière d'assainissement non collectif et notamment susciter une plus grande rigueur dans l'analyse de l'aptitude des sols à ces techniques, dans le choix des filières, la mise en œuvre des dispositifs et leur entretien,
- d'autre part, redonner sa place à l'assainissement non collectif comme traitement à part entière auprès des responsables municipaux. Lorsque les conditions techniques requises sont mises en œuvre, ces filières garantissent des performances comparables à celles de l'assainissement collectif, permettent de disposer de solutions économiques pour l'habitat dispersé, en évitant de concentrer les flux polluants et de mettre en œuvre de petites stations d'épuration posant d'importants problèmes d'exploitation. (extrait de la circulaire du 22 mai 1997)

Marquage CE des fosses septiques

Le marquage CE des fosses septiques selon la norme EN 12566-1 garantit les caractéristiques du produit :

- volume,
- étanchéité,
- résistance à l'écrasement,
- efficacité hydraulique.

Il est obligatoire :

- pour les fabricants depuis le 30 novembre 2005
- pour les négociants depuis le 31 mai 2006

Arrêtés du 7 mars et 27 avril 2012 modifiant les arrêtés du 7 septembre 2009

Ils définissent :

- les prescriptions techniques applicables aux installations d'assainissement non collectif de moins de 20 Équivalents Habitants (charge polluante organique inférieure ou égale à 1,2 kg/j de DB05) ;
- les modalités de l'exécution de la mission de contrôle des installations d'assainissement non collectif ;
- les dispositions générales permettant l'agrément de nouveaux procédés de traitement ;
- les modalités d'agrément des personnes réalisant les vidanges.

NF DTU 64.1

Elle concerne la mise en œuvre des dispositifs d'assainissement non collectif des maisons individuelles jusqu'à 20 pièces principales.

Elle est composée de 2 parties :

- partie 1.1 : cahier des clauses techniques types
- partie 1.2 : critères généraux de choix des matériaux
- partie 2 : cahier des clauses administratives types

Vous trouverez un résumé des textes réglementaires et normatifs dans la page « réglementation » de notre site internet

www.sebico.fr



Sebico est membre actif de l'IFAA (Industriels Français de l'Assainissement Autonome). Ce syndicat professionnel est un des acteurs majeurs dans la rédaction des textes normatifs et réglementaires.

parlons le même langage

Par assainissement non collectif on désigne tout système effectuant la collecte, le prétraitement, l'épuration, l'infiltration ou le rejet des eaux usées domestiques des immeubles non raccordés au réseau public d'assainissement.

aérobic

Condition remplie en présence d'oxygène dissous, de nitrites et de nitrates.

anaérobic

Condition remplie en l'absence d'oxygène dissous, de nitrites, de nitrates et de sulfate.

bac dégraisseur

Ouvrage ou dispositif destiné à séparer des eaux usées les graisses, huiles et autres matières flottantes.

boîtes de branchement, de répartition, de bouclage et de collecte

Enceinte, munie d'un élément de fermeture amovible réalisé sur un branchement ou un collecteur qui permet depuis la surface l'accès de matériel, mais ne permet pas l'entrée des personnes.

boue

Mélange d'eau et de matières solides séparées au cours d'une collecte ou d'un traitement d'eaux usées.

dispositif de pré-traitement

Ouvrage permettant de réduire les teneurs en matières en suspension des eaux envoyées sur l'étape de traitement.

eaux usées domestiques

Eaux provenant des cuisines, buanderies, lavabos, salles de bains, toilettes et installations similaires.

eaux ménagères

eaux usées domestiques à l'exclusion des matières fécales et des urines.

eaux vannes

Eaux usées domestiques contenant exclusivement des matières fécales et des urines.

eaux pluviales

Eaux issues des toitures et des surfaces imperméables. *N.B. Les eaux de pluie ne sont jamais admises ni dans la fosse septique, ni dans le système de traitement.*

épandage

Filière destinée à traiter et évacuer dans le sol en place des eaux usées domestiques prétraitées.

exutoire

Site naturel ou aménagé où sont rejetées les eaux traitées.

fosse septique

Réservoir fermé de décantation dans lequel les boues décantées sont en contact direct avec les eaux usées domestiques traversant l'ouvrage. Les matières organiques solides y sont partiellement décomposées par voie bactérienne anaérobie. *N.B. Elle est dite « toutes eaux » lorsqu'elle reçoit l'ensemble des eaux usées domestiques issues de l'habitation.*

hydromorphie

Aptitude d'un sol à la rétention d'eau, soit en permanence, soit à certaines périodes de l'année.

matières en suspension

Concentration en masse contenue dans un liquide normalement déterminée par filtration d'un échantillon et évaporation à sec déterminées dans des conditions définies.

nappe phréatique

Niveau au-dessous duquel le sol est saturé d'eau.

perméabilité

Capacité du sol à infiltrer l'eau. Cette capacité est mesurée par le coefficient de perméabilité K exprimant une hauteur d'eau infiltrée par unité de temps.

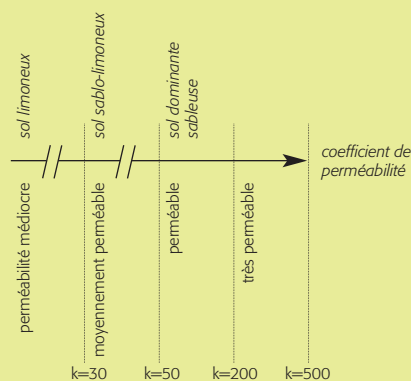

préfiltre

Dispositif destiné à protéger l'ouvrage de traitement. *N.B. Il peut être ou non intégré à la fosse septique.*

système d'alimentation séquentielle

Dispositif destiné à recueillir un volume donné, avant de le restituer.

tuyau d'épandage

Tuyau régulièrement fendu ou perforé permettant le passage des eaux prétraitées dans le système de traitement. *N.B. Les tuyaux d'épandage posés en fond de filtre à sable drainé sont appelés tuyaux de collecte.*

ventilation

Dispositif permettant le renouvellement de l'air à l'intérieur des ouvrages, afin d'évacuer les gaz de fermentation issus de la fosse septique.

vidange

Opération consistant à l'enlèvement d'un volume fluide.

la filière non colle



BAC DÉGRAISSEUR

Il permet la séparation des graisses par flottation. Il espace la fréquence de vidange de la fosse.

assainissement ctif

L'extraction des gaz est obligatoire et assurée par un extracteur éolien. **ASPIROMATIC**

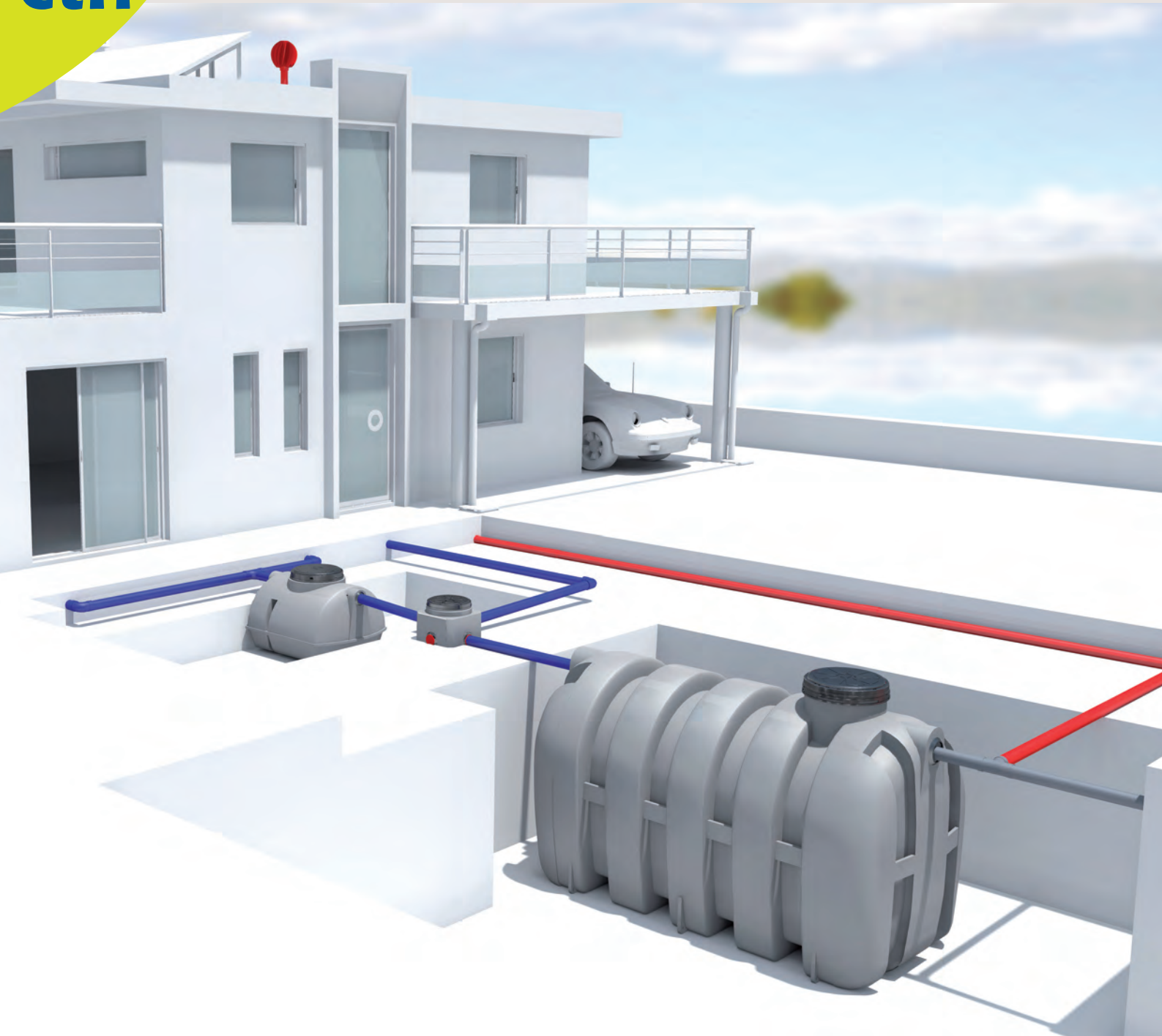

FOSSE SEPTIQUE TOUTES EAUX

Dispositif de prétraitement destiné à la collecte, la décantation et la liquéfaction partielle de l'ensemble des eaux usées domestiques à l'exception des eaux pluviales.

PRÉFILTRE

Il évite le colmatage du système de traitement, garantit sa protection et sa longévité. Il peut être intégré dans la fosse ou séparé.

ÉPANDAGE

Il reçoit les eaux prétraitées issues de la fosse septique et du préfiltre, permet leur répartition, leur infiltration et leur épuration dans le sol.

tranchées et lit d'épandage

à faible profondeur

Les tranchées d'infiltration et lit d'épandage à faible profondeur reçoivent les effluents prétraités. Le sol en place absorbe la totalité de l'effluent, il est utilisé comme système épurateur et comme moyen dispersant, à la fois en fond de tranchée et latéralement.



Conditions de mise en place

Le niveau haut de la nappe doit se situer à au moins 1 mètre du fond de fouille. Cette hauteur peut être augmentée en fonction de la nature du sol.

Les longueurs de tranchées d'épandage sont données pour une largeur de 0,5 m.

Dans le cas des sols à dominante sableuse où la réalisation des tranchées d'épandage est difficile, l'épandage en lit est réalisé dans une fouille unique à fond horizontal.

Dans un sol fissuré ou perméable en grand, l'épandage souterrain est exclu.

Dimensionnement

Valeur de K* (mm/h)	de 15 à 30	de 30 à 50	de 50 à 200	> 200 (sol de type sableux) Sol très perméable
Jusqu'à 5 pièces principales (p.p.)	Perméabilité médiocre Étude à la parcelle	Moyennement perméable Tranchées d'épandage : 50 ml	Sol perméable Tranchées d'épandage : 45 ml	Lit d'épandage : 30 m ²
Au-delà de 5 pièces principales (p.p.)	Étude à la parcelle	Tranchées d'épandage : 10 ml/p.p. suppl.	Tranchées d'épandage : 9 ml/p.p. suppl.	Lit d'épandage : 6 m ² /p.p. suppl.

* Les valeurs de K sont données à l'aide du test de Porchet (test de perméabilité ou de percolation à niveau constant, mm/h)

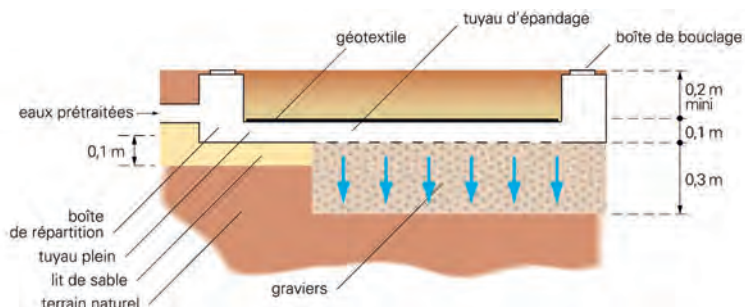
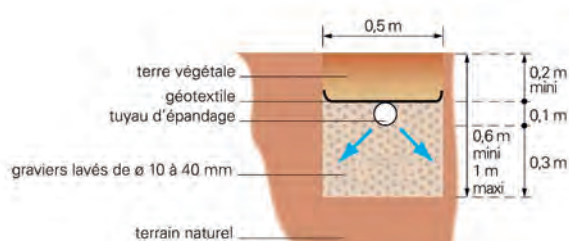

filtre à sable

vertical non drainé

Le filtre à sable vertical non drainé reçoit les effluents prétraités. Du sable lavé se substituant au sol naturel est utilisé comme système épurateur et le sol comme moyen dispersant.

Dans le cas de mise en place de cette filière dans un milieu souterrain vulnérable (roche fissurée par exemple), l'installation d'un film imperméable sur les parois et d'une géogrille en fond de fosse est indispensable.



Conditions de mise en place

Si $15 < K < 500$ mm/h, remplacer le sol en place par une couche de sable d'une épaisseur de 70 cm.

S'assurer que l'effluent traité pourra s'infiltrer dans le sol sous-jacent.

70 cm de sable minimum.

Dimensionnement

nombre de pièces principales	volume de la fosse septique	surface* (en m ²)
4	3 m ³	20
5	3 m ³	25
6	4 m ³	30
7	5 m ³	35

* + 5 m² par pièce principale supplémentaire

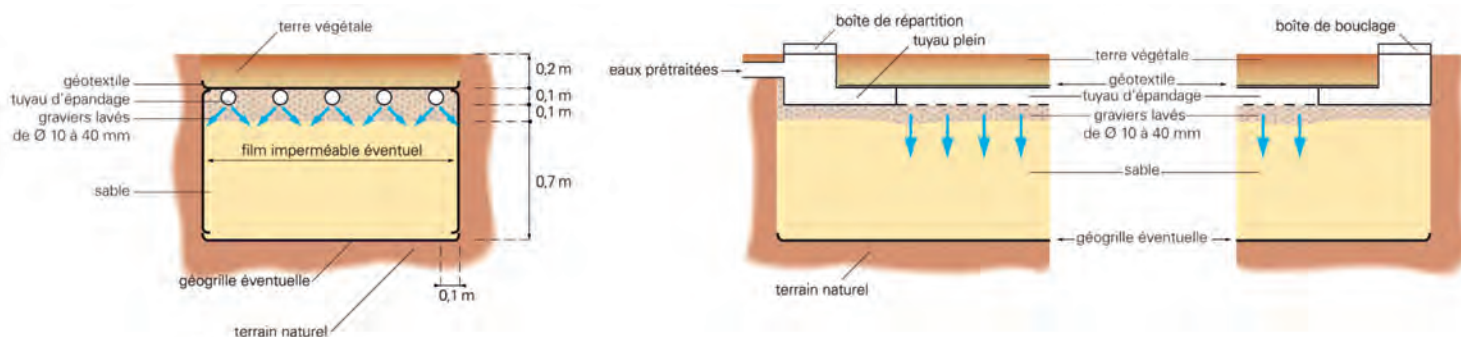

filtre à sable

vertical drainé

Le filtre à sable vertical drainé reçoit les effluents prétraités. Du sable lavé est utilisé comme système épurateur et le milieu hydraulique superficiel comme moyen d'évacuation.

La perte de fil d'eau entre l'entrée et la sortie est importante (1 m) : le dispositif nécessite un exutoire compatible (dénivelé important).

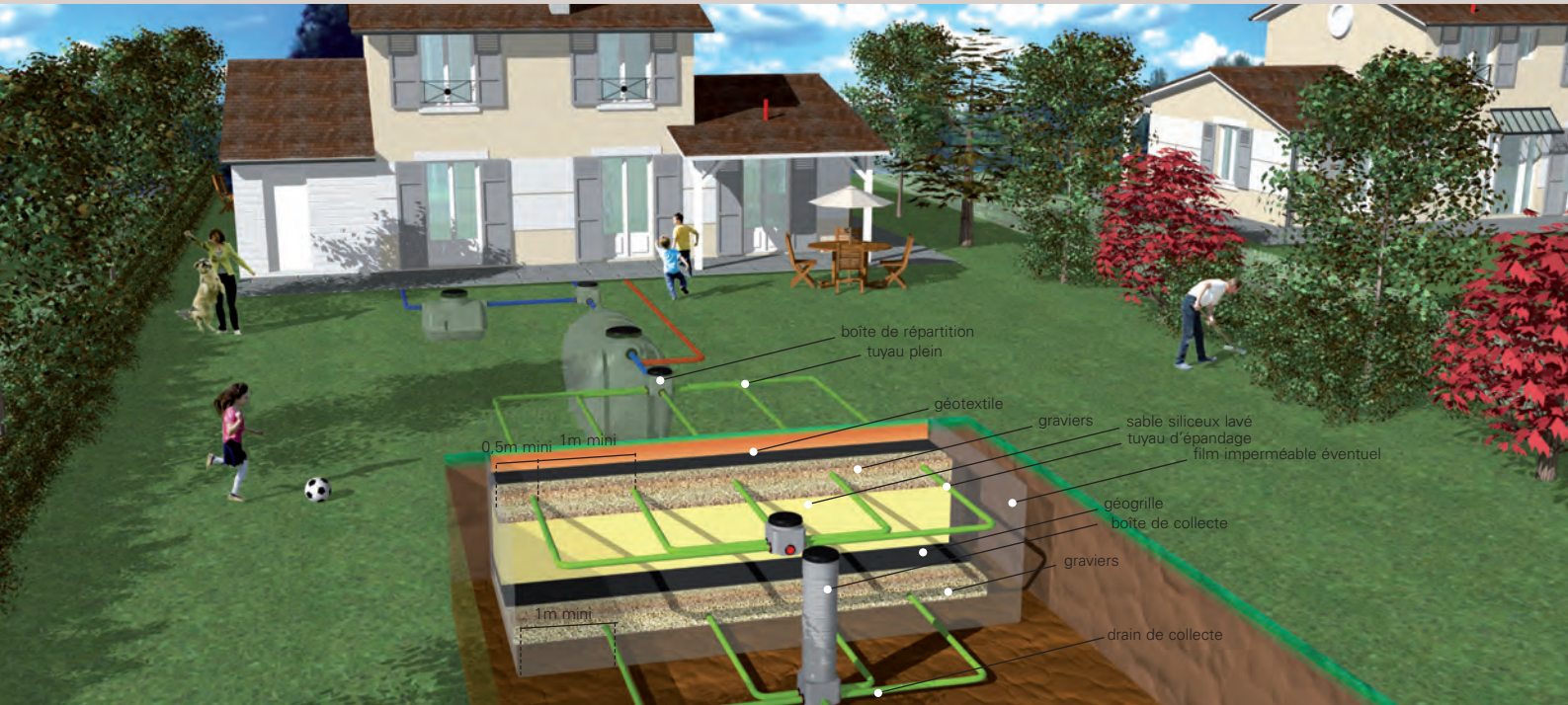

Conditions de mise en place

Si $15 < K < 500$ mm/h, remplacer le sol en place par une couche de sable d'une épaisseur de 70 cm sous laquelle sera réalisée une couche drainante permettant de récupérer les eaux traitées par évacuation.

Dimensionnement

nombre de pièces principales	volume de la fosse septique	surface* (en m ²)
4	3 m ³	20
5	3 m ³	25
6	4 m ³	30
7	5 m ³	35

* + 5 m² par pièce principale supplémentaire

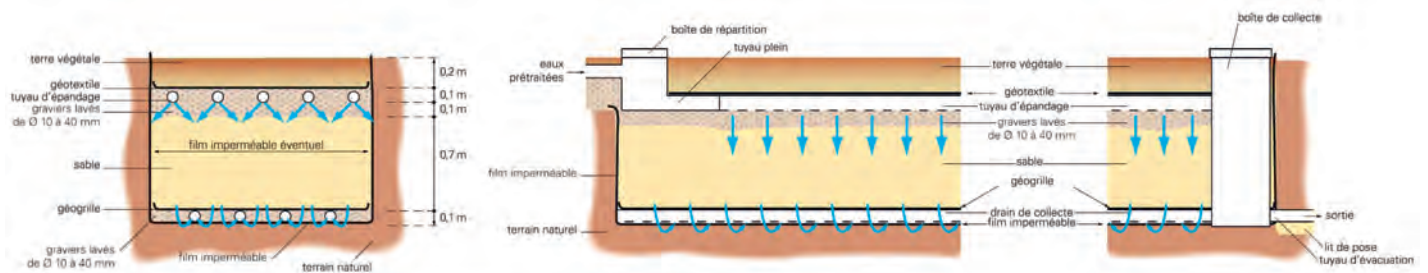

tertre d'infiltration non drainé

Le tertre est un dispositif hors sol non drainé qui nécessite généralement le relevage des eaux prétraitées. Il utilise le sable comme système épurateur et le sol comme milieu dispersant.

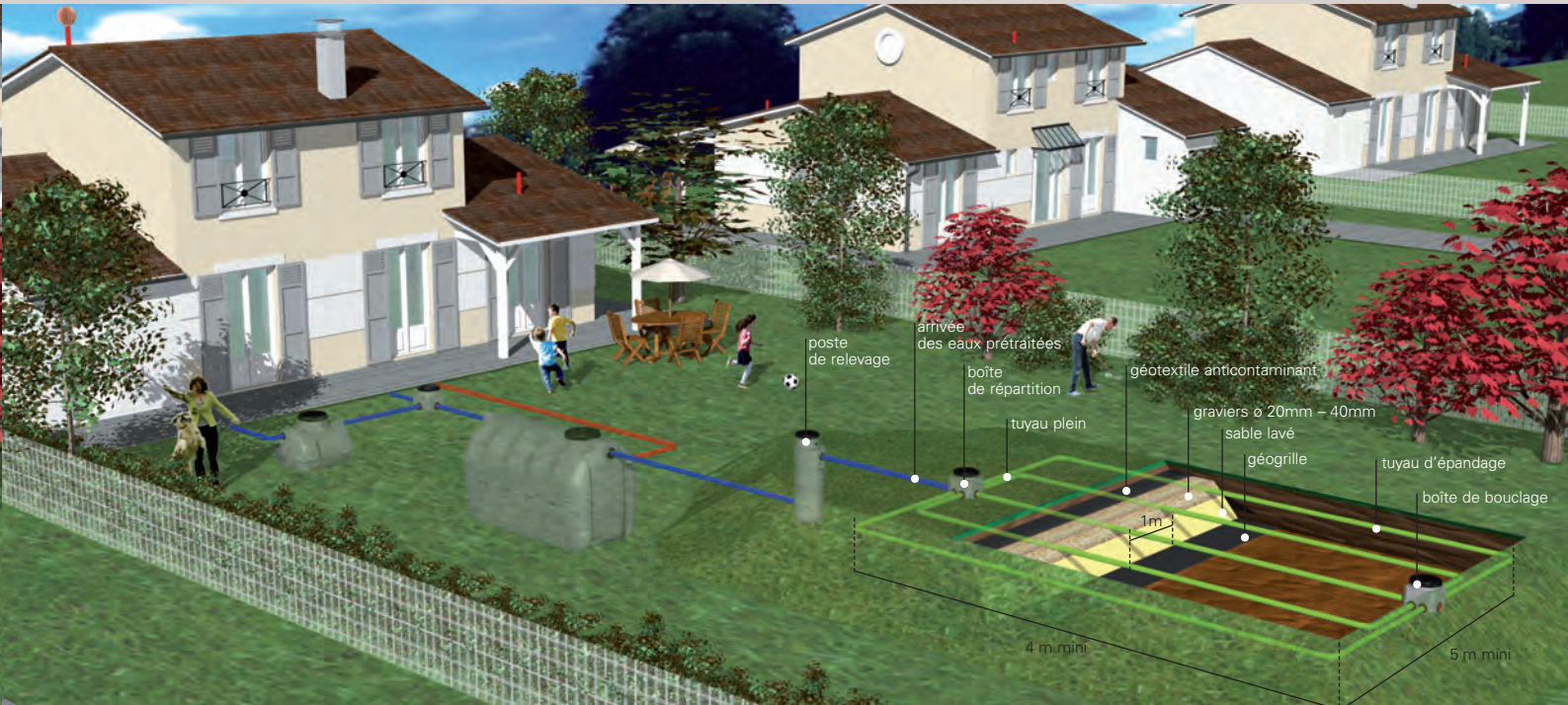

Conditions de mise en place

La nappe phréatique est trop proche de la surface du sol.
Le tertre d'infiltration reprend les caractéristiques du filtre à sable non drainé, il est réalisé au-dessus du sol en place.
S'assurer de la perméabilité du sol en place pour infiltrer les effluents traités.
70 cm de sable minimum.

Dimensionnement

nombre de pièces principales	volume de la fosse septique	surface minimale terre non drainé en m ² au sommet
4	3 m ³	20
5	3 m ³	25
+1	+1 m ³	+5

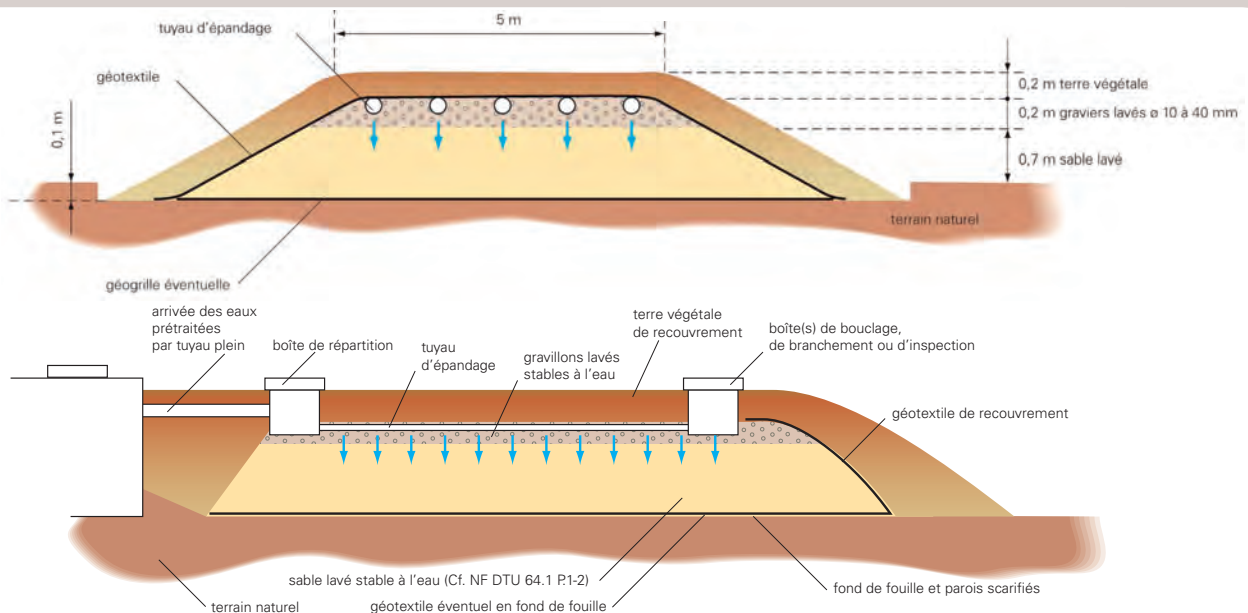

bac dégraisseur allégé en béton

- Béton haute résistance.
- Dimensionnement optimal assurant la séparation des graisses.
- Entrée et sortie munies d'un joint souple à lèvres Ø 100 mm qui assure l'emboîtement et l'étanchéité du raccordement (modèles 300 et 500 litres).
- Manutention facilitée par anneaux de levage.
- Rehausse disponibles.

rehausse

CRRHVP

- en polyéthylène
- hauteur 20 cm
- reçoit le couvercle en béton CVVB

CRVB

- en béton
- hauteur 20 cm
- reçoit le couvercle en béton CVVB

RH201B

- pour bac B201B
- en béton
- hauteur 33 cm
- reçoit le couvercle du bac B201B

voir pages 43-44 (rehausse)

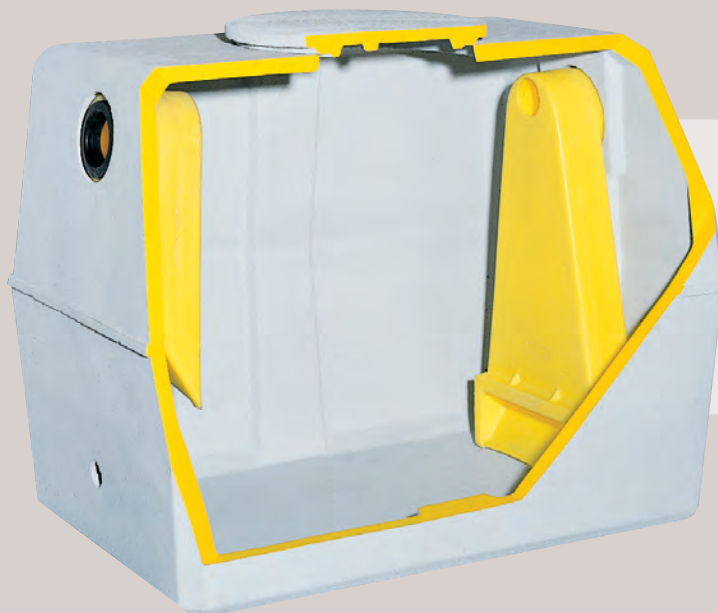

pelle écumeuse

galvanisée en option



référence	volume utile (litres)	poids (kg)	Ø (m)	L (m)	l (m)	H (m)	E (m)	S (m)
B201B	200	329	0,80	-	-	0,80	0,58	0,56
B300B	300	300	-	1,19	0,79	0,68	0,50	0,46
B500B	500	450	-	1,19	0,79	0,92	0,74	0,71

E et S = cotes fil d'eau prises en bas de l'orifice d'entrée et de sortie

Modèle B201B

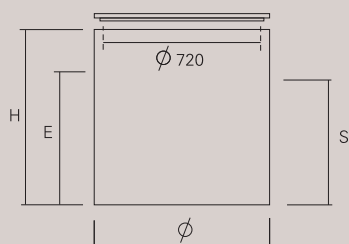

Modèles B300B et B500B

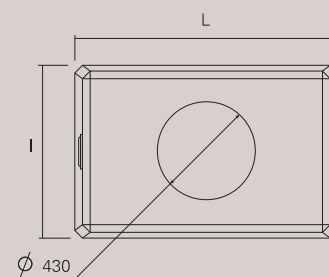
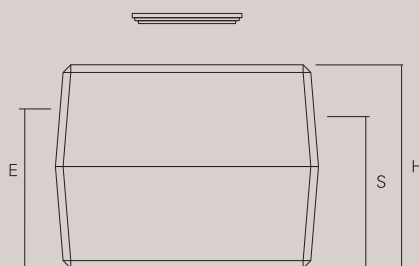

Le bac dégraisseur est destiné à la rétention par flottation des matières lipidiques, graisses et huiles contenues dans les eaux ménagères. Il tranquillise l'effluent, évite le colmatage des canalisations et espace la fréquence des vidanges de la fosse.

Équipement

Les bacs sont munis d'un système de diffusion qui répartit et tranquillise l'écoulement des eaux ménagères chargées en graisses et en déchets.

Séparation

Le bac assure la séparation des graisses, qui remontent pour former une croûte, ainsi que la rétention des matières lourdes, qui se déposent pour composer les boues.

Évacuation

Ce traitement effectué, les eaux ménagères dégraissées s'évacuent par trop-plein vers la fosse septique toutes eaux.

bac dégraisseur en polyéthylène

- Fabrication en polyéthylène haute densité traité anti-UV.
- Dimensionnement optimal assurant la séparation des graisses.
- Entrée et sortie munies d'un joint souple à lèvres Ø 100 mm qui assure l'emboîtement et l'étanchéité du raccordement.
- Manutention aisée par un seul homme
- Couvercle à visser en polyéthylène. Étanche à l'eau et à l'air, il s'adapte également sur la rehausse.

rehausse ajustables

- en polyéthylène
- à clipser
- coupe possible tous les 5 cm.

RHE5P

ajustable de 50 à 10 cm

RHE2P

ajustable de 20 à 10 cm

voir pages 43-44
(rehausse)

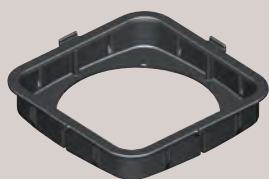
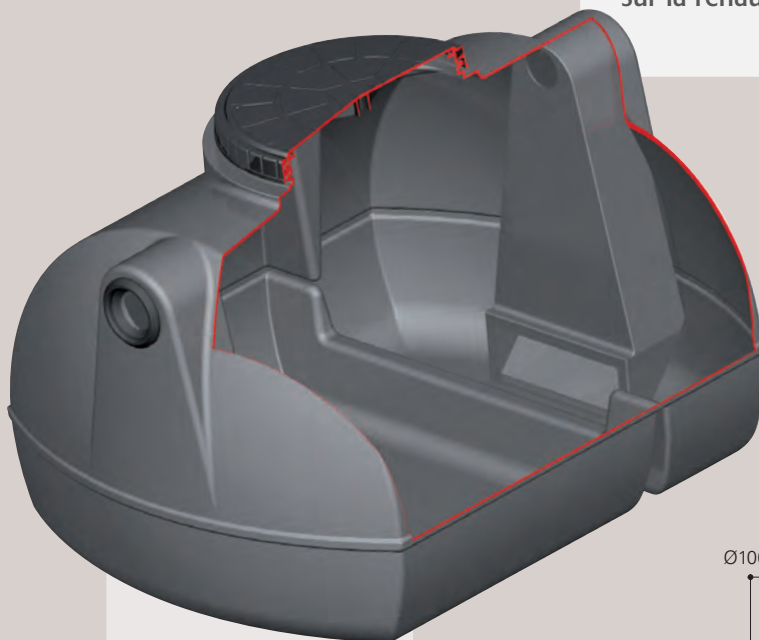

cadre polyéthylène CDR60P

Il s'adapte sur le trou d'homme de la fosse et sur la rehausse, permet l'adaptation d'un tampon fonte 70x70 ext. en conservant le couvercle à visser.

pelle écumeuse

galvanisée
en option

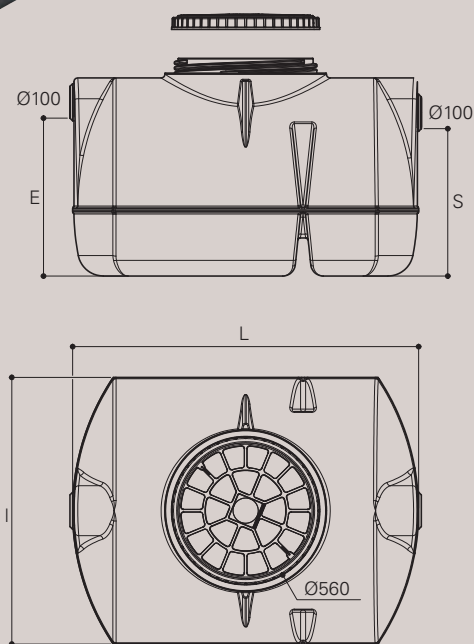

référence	volume utile (litres)	poids (kg)	L (m)	I (m)	H (m)	E (m)	S (m)
B2000	200	22	1,00	0,72	0,67	0,45	0,42
B3000	300	24	1,15	0,80	0,72	0,52	0,46
B5000	500	31	1,30	1,00	0,85	0,61	0,55

E et S = cotes fil d'eau prises en bas de l'orifice d'entrée et de sortie

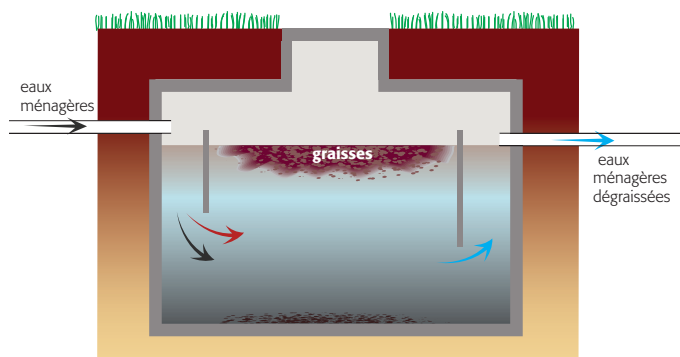

Dimensionnement

Il est fonction du volume des eaux ménagères. Le volume d'eau abaisse très rapidement la température des eaux ménagères, favorisant la séparation ; ainsi, plus le volume du bac dégraisseur est important, meilleure est la rétention des graisses.

volume minimum 200 l

eaux de cuisine seules

volume minimum 500 l

toutes les eaux ménagères

fosse toutes eaux

CE en béton

- Béton à haute résistance
- Entrée et sortie équipées de joint souple à lèvres qui assure l'étanchéité des raccordements et accepte les tassements naturels du terrain
- Le diffuseur d'entrée évite les turbulences et permet l'amortissement hydraulique des débits de pointe
- 1 ou 2 tampons de visite avec accès total pour vidanger dans de bonnes conditions
- Manutention facilitée par anneaux de levage
- Rehausses disponibles

couvercle à visser

- Conformité : couvercle étanche à l'eau et à l'air.
- Sécurité : couvercle à visser verrouillable
- Pratique : Adaptation possible de rehausses ajustables en hauteur et d'un cadre polyéthylène pour tampon fonte ou dalle gravillonnée.

cadre polyéthylène

Il s'adapte sur le trou d'homme de la fosse et sur la rehausse, permet l'adaptation d'un tampon fonte en conservant le couvercle à visser.

CDR60P

Fosses jusqu'à 5000 litres, adaptation tampon fonte 70 x 70 ext.

CDR80P

Fosses 6000 litres et plus, adaptation tampon fonte 90 x 90 ext.

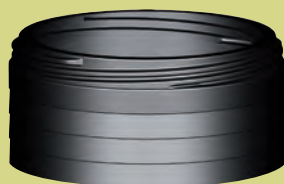
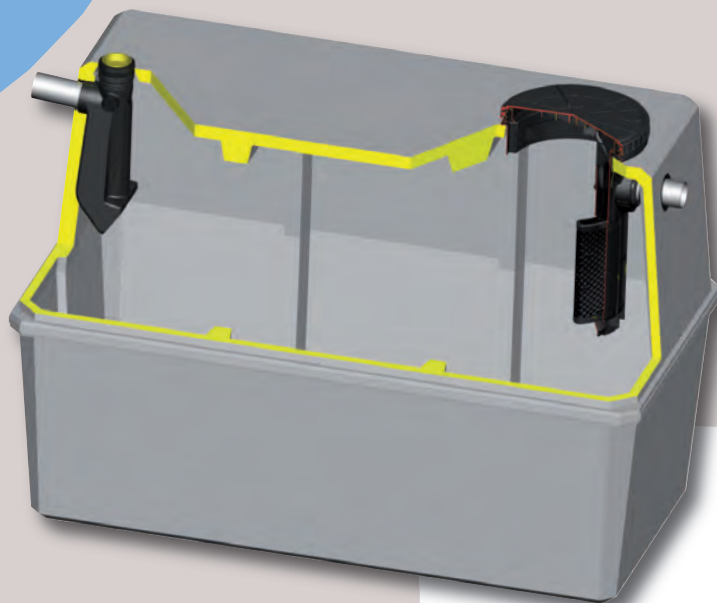

rehausses

- en polyéthylène
- à clipser
- coupe possible tous les 5 cm
- reçoivent le couvercle de la fosse

RHE5P

ajustable de 50 à 10 cm

RHE2P

ajustable de 20 à 10 cm



préfiltre à cassette

- Entretien simple par :
 - cassette amovible équipée d'une poignée
 - nettoyage au jet sans pression
- Protège l'épandage des risques accidentels de colmatage
- Matériaux imputrescibles
- Système breveté

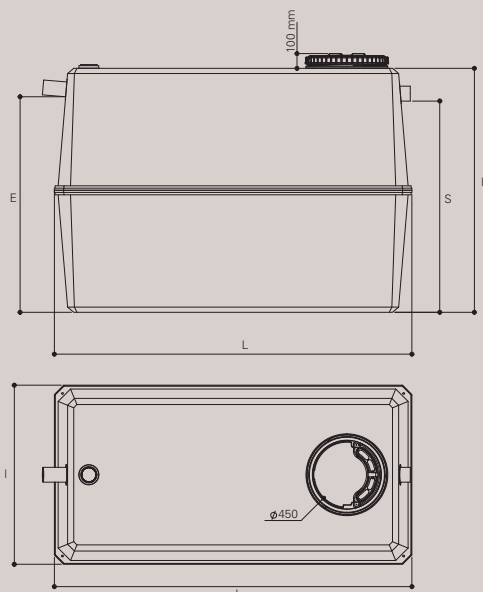

réf.	volume utile (litres)	poids (kg)	L (m)	I (m)	H (m)	ØE/S (mm)	E (m)	S (m)
30BI	3000	1 540	2,40	1,20	1,65	100	1,45	1,42
40BI	4000	1 830	2,40	1,54	1,65	100	1,45	1,42
50BI	5000	2 280	2,45	1,64	1,89	100	1,70	1,67

E et S = cotes fil d'eau prises en bas de l'orifice d'entrée et de sortie

Les dimensions et poids sont donnés à titre indicatif. Ils peuvent être différents selon l'usine de production, il faut impérativement vérifier ces éléments avant le démarrage de vos travaux.

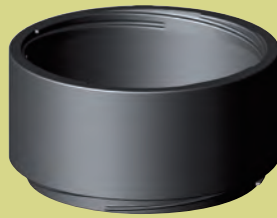

rehausse

- en polyéthylène
- à visser
- reçoivent le couvercle de la fosse

RHV65P

hauteur 20 cm

RHV66P

hauteur 33 cm



préfiltre à cassette

- Entretien simple par :
 - cassette amovible équipée d'une poignée
 - nettoyage au jet
- Protège l'épandage des risques accidentels de colmatage
- Matériaux imputrescibles
- Système breveté

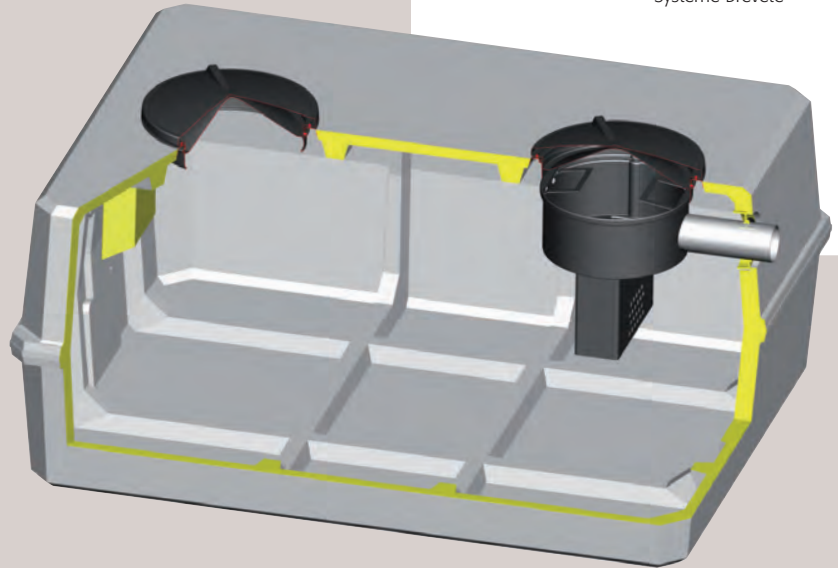
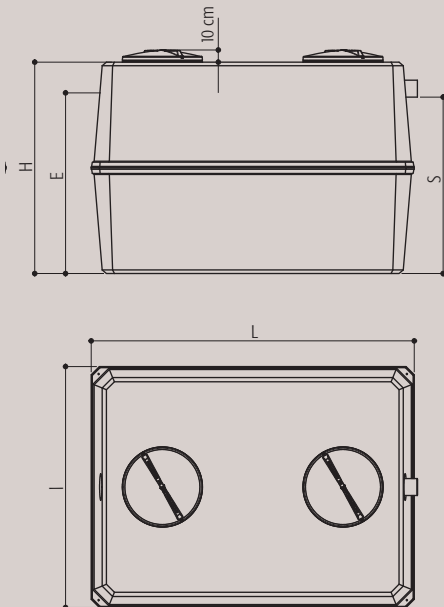

référence avec préfiltre	volume utile	poids (kg) (litres)	L (m)	l (m)	H (m)	ØE/S (mm)	E (m)	S (m)
60BI	6000	3900	3,20	2,40	1,40	160	1,09	1,04
70BI	7000	4100	3,20	2,40	1,55	160	1,26	1,21
80BI	8000	4400	3,20	2,40	1,70	160	1,43	1,38
90BI	9000	4600	3,20	2,40	1,90	160	1,60	1,55
100BI	10000	5000	3,20	2,40	2,05	160	1,77	1,72

E et S = cotes fil d'eau prises en bas de l'orifice d'entrée et de sortie

Les dimensions et poids sont donnés à titre indicatif. Ils peuvent être différents selon l'usine de production, nous vous conseillons de vérifier ces éléments avant le démarrage de vos travaux.

La fosse septique toutes eaux reçoit l'ensemble des eaux usées domestiques dont elle assure le prétraitement.

Elle permet la rétention des matières solides et la liquéfaction des matières organiques contenues dans l'effluent.

La fosse toutes eaux fonctionne selon 2 principes :

Séparation

La fosse collecte et décante les effluents. Les particules lourdes se déposent au fond pour former les boues ; les plus légères ainsi que les graisses s'accumulent en surface pour composer le « chapeau » ou « flottants ».

Liquéfaction par fermentation anaérobie

Sous l'action de bactéries vivant dans un milieu privé d'oxygène, la fosse liquéfie par fermentation une partie des matières organiques biodégradables contenues dans l'effluent. Les eaux usées ainsi prétraitées s'évacuent par trop-plein vers le dispositif de traitement. L'évacuation du chapeau et des boues s'effectuera lors des vidanges périodiques de la fosse.

La décomposition des matières entraîne un dégagement malodorant de gaz méthane et carbonique à éliminer par une ventilation haute.

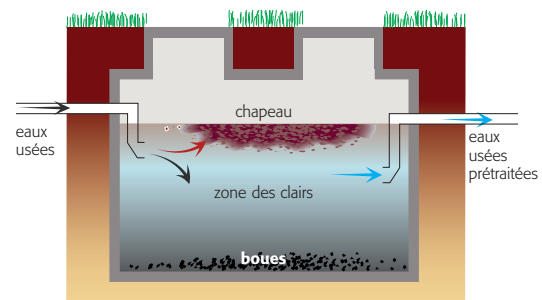

Dimensionnement

nombre de pièces principales	volume minimal en m ³
jusqu'à 5	3
6	4
7	5
8	6
9	7
10	8
11	9
12	10

LE PRINCIPE

fosse toutes eaux renforcée FAN

CE en polyéthylène



Devenue une référence sur le marché, la fosse FAN réunit toutes les propriétés d'une fosse toutes eaux d'excellence : qualité de la finition et des équipements, durabilité, performances hydrauliques, résistance mécanique quel que soit le type de terrain où elle est enterrée.

- Fosse en polyéthylène haute densité traité anti-UV
- Entrée et sortie munies d'un joint souple à lèvre qui assure l'emboîtement et l'étanchéité du raccordement
- Le diffuseur d'entrée évite les turbulences et permet l'amortissement hydraulique des débits de pointe
- Prédécoupe Ø 100 mm pour le raccordement de la ventilation
- Manutention facilitée par des anneaux de levage et des poignées de manutention sur le pourtour de la fosse
- Couvercle à visser en polyéthylène. Étanche à l'eau et à l'air, il s'adapte sur la rehausse
- Équipée du préfiltre à cassette
- Rehausse ajustables disponibles

RÉSISTANCE testée et garantie pour tout type de terrain

INSTALLATION possible en nappe phréatique

VIDANGE selon toute méthode

NOUVEAU PRÉFILTRE À CASSETTE sans pouzzolane et d'un entretien facile

La fosse septique toutes eaux reçoit l'ensemble des eaux usées domestiques dont elle assure le prétraitement. **Elle permet la rétention des matières solides et la liquéfaction des matières organiques contenues dans l'effluent.**

La fosse toutes eaux fonctionne selon 2 principes :

Séparation

La fosse collecte et décante les effluents. Les particules lourdes se déposent au fond pour former les boues ; les plus légères ainsi que les graisses s'accumulent en surface pour composer le « chapeau » ou « flottants ».

Liquéfaction par fermentation anaérobie

Sous l'action de bactéries vivant dans un milieu privé d'oxygène, la fosse liquéfie par

fermentation une partie des matières organiques biodégradables contenues dans l'effluent. Les eaux usées ainsi prétraitées s'évacuent par trop-plein vers le dispositif de traitement. L'évacuation du chapeau et des boues s'effectuera lors des vidanges périodiques de la fosse.

La décomposition des matières entraîne un dégagement malodorant de gaz méthane et carbonique à éliminer par une ventilation haute.

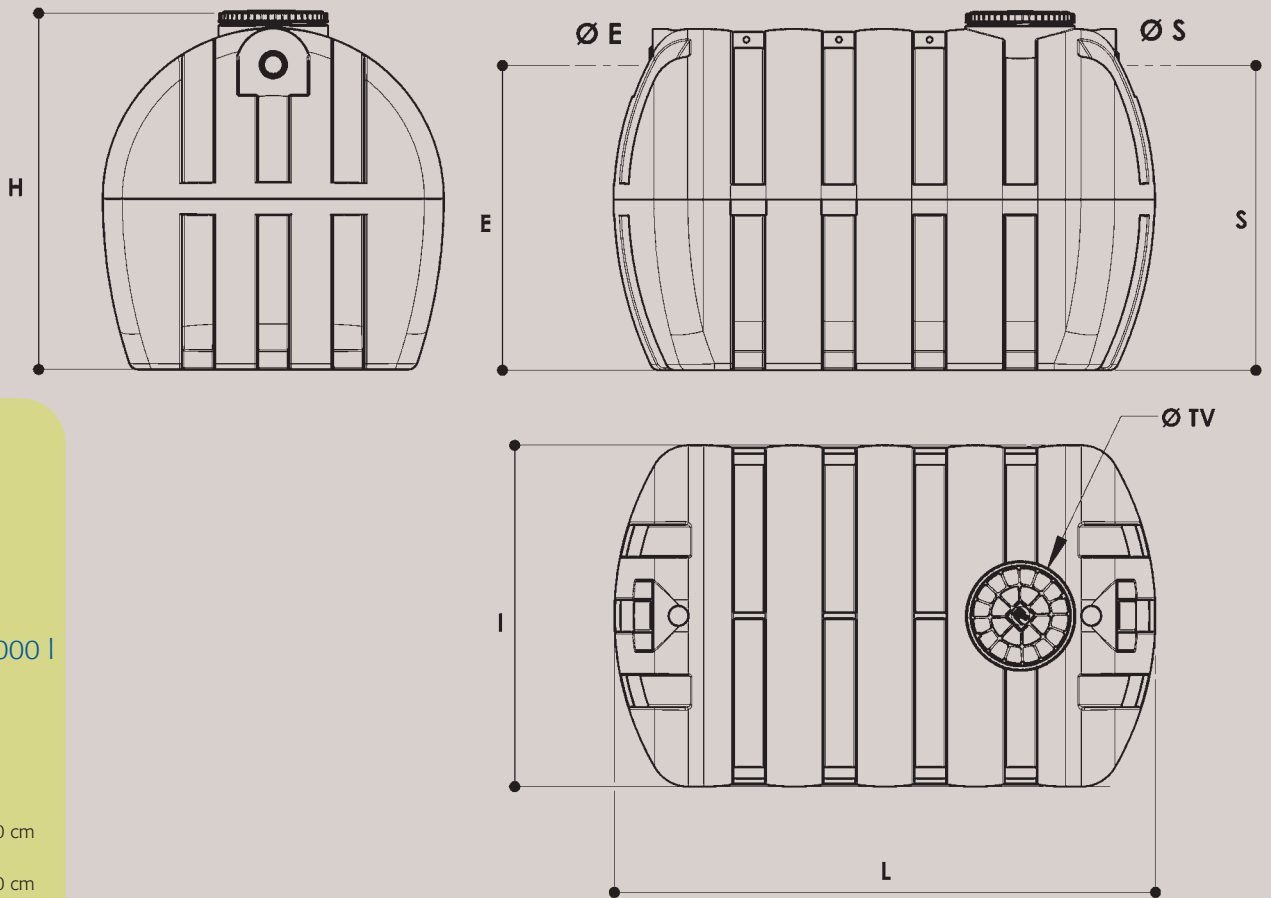

rehausses ajustables pour fosses de 3 000 à 5 000 l

- en polyéthylène
- à clipser
- coupe possible tous les 5 cm.

RHE5P
ajustable de 50 à 10 cm
RHE2P
ajustable de 20 à 10 cm

rehausses ajustables pour fosses de 6 000 à 10 000 l

- en polyéthylène
- à visser
- reçoit le couvercle de la fosse

RHV65P
hauteur 20 cm
RHV66P
hauteur 33 cm

voir pages 43-44 (rehausses)

référence	volume utile (litres)	poids (kg)	L (m)	l (m)	H (m)	Ø E/S (mm)	E (m)	S (m)	Ø TV (mm)	Nbre TV
30FI	3000	135	2,57	1,20	1,53	100	1,31	1,28	400/550	1
40FI	4000	185	2,65	1,53	1,55	100	1,43	1,39	400/550	1
50FI	5000	230	2,80	1,72	1,72	100	1,48	1,45	400/550	1
60FI	6000	270	3,24	1,75	1,76	160	1,52	1,45	600/780	2
70FI	7000	325	3,24	1,88	1,88	160	1,63	1,58	600/780	2
80FI	8000	365	3,70	1,88	1,88	160	1,63	1,58	600/780	2
100FI	10000	505	4,16	1,98	1,98	160	1,72	1,66	600/780	2

E et S = cotes fil d'eau prises en bas de l'orifice d'entrée et de sortie



préfiltre à cassette

- Entretien simple par :
 - cassette amovible
 - nettoyage au jet
- Protège l'épandage des risques accidentels de colmatage
- Matériaux inaltérables
- Économie de la pouzzolane
- Système breveté

cadre polyéthylène

Il s'adapte sur le trou d'homme de la fosse et sur la rehausse, permet l'adaptation d'un tampon fonte en conservant le couvercle à visser.

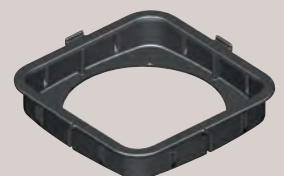

CDR60P

Fosses jusqu'à 5000 litres, adaptation tampon fonte 70 x 70 ext.

CDR80P

Fosses jusqu'à 6000 litres et plus, adaptation tampon fonte 90 x 90 ext.

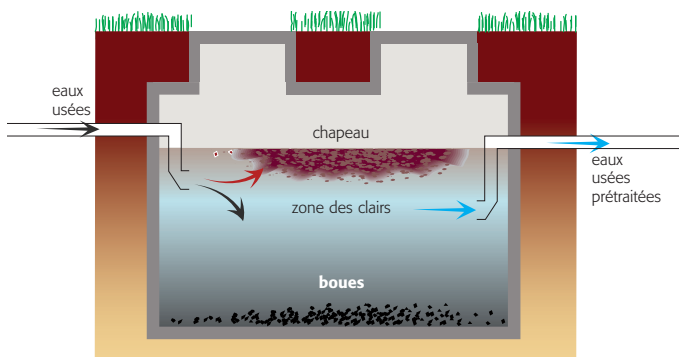

Dimensionnement

nombre de pièces principales	volume minimal en m ³
jusqu'à 5	3
6	4
7	5
8	6
9	7
10	8
11	9
12	10

fosse toutes eaux rectangulaire

CE en polyéthylène

rehausses ajustables

- en polyéthylène
- à clipser
- coupe possible tous les 5 cm.

RHE5P

ajustable de 50 à 10 cm

RHE2P

ajustable de 20 à 10 cm

voir pages 43-44
(rehausses)



préfiltre à cassette

- Entretien simple par :
 - cassette amovible
 - nettoyage au jet
- Protège l'épandage des risques accidentels de colmatage
- Matériaux inaltérables
- Économie de la pouzzolane
- Poignées de manutention
- Système breveté

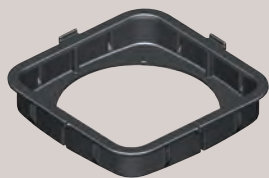

cadre polyéthylène

CDR60P

Il s'adapte sur le trou d'homme de la fosse et sur la rehausse, permet l'adaptation d'un tampon fonte 70x70 ext. en conservant le couvercle à visser.

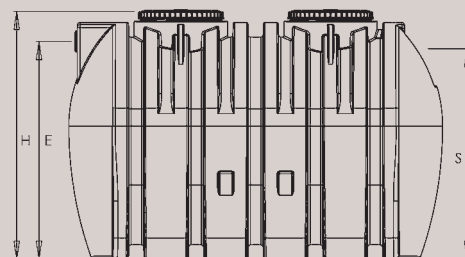
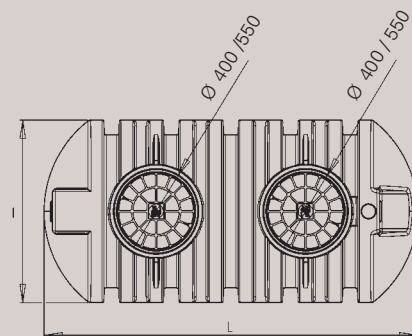

référence	volume utile (litres)	poids (kg)	L (m)	l (m)	H (m)	Ø E/S (mm)	E (m)	S (m)
30RI	3000	134	2,45	1,20	1,63	100	1,38	1,34
40RI	4000	180	2,45	1,46	1,77	100	1,52	1,47
50RI	5000	205	2,84	1,62	1,77	100	1,52	1,47

E et S = cotes fil d'eau prises en bas de l'orifice d'entrée et de sortie

- Fabrication en polyéthylène haute densité traité anti U.V.
- Entrée et sortie munies d'un joint souple à lèvre qui assure l'emboîtement et l'étanchéité du raccordement
- Le diffuseur d'entrée évite les turbulences et permet l'amortissement hydraulique des débits de pointe
- Prédécoupe Ø 100 mm pour le raccordement de la ventilation
- Manutention facilitée par 4 poignées et 2 anneaux de levage
- Couvercle à visser en polyéthylène. Étanche à l'eau et à l'air, il s'adapte sur la rehausse
- Équipée du préfiltre à cassette
- Rehausses ajustables disponibles

La fosse septique toutes eaux reçoit l'ensemble des eaux usées domestiques (eaux ménagères et eaux vannes), dont elle assure le prétraitement. Elle permet la rétention des matières solides et la liquéfaction des matières organiques contenues dans l'effluent.

La fosse toutes eaux fonctionne selon 2 principes :

Séparation

La fosse collecte et décante les effluents. Les particules lourdes se déposent au fond pour former les boues ; les plus légères ainsi que les graisses s'accumulent en surface pour composer le « chapeau » ou « flottants ».

Liquéfaction par fermentation anaérobie

Sous l'action de bactéries vivant dans un milieu privé d'oxygène, la fosse liquéfie par fermentation une partie des matières organiques

biodégradables contenues dans l'effluent. Les eaux usées ainsi prétraitées s'évacuent par trop-plein vers le dispositif de traitement. L'évacuation du chapeau et des boues s'effectuera lors des vidanges périodiques de la fosse.

La décomposition des matières entraîne un dégagement malodorant de gaz méthane et carbonique à éliminer par une ventilation haute.

fosse toutes eaux DS

en polyéthylène

- Fosse en polyéthylène haute densité traité anti-UV
- Entrée et sortie munies d'un joint souple à lèvres Ø 160 mm qui assure l'emboîtement et l'étanchéité du raccordement
- Le diffuseur d'entrée évite les turbulences et permet l'amortissement hydraulique des débits de pointe
- Couvercle à visser en polyéthylène. Étanche à l'air et à l'eau, il s'adapte sur la rehausse
- Manutention facilitée par 2 anneaux de levage
- Équipée du préfiltre à cassette
- Rehausse de 20 cm disponible

rehausse

- en polyéthylène
- à visser
- reçoit le couvercle de la fosse

RHV65P

hauteur 20 cm

RHV66P

hauteur 33 cm

voir pages 43-44
(rehausse)

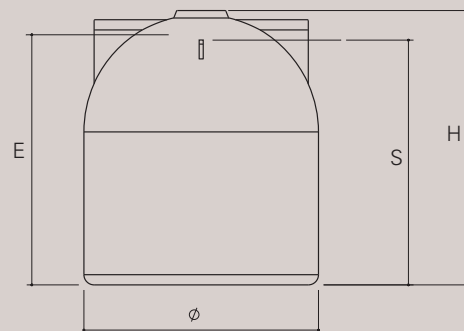

préfiltre à cassette

- Entretien simple par :
 - cassette amovible
 - nettoyage au jet
- Protège l'épandage des risques accidentels de colmatage
- Matériaux inaltérables
- Économie de la pouzzolane
- Poignées de manutention
- Système breveté

cadre polyéthylène CDR80P

Il s'adapte sur le trou d'homme du préfiltre-décofiltre et sur la rehausse, permet l'adaptation d'un tampon fonte 90x90 ext. en conservant le couvercle à visser.

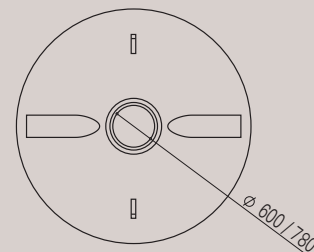
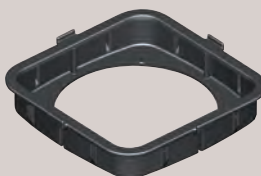

référence	volume utile (litres)	poids (kg)	Ø (m)	H (m)	E (m)	S (m)
60DSI	6000	210	2,15	2,27	1,96	1,91
70DSI	7000	235	2,15	2,53	2,25	2,19
80DSI	8000	260	2,15	2,81	2,53	2,50
90DSI	9000	285	2,15	3,24	2,88	2,86

E et S = cotes fil d'eau prises en bas de l'orifice d'entrée et de sortie

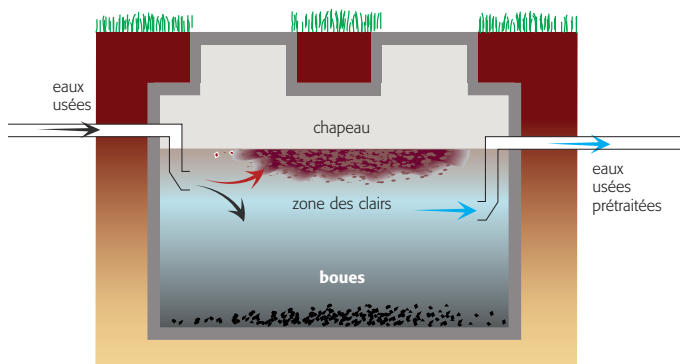

Dimensionnement

nbre de pièces principales	volume minimal en m ³
jusqu'à 5	3
6	4
7	5
8	6
9	7
10	8
11	9
12	10

fosses septiques eaux vannes

- Béton haute résistance ou polyéthylène haute densité traité anti U.V.
- Le diffuseur d'entrée évite les turbulences et permet l'amortissement hydraulique des débits de pointe

- Entrée et sortie munies d'un joint souple à lèvres
- Le modèle 2000 litres existe en version avec préfiltre incorporé à cassette
- 1 à 2 tampons de visite
- Manutention facilitée par anneaux de levage et passage aménagé pour les fourches des chariots élévateurs sur les modèles 1 000 et 1 500 litres en béton
- Rehausse disponibles

rehausse ajustables

- en polyéthylène
- à clipser
- coupe possible tous les 5 cm.

RHE5P

ajustable de 50 à 10 cm

RHE2P

ajustable de 20 à 10 cm

cadre

polyéthylène

CDR60P

Il s'adapte sur le trou d'homme de la fosse et sur la rehausse, permet l'adaptation d'un tampon fonte 70x70 ext. en conservant le couvercle à visser.

rehausse

CRRHVP

- en polyéthylène
- hauteur 20 cm
- reçoit le couvercle en béton CVVB

CRVB

- en béton
- hauteur 20 cm
- reçoit le couvercle en béton CVVB

voir pages 43-44
(rehausse)

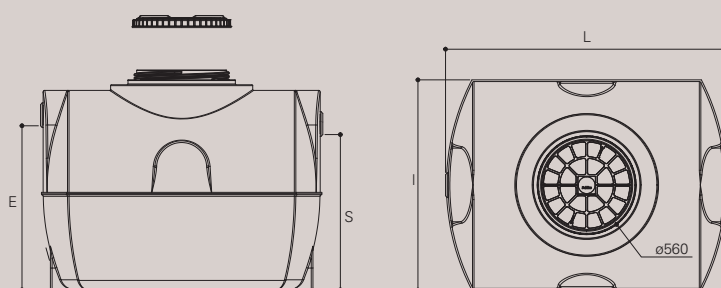

référence sans préfiltre	volume utile (litres)	poids (kg)	L (m)	I (m)	H (m)	E (m)	S (m)
1000PE	1000	48	1,50	0,75	1,38	1,15	1,14
1000O	1000	43	1,60	1,20	0,88	0,68	0,63
1500O	1500	53	1,60	1,20	1,20	0,99	0,94

E et S = cotes fil d'eau prises en bas de l'orifice d'entrée et de sortie.

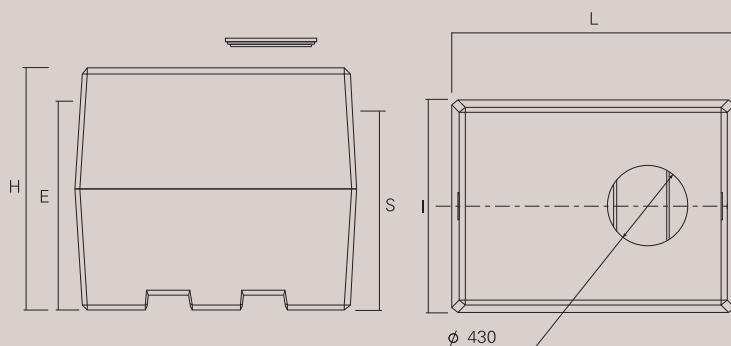

référence sans préfiltre	avec préfiltre	volume utile (litres)	poids (kg)	L (m)	I (m)	H (m)	E (m)	S (m)
1001B	-	1000	650	1,18	1,16	1,24	1,07	1,04
1501B	-	1500	800	1,54	1,16	1,32	1,14	1,11

E et S = cotes fil d'eau prises en bas de l'orifice d'entrée et de sortie

La fosse septique eaux vannes reçoit exclusivement les eaux vannes dont elle assure le prétraitement. Les eaux ménagères sont prétraitées dans un bac dégraisseur. Elle n'est autorisée qu'en cas de réhabilitation d'une installation existante et s'il y a impossibilité technique d'installer une filière traditionnelle.

La fosse eaux vannes fonctionne selon 2 principes :

Séparation

La fosse collecte et décante les effluents. Les particules lourdes se déposent au fond pour former les boues ; les plus légères s'accumulent en surface pour composer le « chapeau » ou « flottants ».

Liquéfaction par fermentation anaérobie

Sous l'action de bactéries vivant dans un milieu privé d'oxygène, la fosse liquéfie par fermentation une partie des matières organiques biodégradables contenues dans l'effluent. Les eaux usées ainsi prétraitées s'évacuent par trop-plein

vers le dispositif de traitement.

L'évacuation du chapeau et des boues s'effectuera lors des vidanges périodiques de la fosse.

La décomposition des matières entraîne un dégagement de gaz méthane et carbonique malodorant à éliminer par une ventilation haute.

Dimensionnement

Le volume utile de la fosse eaux vannes doit être au moins égal à la moitié des volumes minimaux retenus pour les fosses toutes eaux (voir pages suivantes).

ventilation de la filière Aspiromatic

Extrait de la norme NF DTU64.1

« 8.4.3 Extraction des gaz de fermentation
Les gaz de fermentation doivent être évacués par un système de ventilation muni d'un extracteur statique ou éolien situé au minimum à 0,40 m au-dessus du faitage et à au moins 1 m de tout ouvrant et toute autre ventilation. »



- Assure une ventilation permanente et sans électricité
- Robustesse du support anti-vibration
- Système de rotation à bain d'huile
- Voilure monobloc revêtue d'une peinture polyester cuite au four
- Résiste aux agents atmosphériques
- Garanti 2 ans
- Qualité et rendement confirmés par 30 ans d'expérience
- Coloris : brun-tuile G100, sable G100P ou gris-ardoise G100G

LA FONCTION

La fosse septique génère des gaz nocifs et malodorants qui doivent être évacués par une ventilation efficace qui permet une circulation d'air dans les ouvrages. Les gaz lourds produits dans la fosse ont un comportement analogue à celui d'un liquide, ils ont donc tendance à s'écouler vers l'aval. De plus ; l'arrivée d'eau dans la colonne de chute occasionne également, par effet de piston, le renouvellement de l'atmosphère de la fosse et entraîne les gaz en sortie. L'entrée d'air est assurée par la canalisation de chute des eaux usées, l'extraction des gaz est réalisée par une canalisation de diamètre 100 mm en sortie de la fosse.

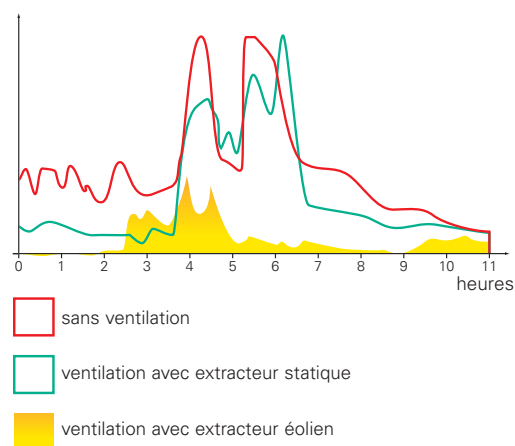
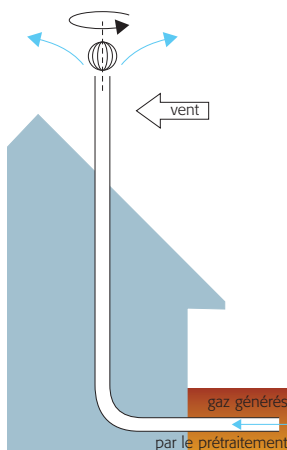

filtre anti-odeur

FAO : filtre seul, **KFAO** : kit filtre + manchon

- Filtre anti-bactérien composé de billes d'alumines et de bâtonnets de charbons actifs imprégnés de Dakin, produit connu pour son action sur les bactéries, les champignons microscopiques et les virus
- Ne craint pas l'humidité
- Non polluant, transforme le soufre en sulfate
- Installation simple et rapide sur la canalisation de ventilation secondaire de la fosse toutes eaux
- Efficacité optimale du filtre anti-odeur associé à l'Aspiromatic modèle 100
- Durée de vie 1 an



Couper le tuyau PVC de la ventilation de la fosse à la dimension du manchon PVC



Placer le manchon PVC et le faire coulisser dans la partie haute du tuyau de ventilation



Poser le filtre anti-odeur sur la partie basse du tuyau de ventilation. Réaliser un joint de silicone sur la partie basse et sur le pourtour du filtre



Faire coulisser le manchon PVC vers le bas jusqu'au filtre

préfiltre-décofiltre allégé en béton

à nettoyage inversé

rehausses

CRRHVP

- en polyéthylène
- hauteur 20 cm
- reçoit le couvercle en béton CVVB

CRVB

- en béton
- hauteur 20 cm
- reçoit le couvercle en béton CVVB

RH201B

- pour décofiltre DF201B
- en béton
- hauteur 33 cm
- reçoit le couvercle du décofiltre DF201B

voir pages 43-44
(rehausses)



- Fabrication identique à celle de nos fosses en béton
- La conception originale du décofiltre Sebico permet un entretien simple et efficace.
- Entrée et sortie munies d'un joint souple à lèvres Ø 100 mm qui assure l'emboîtement et l'étanchéité du raccordement
- Manutention facilitée par anneaux de levage
- Rehausses disponibles

Modèle DF201B

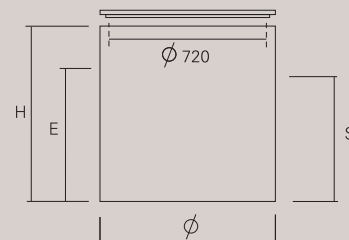

Modèles DF300B et DF500B

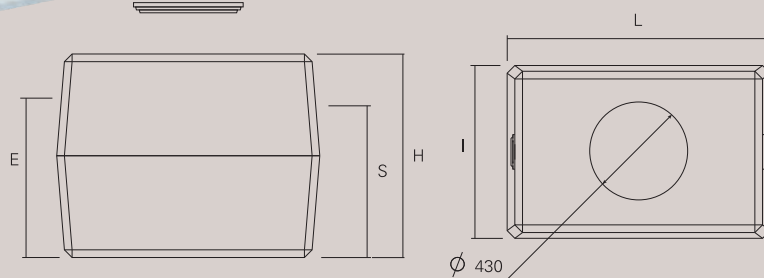

référence	volume utile (litres)	poids (kg)	pouzzolane à utiliser (kg)	Ø (m)	L (m)	l (m)	H (m)	E (m)	S (m)
DF201B	200	308	100	0,80	-	-	0,80	0,58	0,56
DF300B	300	300	250	-	1,19	0,79	0,68	0,50	0,46
DF500B	500	450	400	-	1,19	0,79	0,92	0,74	0,71

E et S = cotes fil d'eau prises en bas de l'orifice d'entrée et de sortie

Placé en amont du dispositif d'évacuation, le préfiltre protège contre les risques de colmatage en retenant les matières en suspension provenant accidentellement de la fosse. Il peut être intégré ou non à la fosse septique. Il assure la longévité et la protection du dispositif de traitement (épandage, filtre à sable ou terre d'infiltration).

Structure

Il se compose d'une cuve remplie de pouzzolane pour piéger les matières en suspension.

Fonctionnement

Les eaux usées prétraitées arrivent gravitairement dans le préfiltre-décofiltre et remontent ensuite à travers la couche de pouzzolane où elles se déchargent en partie de leurs matières en suspension.

Installation

Le préfiltre-décofiltre est installé après un prétraitement et avant la filière de traitement (épandage, filtre à sable ou terre d'infiltration). La hauteur de remblai maximum est de 0,5 m. (Voir instruction de pose commune à tous nos appareils). Il doit être accessible pour son entretien. Le remplissage de l'ouvrage avec la pouzzolane 20/50 doit être fait minutieusement. Pendant cette opération, la zone d'arrivée des effluents sera obturée en haut par un bouchon PVC, une planchette, un sac plastique ou un tissu bien maintenu et retiré à la fin du remplissage.

Entretien

Le préfiltre-décofiltre doit être visité au moins tous les six mois pour vérifier son bon fonctionnement et le niveau des boues. La zone d'accumulation des matières en suspension doit faire l'objet d'un entretien régulier par pompage.

En utilisation normale, nous préconisons une vidange tous les ans suivant la procédure suivante :

- Descendre le tuyau de pompage au fond de la zone ou colonne d'arrivée des effluents, aspirer les boues déposées au fond et déplacer le tuyau de pompage en périphérie de la colonne.
- Lorsque toute l'eau est pompée, arroser la pouzzolane en partie supérieure afin de générer un flux de haut en bas permettant le décrochage des particules piégées dans la couche de pouzzolane, puis aspirer ces boues décrochées.

Remettre en eau claire.

En cas de colmatage, la pouzzolane devra être enlevée du préfiltre-décofiltre, nettoyée, voire remplacée.

préfiltre-décofiltre en polyéthylène

à nettoyage inversé

rehausses ajustables

- en polyéthylène
- à clipser
- coupe possible tous les 5 cm.

RHE5P

ajustable de 50 à 10 cm

RHE2P

ajustable de 20 à 10 cm

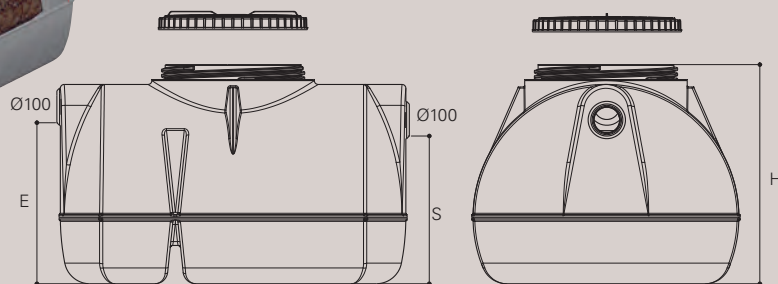
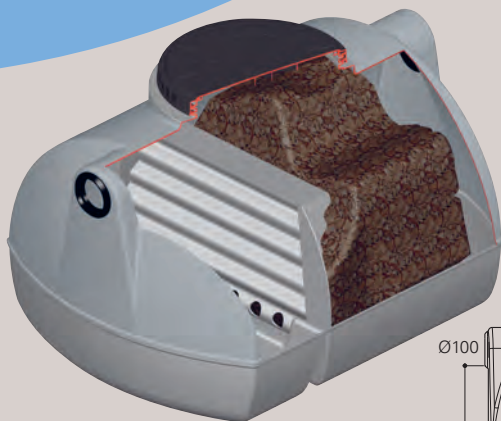

référence	volume utile (litres)	poids (kg)	pouzzolane à utiliser (kg)	L (m)	l (m)	H (m)	Ø E/S (mm)	E (m)	S (m)
DF2000	200	21	200	1,00	0,72	0,67	100	0,45	0,42
DF3000	300	24	200	1,15	0,80	0,72	100	0,52	0,46
DF5000	500	31	350	1,30	1,00	0,85	100	0,61	0,55
DF100	1000	49	750	1,60	1,20	0,88	100	0,68	0,63
DF150	1500	59	1100	1,60	1,20	1,20	100	0,99	0,94

E et S = cotes fil d'eau prises en bas de l'orifice d'entrée et de sortie

rehausses

- en polyéthylène
- à visser
- reçoivent le couvercle de la fosse

RHV65P

hauteur 20 cm

RHV66P

hauteur 33 cm

voir pages 43-44 (rehausses)

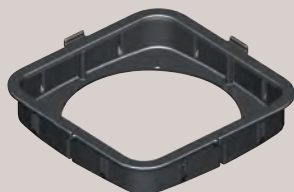
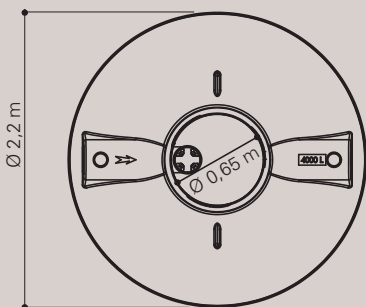
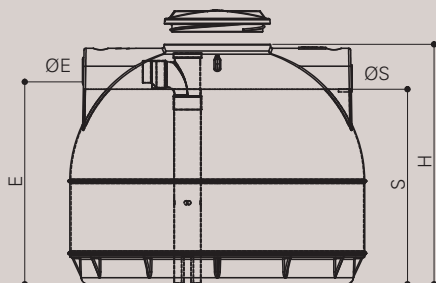

cadre polyéthylène

Il s'adapte sur le trou d'homme du préfiltre-décofiltre et sur la rehausse, permet l'adaptation d'un tampon fonte en conservant le couvercle à visser.

CDR60P

Préfiltre décofiltre jusqu'à 1500 litres, adaptation tampon fonte 70 x 70 ext.

CDR80P

Préfiltre décofiltre 2000 litres et plus, adaptation tampon fonte 90 x 90 ext.



référence	volume utile (litres)	poids (kg)	pouzzolane à utiliser (kg)	H (m)	Ø E/S (mm)	E (m)	S (m)
DF20P	2000	148	1 700	1,25	160	0,97	0,92
DF30P	3000	166	2 550	1,52	160	1,24	1,19
DF40P	4000	181	3 400	1,79	160	1,51	1,46
DF50P	5000	196	4 250	2,06	160	1,78	1,73

E et S = cotes fil d'eau prises en bas de l'orifice d'entrée et de sortie

chasses automatiques

rehausses ajustables

- en polyéthylène
- à clipser
- coupe possible tous les 5 cm.

RHE4P

ajustable de 40 à 10 cm

voir pages 43-44
(rehausses)



cadre polyéthylène

Il s'adapte sur le trou d'homme de la chasse et sur la rehausse, permet l'adaptation d'un tampon fonte en conservant le couvercle à visser.

CDR40P

Chasse à flotteur CF50P.

CDR60P

Chasse à auget CA100P, CA150P, CA300P et CA750P



MODÈLE À FLOTTEUR - CF50P

- Chicanes permettant un auto-nettoyage
- 5 sorties servant de répartiteur
- Sorties munies d'un joint souple à lèvre Ø 100 mm
- Flotteur basculant calibré en usine
- Charge libérée de 50 litres pour un débit moyen de 2 l/s
- Hauteur réduite, faible perte de charge

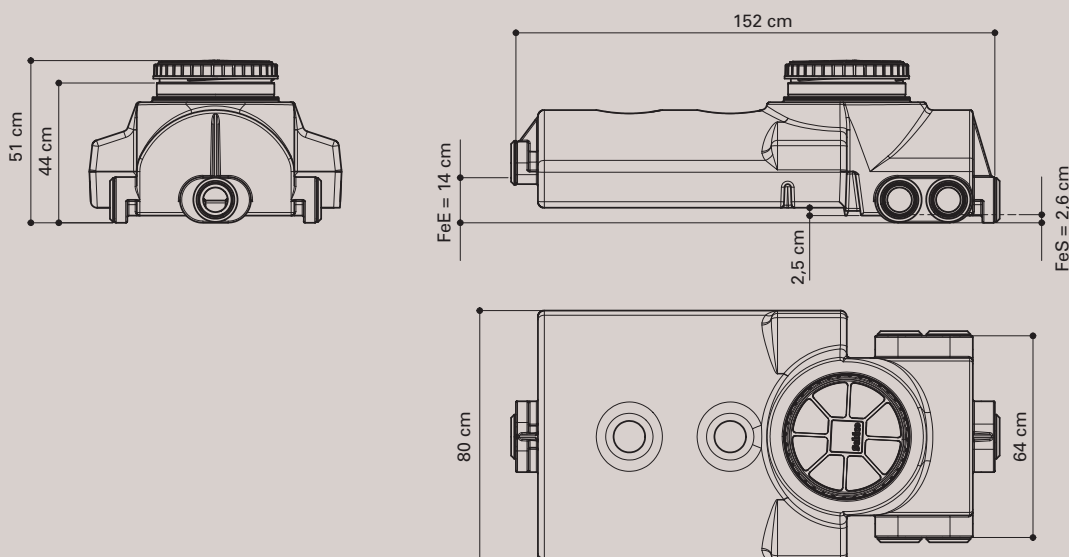

**LA FONCTION
& L'UTILISATION**

- Fabrication en polyéthylène haute densité traité anti-UV
- Éléments en plastique, pas de risque de corrosion
- Entrée et sorties munies d'un joint souple à lèvres Ø 100 mm qui assure l'emboîtement et l'étanchéité du raccordement
- Couvercle à visser en polyéthylène. Étanche à l'eau et à l'air, il s'adapte sur la rehausse

rehausse ajustables

- en polyéthylène
- à clipser
- coupe possible tous les 5 cm.

RHE5P

ajustable de 50 à 10 cm

RHE2P

ajustable de 20 à 10 cm

voir pages 43-44
(rehausse)

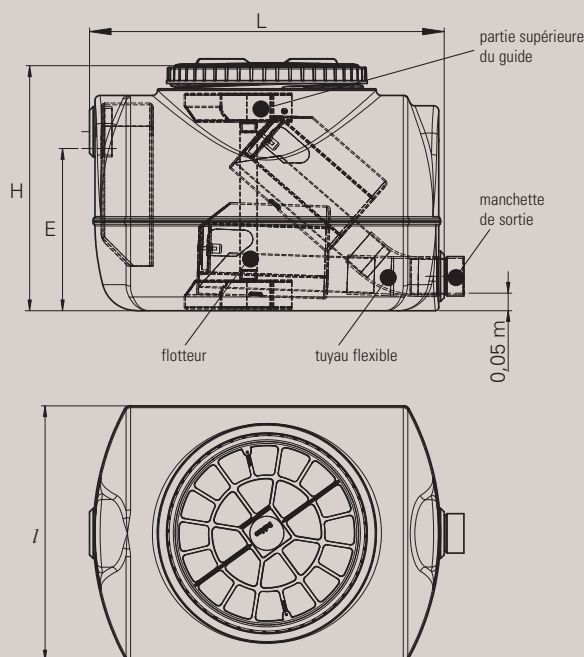
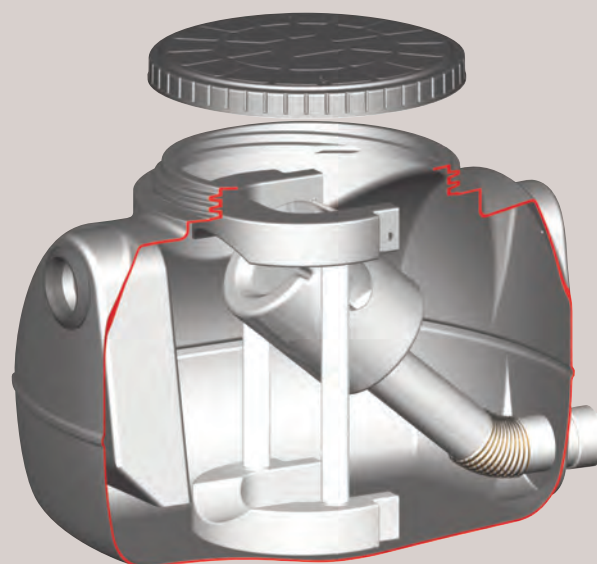

MODÈLE À AUGET

- Flotteur pendulaire calibré en usine et réglable sur chantier
- Sortie munie d'un manchon PVC Ø 100 mm
- Charge libérée de :
100 litres pour un débit moyen de 2,5 l/s. modèle **CA100P**
150 litres pour un débit moyen de 3 l/s. modèle **CA150P**
300 litres pour un débit moyen de 4 l/s. modèle **CA300P**
750 litres pour un débit moyen de 5 l/s. modèle **CA750P**

référence	L (m)	l (m)	H (m)	Ø E/S (mm)	E (m)
CA100P	1,06	0,72	0,67	100	0,45
CA150P	1,06	0,72	0,67	100	0,45
CA300P	1,36	1,00	0,85	100	0,61
CA750P	1,66	1,20	0,88	100	0,68

E = cote fil d'eau prise en bas de l'orifice d'entrée

L'épandage a pour fonction de recevoir les eaux prétraitées issues de la fosse septique ou du décanteur digesteur et de permettre leur répartition, leur infiltration et leur épuration dans le sol. L'installation de la chasse automatique en tête d'épandage en améliore l'efficacité et augmente sa longévité. La chasse automatique libère une charge suffisante pour répartir l'effluent sur toute la surface de l'épandage, diminuant ainsi les risques de colmatage. L'intérêt de la présence de la chasse automatique

est accru lorsque l'effluent doit être distribué sur un filtre à sable.

Ce dernier est souvent considéré comme un élément épurateur performant. La chasse automatique est l'élément indispensable pour l'équipement et le rendement optimal de votre filière assainissement.

Le flexible du modèle à auget est une pièce d'usure, son remplacement ne rentre pas dans la garantie du produit.

postes de relevage DRAIN'UP

en polyéthylène

Nos postes sont particulièrement adaptés pour relever les eaux des maisons individuelles ou des petites collectivités (lotissements, hôtels, restaurants, campings, etc.). Le choix du modèle sera fonction de la nature, de la hauteur et du débit d'eau à relever (voir page 26).

- Facilité de pose et de raccordement, équipements livrés en modules prémontés
- Cuves en polyéthylène vierge haute densité traité anti-UV
- Structure renforcée, pose hors sol ou enterrée
- Couvercle à visser en polyéthylène, étanche à l'eau et à l'air. Il s'adapte sur la rehausse
- Clapet anti-retour et vanne
- Passe câble électrique
- Entrée munie d'un joint souple à lèvres Ø 100 mm qui assure l'emboîtement et l'étanchéité du raccordement

Drain'up D11CP

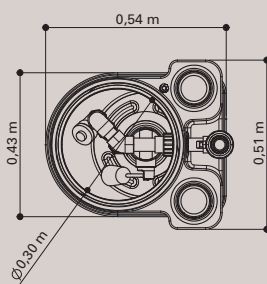
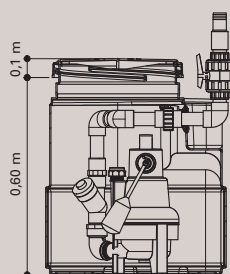
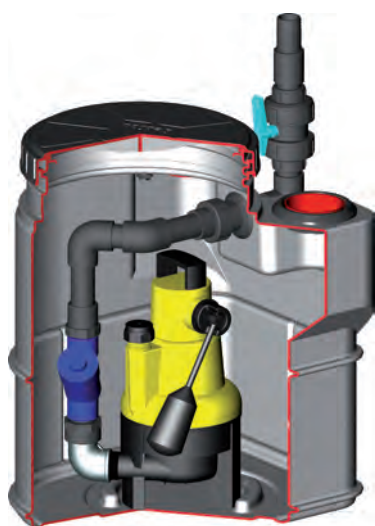

Installation

La pose doit être réalisée dans les règles de l'art par un professionnel.

Entretien

Au moins chaque trimestre, l'intérieur du poste ainsi que les équipements intérieurs, devront être visités, nettoyés et rincés à grande eau. Se référer à notre notice de pose et d'entretien.

Garantie

Les cuves bénéficient de la garantie décennale. Les pompes sont garanties 1 an.

Le non respect des recommandations d'installation et d'entretien entraîne la perte totale de garantie du produit.

Drain'up D11UP

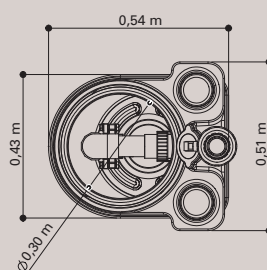
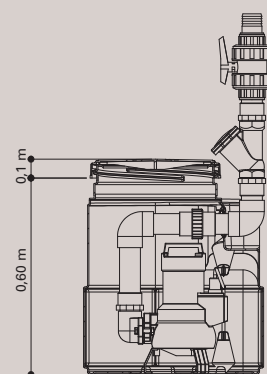
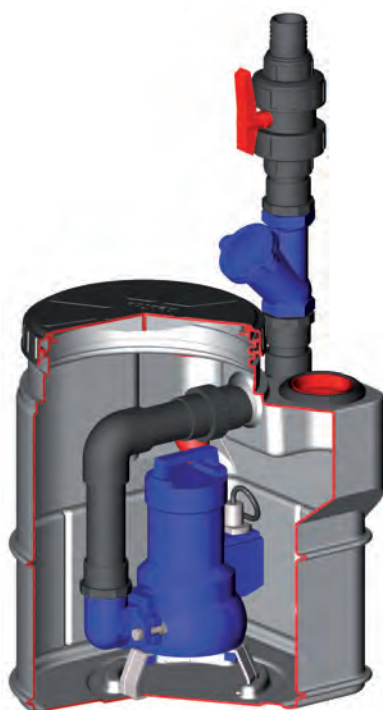

Drain'up D21CQ

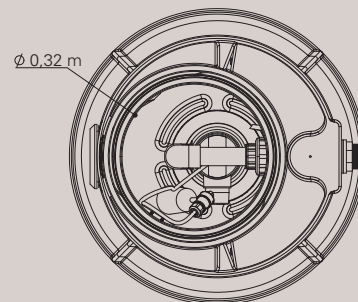
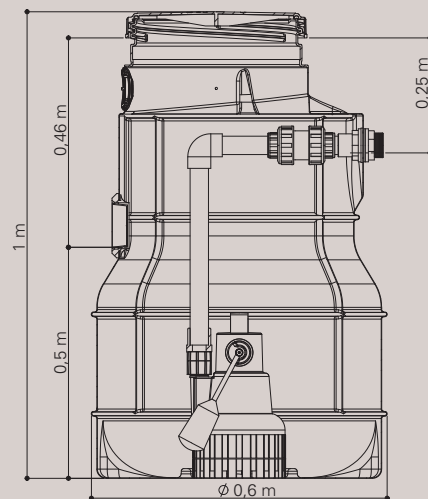

rehausse ajustable

- en polyéthylène
- à clipser
- coupe possible tous les 5 cm.

RHE4P

ajustable de 30 à 10 cm

voir page 44 (rehausse)

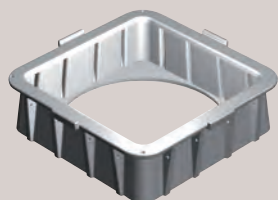

cadre polyéthylène CDR40P

Il s'adapte sur le trou d'homme du poste de relevage et sur la rehausse, permet l'adaptation d'un tampon fonte 40x40 ext. en conservant le couvercle à visser.



boîtier alarme de niveau BAN

Il permet d'alerter en cas de niveau anormalement haut de l'effluent dans le poste de relevage

- alarme visuelle et sonore déclenchée par un régulateur de niveau (5 m de câble)
- alimentation en 230 V monophasé
- fusible de rechange 1 A fourni
- indice de protection d'étanchéité du coffret: IP66
- adapté pour les postes de relevage à une pompe

Drain'up D31CQ

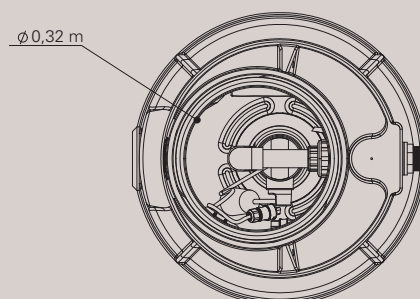
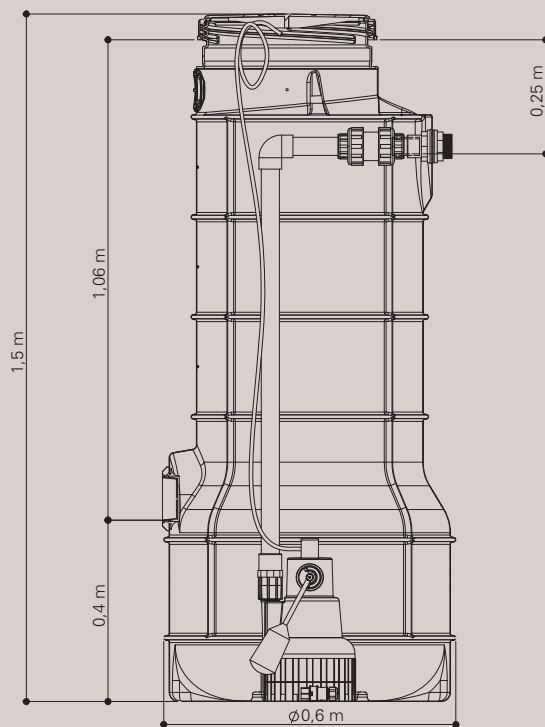

Drain'up D41UP-D41DP

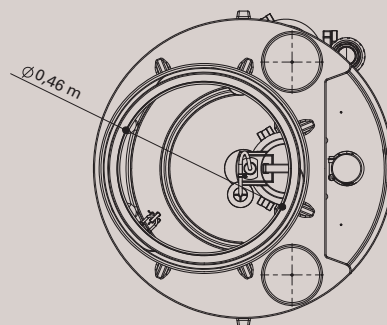
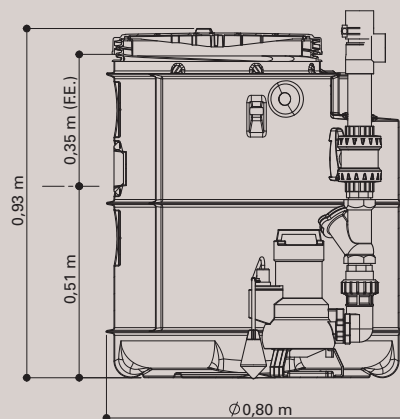
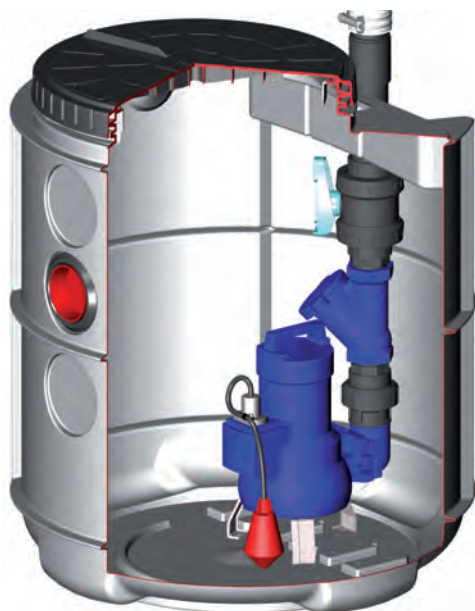

rehausse ajustable

- en polyéthylène
- à clipser
- coupe possible tous les 5 cm.

RHE2P

ajustable de 20 à 10 cm

voir page 43 (rehausse)

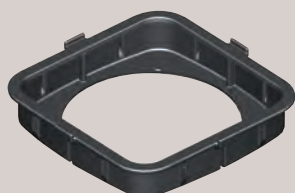

cadre polyéthylène CDR60P

Il s'adapte sur le trou d'homme du poste de relevage et sur la rehausse, permet l'adaptation d'un tampon fonte 70 x 70 en conservant le couvercle à visser.

Drain'up D41UGP-D41DGP

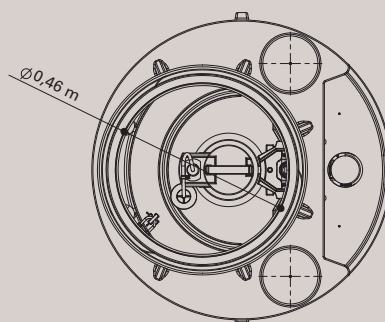
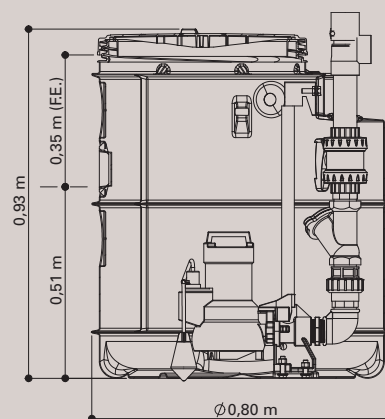
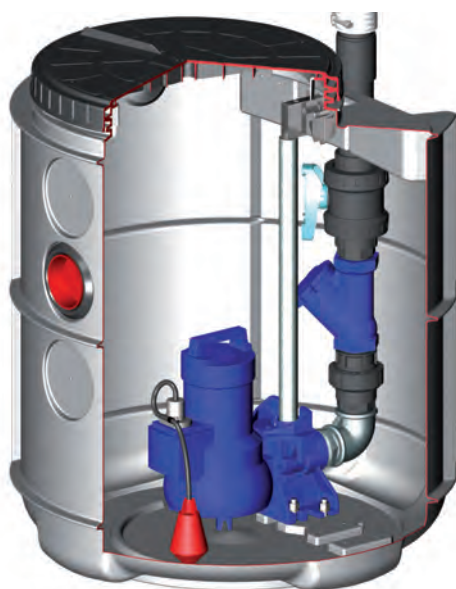

boîtier alarme de niveau BAN

BAN

Il permet d'alerter en cas de niveau anormalement haut de l'effluent dans le poste de relevage

- alarme visuelle et sonore déclenchée par un régulateur de niveau (5 m de câble)
- alimentation en 230 V monophasé
- fusible de rechange 1 A fourni
- indice de protection d'étanchéité du coffret: IP66
- adapté pour les postes de relevage à une pompe

rehausse ajustable

- en polyéthylène
- à clipser
- coupe possible tous les 5 cm.

RHE2P

ajustable de 20 à 10 cm

voir page 43 (rehausse)

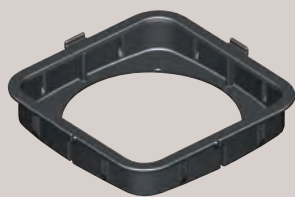

cadre polyéthylène CDR60P

Il s'adapte sur le trou d'homme du poste de relevage et sur la rehausse, permet l'adaptation d'un tampon fonte 70 x 70 en conservant le couvercle à visser.



coffret électrique pour postes de relevage

Il permet de piloter le fonctionnement en alternance de deux pompes

- 3 régulateurs sont fournis, 1 qui permet le démarrage alternatif des deux pompes, 1 pour l'arrêt de la pompe, 1 pour le démarrage simultané des deux pompes avant débordement du poste et reliée au voyant d'alarme du coffret.
- alimentation en 230 V monophasé, protection 6-10A
- voyant niveau d'alarme haut intégré. Possibilité de report vers une alarme déportée (buzzer)
- voyants témoins de fonctionnement des pompes et des régulateurs de niveau
- possibilité de forcer manuellement la marche des pompes
- indice de protection d'étanchéité du coffret: IP65
- équipe les postes à deux pompes modèles D42UP et D42UGP

Drain'up D42UP

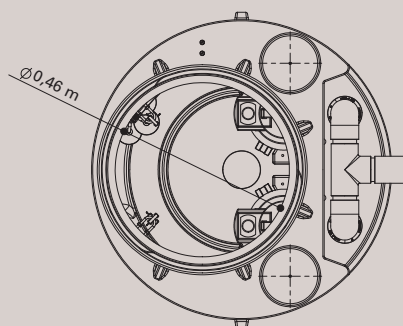
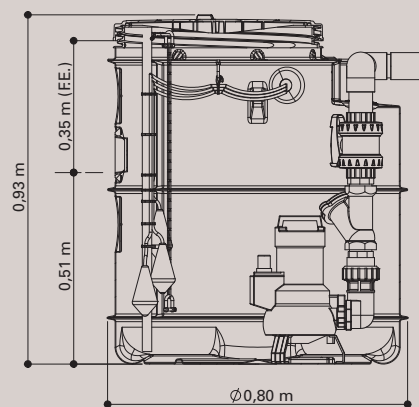

Drain'up D42UGP-D42DGP

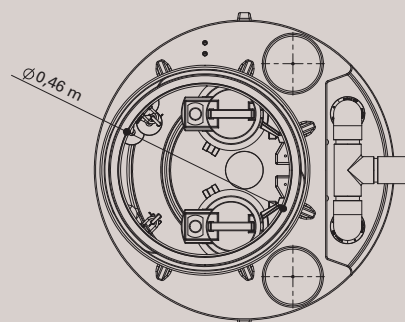
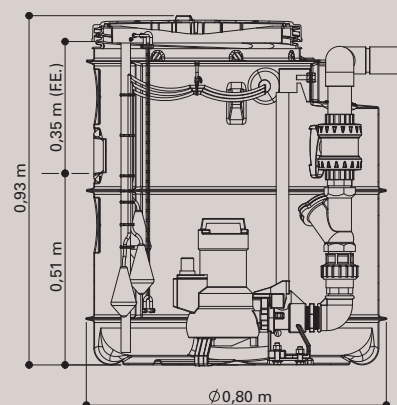

Guide de choix

modèle	D11CP	D11UP	D21CQ	D31CQ	D41UP D41DP	D41UGP D41DGP	D42UP	D42UGP D42DGP
Type d'effluent	eaux claires ou eaux usées hors WC	eaux claires ou eaux usées chargées	eaux claires ou eaux usées hors WC	eaux claires ou eaux usées hors WC	eaux claires ou eaux usées chargées	eaux claires ou eaux usées chargées	eaux claires ou eaux usées chargées	eaux claires ou eaux usées chargées
Nombre de pompes	1 - Ama-Drainer	1 - Ama-Porter	1 - Ama-Drainer	1 - Ama-Drainer	1 - Ama-Porter	1 - Ama-Porter	2 - Ama-Porter	2 - Ama-Porter
DN sortie de pompe	32/40	50/63	32/40	32/40	50/63	50/63	50/63	50/63
Installation pompe	sur trépied	sur trépied	sur trépied	sur trépied	sur trépied	sur barres de guidage	sur trépied	sur barres de guidage
Installation poste de relevage	hors sol	hors sol	enterrée	enterrée	hors sol/enterrée	hors sol/enterrée	hors sol/enterrée	hors sol/enterrée
Dimensions de la cuve (cm)	L54 x I51 x H70	L54 x I51 x H70	Ø 60 x H 100	Ø 60 x H 150	Ø 80 x H 100	Ø 80 x H 93	Ø 80 x H 93	Ø 80 x H 93
Volume de bûchée (l)	13	36	21	21	83	85	108	108
Volume utile de la cuve (l)	95	95	115	140	220	220	220	220
Poids total (kg)	22	41	24	30	53-82	60-92	88	100-141

Les pompes intégrées



pompes Ama-Drainer N302 et N358

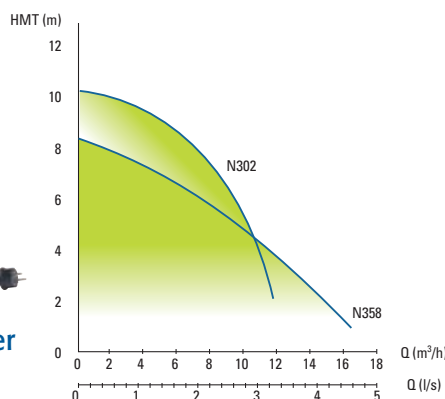

pompes Ama-Porter

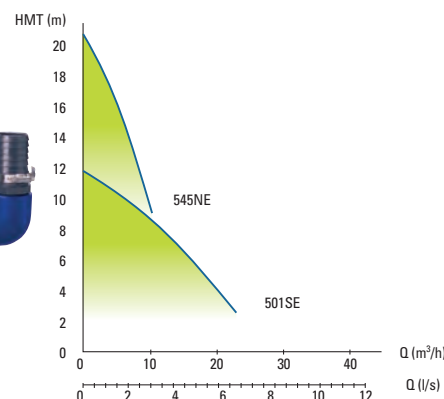

poste de relevage en polyester

- Spécialement adaptés au relevage des eaux de toutes les collectivités : industries, villes, lotissements...
- 5 diamètres de cuves : 80, 100, 130, 180 et 250 cm
- Hauteur de 1 à 7 m
- 1 à 3 pompes
- Équipements internes adaptés aux spécifications et besoins.



	Pompe Ama-Drainer N302	Pompe Ama-Drainer N358	Pompe Ama-Porter 501SE	Pompe Ama-Porter 545NE*
Corps de pompe	polypropylène	polypropylène	fonte	fonte
Puissance électrique	750 W	850 W	1 250 W	1 800 W
Puissance hydraulique de refoulement maxi	360 W	430 W	750 W	1 100 W
Débit	jusqu'à 12 m³/h - 3,33 l/s	jusqu'à 16,5 m³/h - 3,33 l/s	jusqu'à 23 m³/h - 6,3 l/s	jusqu'à 8 m³/h à 10 HMT
Hauteur manométrique maxi	10 m	8,3 m	12 m	20 m
Température maxi liquide	35°	35°	40°	40°
Ø passage libre pompe	10 mm	35 mm	45 mm	45 mm
Ø raccord pompe	1"1/4	1"1/2	2"	2"
Ø ligne poste - PVC pression (int/ext)	32/40	32/40	50/63	50/63
Longueur câble électrique	10 m	10 m	10 m	10 m
Poids (kg)	6,7 kg	7,5 kg	22 kg	26 kg
Conformité	CE - EN 12 050-2	CE - EN 12 050-2	CE - EN 12 050-1	CE - EN 12 059-1

*Pompe adaptée pour les fortes HMT (Hauteur Manométrique Totale) à faible débit.

boîtes assainissement

> pages 28 à 31

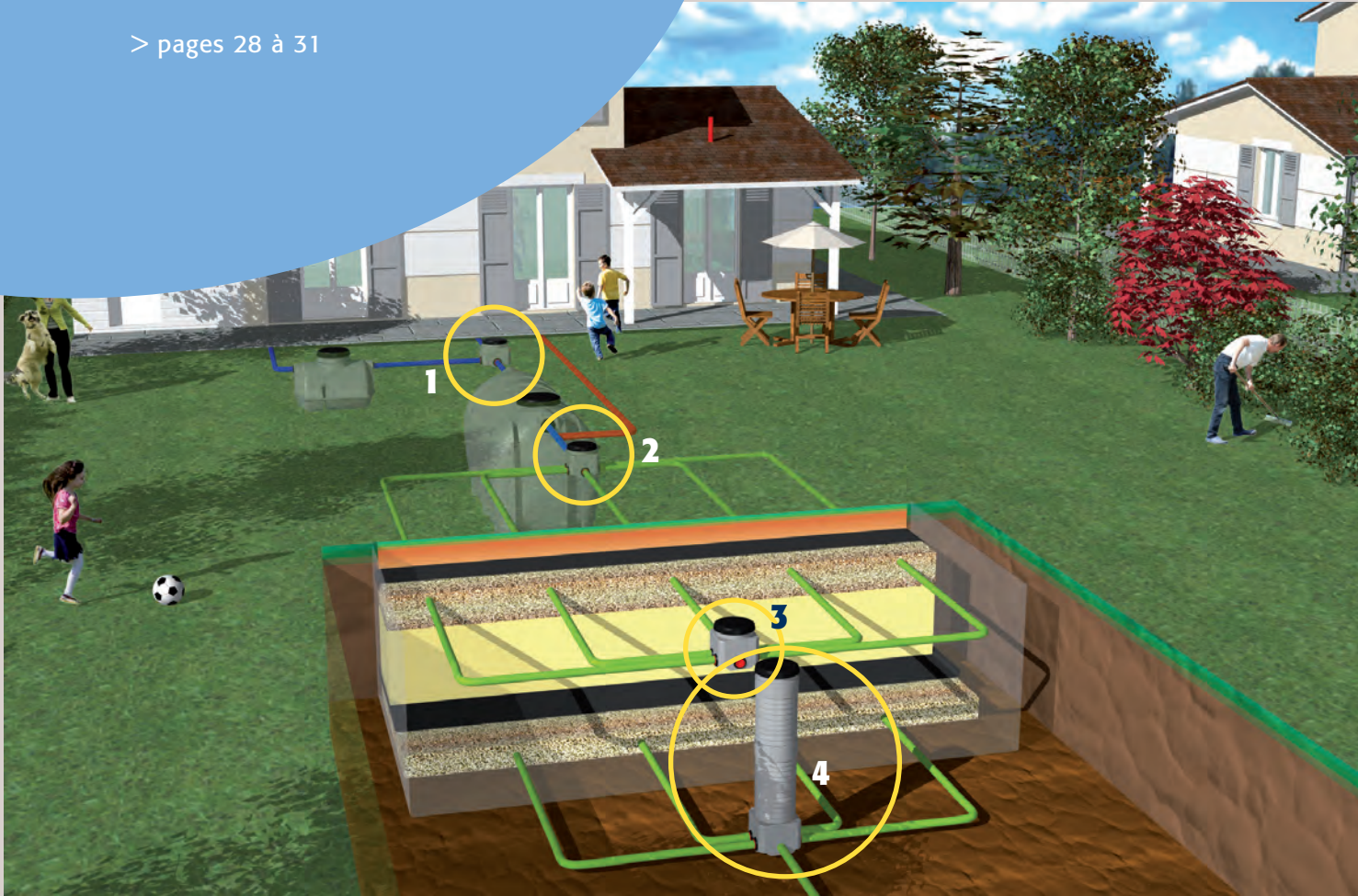

1 BOÎTE DE CONTRÔLE

2 BOÎTE DE RÉPARTITION

3 BOÎTE DE BOUCLAGE

4 BOÎTE DE COLLECTE



boîtes assainissement gamme cunette

en polyéthylène

- Fabrication en polyéthylène vierge haute densité traité anti-UV.
- Entrées et sorties munies d'un joint souple à lèvres.
- Couvercle en polyéthylène ❶ à visser, étanche à l'eau et à l'air. Il s'adapte également sur les rehaussements.
- La forme cunette ❷ favorise l'écoulement de l'effluent, évite l'encrassement et facilite l'entretien des canalisations.
- La cloche ❸ assure la répartition de l'effluent et évite les écoulements préférentiels.
- Bouchons plastiques ❹ permettant d'obturer les orifices non utilisés.
- Facilité de pose et de raccordement.

rehaussements ajustables

- en polyéthylène
- à clipser
- coupe possible tous les 5 cm.

RHE4P

ajustable de 30 à 10 cm

RHE10P

ajustable de 90 à 35 cm

voir pages 43-44
(rehaussements)

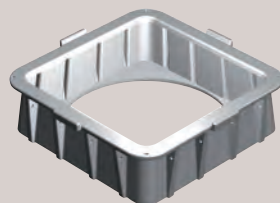

cadre polyéthylène CDR40P

- Pour tampon fonte 40 x 40 ext.
- Il s'adapte sur tous les modèles de boîtes et de rehaussements

BOÎTE DE RÉPARTITION ET DE BOUCLAGE

Hauteur 30 cm - CM6S

Hauteur 40 cm - CM6P

- Peut être utilisée en boîte de branchement, boîte de répartition ou boîte de bouclage

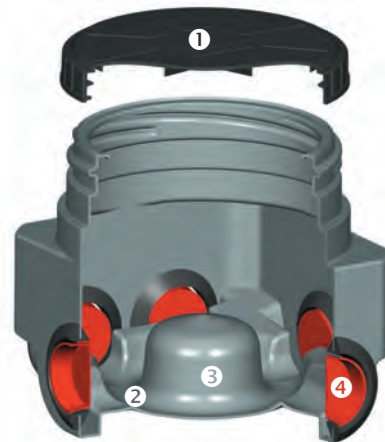

6 entrées/sorties

Ø 100 mm pouvant servir d'entrée ou de sortie. Le joint souple à lèvres permet un raccordement étanche et accepte les tassements naturels du terrain.

3 entrées, 1 sortie

Ø 100 mm équipées d'un joint souple à lèvres. Le raccordement est étanche et accepte les tassements naturels du terrain.

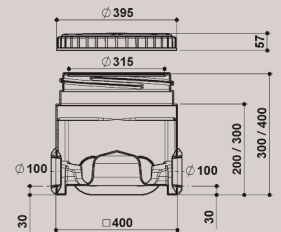

BOÎTE DE BRANCHEMENT ET DE CONTRÔLE

Hauteur 30 cm - CC310S

Hauteur 40 cm - CC310P

- Peut-être utilisée en boîte de contrôle ou boîte de collecte
- Flèche indiquant le sens de l'écoulement

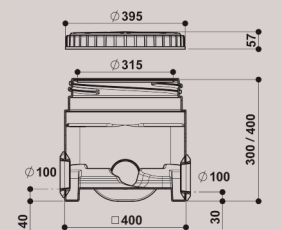



**5 entrées
possibles
/ 1 sortie**

Ø 100 mm équipées
d'un joint souple à lèvres.
Le raccordement est
étanche et accepte
les tassements naturels
du terrain.



**1 entrée
/ 6 sorties**

Ø 100 mm équipées
d'un joint souple à lèvres.
Le raccordement est
étanche et accepte
les tassements naturels
du terrain.

**BOÎTE DE COLLECTE
POUR FILTRE À SABLE
CM6HV - Hauteur 120 cm**

- Boîte monobloc en polyéthylène vierge haute densité traité anti-UV.
- Couvercle ventilé en polyéthylène à visser, étanche à l'eau.

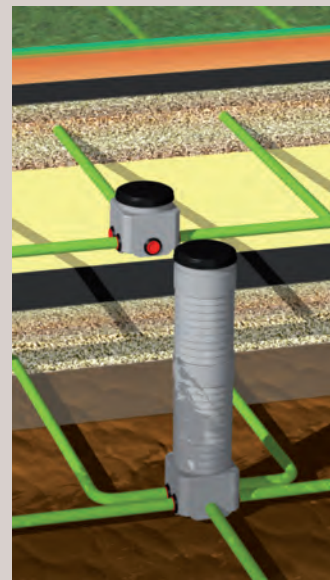
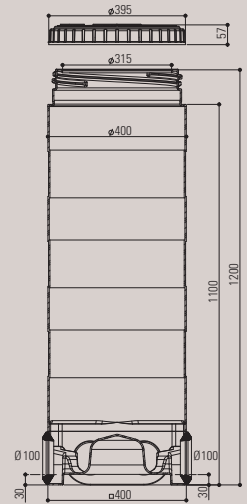

**BOÎTE DE RÉPARTITION
Hauteur 30 cm - CR106S
Hauteur 40 cm - CR106P**

- Permet une bonne répartition des eaux prétraitées dans les tuyaux d'épandage.

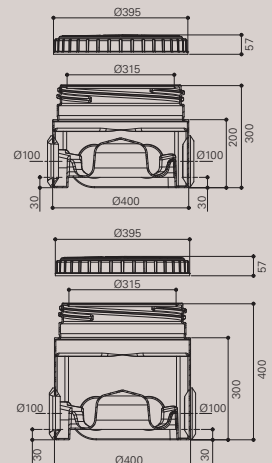

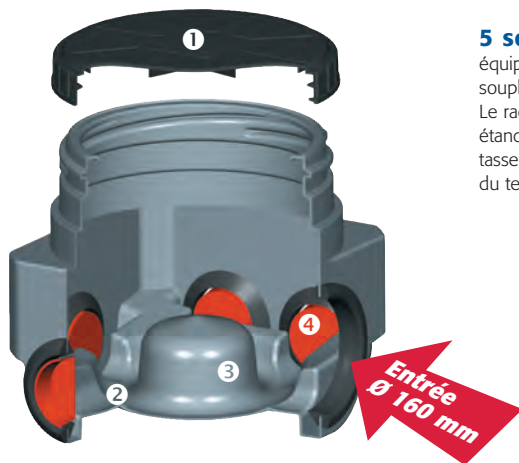

5 sorties Ø 100 mm équipées d'un joint souple à lèvres. Le raccordement est étanche et accepte les tassements naturels du terrain.

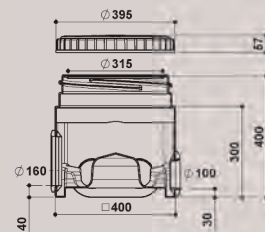

BOÎTE DE RÉPARTITION CR165P

- Pour les fosses dont le volume > 5 m³
- Ce modèle est équipé d'une entrée Ø 160 mm et de 5 sorties Ø 100 mm

en béton

- Béton haute résistance
- Dimensions de la boîte 40x40 cm intérieur, hauteur 28 cm intérieur
- La forme cunette ❶ favorise l'écoulement de l'effluent, évite l'encrassement et facilite l'entretien des canalisations.
- La cloche ❷ assure la répartition de l'effluent et évite les écoulements préférentiels.
- 1 entrée / 6 sorties Ø 100 mm ❸ équipées d'un joint souple à lèvres. Le raccordement est étanche et accepte les tassements naturels du terrain.
- Bouchons plastiques ❹ pour obturer les sorties non utilisées.
- Rehausse ❺ hauteur 20 cm à emboîtement.
- Couvercle armé ❻ muni d'un passage pour sa prise en mains.

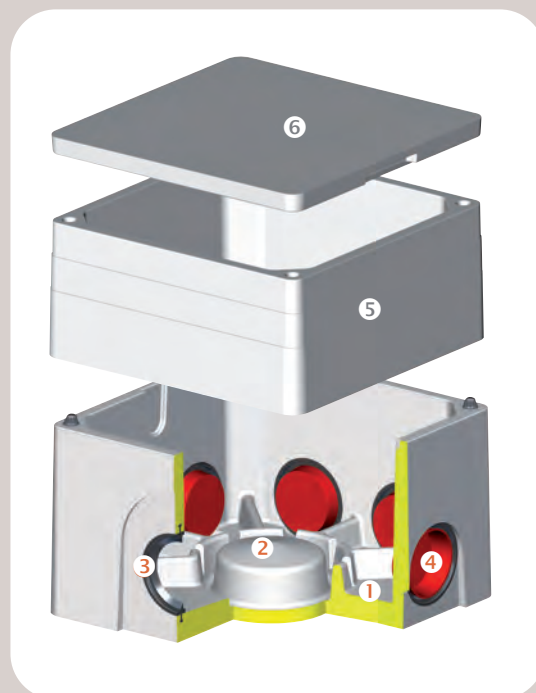

BOÎTE DE RÉPARTITION CR106C

- Couvercle CV40A
- Rehausse RHE2B

boîtes assainissement gamme standard

rehausses ajustables

- en polyéthylène
- à clipser
- coupe possible tous les 5 cm.

RHE4P

ajustable de 30 à 10 cm

RHE10P

ajustable de 90 à 35 cm

voir pages 43-44
(rehausses)



4 entrées/sorties

Ø 100 mm équipées d'un joint souple à lèvres.
Le raccordement est étanche
et accepte les tassements naturels du terrain.

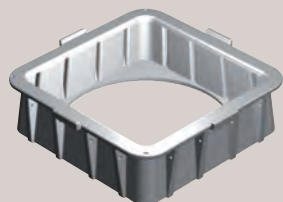

cadre polyéthylène

CDR40P

- Pour tampon fonte 40 x 40 ext.
- Il s'adapte sur tous les modèles de boîtes et de rehausses

- Fabrication en polyéthylène vierge haute densité traité anti-UV.
- Entrées et sorties munies d'un joint souple à lèvres.
- Couvercle en polyéthylène ❶ à visser, étanche à l'eau et à l'air. Il s'adapte également sur les rehausses.
- Bouchons plastiques ❷ permettant d'obturer les orifices non utilisés.
- La forme du fond ❸ assure la stabilité du regard à la pose.
- Facilité de pose et de raccordement.

BOÎTE MULTIFONCTIONS

Hauteur 30 cm - **SM4S**

Hauteur 30 cm (avec couvercle ventilé) - **SM4SV**

Hauteur 40 cm - **SM4P**

- Peut être utilisée en boîte de contrôle, boîte de branchement ou boîte de collecte.

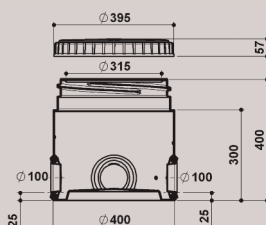

BOÎTE DE COLLECTE - SC410P

- Particulièrement adaptée pour les filtres à sable drainé. Cette boîte de collecte peut être utilisée en boîte de bouclage, boîte de contrôle ou boîte de branchement.

4 entrées/1 sortie

Ø 100 mm équipées d'un joint souple à lèvres. Le raccordement est étanche et accepte les tassements naturels du terrain.

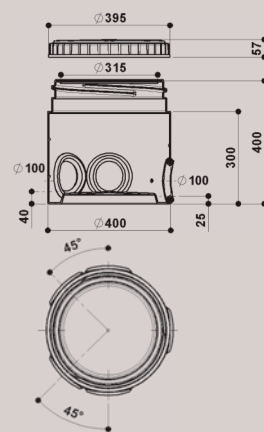

BOÎTE DE RÉPARTION MODÈLE 5 SORTIES

Hauteur 30 cm - **SR105S**

Hauteur 40 cm - **SR105P**

- Permet l'égalité répartition des eaux prétraitées dans les tuyaux d'épandage.
- Existe en 3 ou 5 sorties.

1 entrée/5 sorties

Ø 100 mm équipées d'un joint souple à lèvres. Le raccordement est étanche et accepte les tassements naturels du terrain.

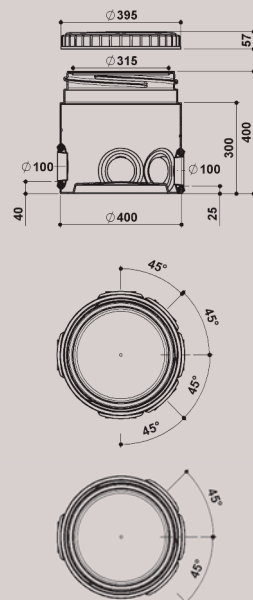

kit pour filtre à sable vertical drainé

QUALITÉ ET SÉCURITÉ

produits conformes
à NF DTU 64.1

RAPIDITÉ ET FACILITÉ DE POSE

produits conditionnés aux dimensions
du filtre à réaliser

ÉCONOMIE

gain de temps à la pose,
pas de découpe à réaliser,
pas de perte

MISE EN ŒUVRE

- 1 Réaliser une fouille en respectant le dimensionnement de l'étude d'assainissement.
- 2 Déployer le film PE (A) au fond de la fouille, relever les côtés et replier les 4 angles du film PE
- 3 Installer le réseau de collecte des eaux traitées ainsi que la boîte de collecte (B)
- 4 Positionner la collerette d'étanchéité (C) sur le film PE à l'endroit de la sortie du filtre vers l'exutoire. Avant de coller la collerette, bien nettoyer et sécher le film PE.
Attention, la collerette ne peut être repositionnée. Tenir compte des conditions atmosphériques (température, humidité) pour son collage
- 5 Mettre en place le gravier (D)
- 6 Déployer la géogrille (E) sur le gravier
- 7 Déposer le sable (F) sur la géogrille
- 8 Mettre en place le réseau d'épandage des eaux à traiter ainsi que la boîte de répartition (G)
- 9 Déposer le gravier (H) sur le sable
- 10 Recouvrir le réseau d'épandage avec le géotextile (I)
- 11 Étaler la terre (J) sur le géotextile

Se conformer aux recommandations du maître d'œuvre, et de la norme NF DTU 64.1

Les matériaux utilisés pour la conception d'une filière d'assainissement doivent être conformes avec la réglementation en vigueur.



COMPOSITION DU KIT

- 1 géotextile
- 1 géogrille
- 1 film imperméable PE 400 µm
- 1 collerette d'étanchéité à coller pour PVC Ø 100 mm
- 1 collerette d'étanchéité à visser pour PVC Ø 100 mm

Kit avec géomembrane : nous consulter

référence	surface du filtre	volume de la fosse septique	dimensions du géotextile	dimensions de la géogrille	dimensions du film PE
KD544	20 m ²	3 000 litres	5,20 x 4,20 m	5,20 x 4,20 m	8,6 x 7,6 m
KD554	25 m ²	3 000 litres	5,20 x 5,20 m	5,20 x 5,20 m	8,6 x 8,6 m
KD564	30 m ²	4 000 litres	5,20 x 6,20 m	5,20 x 6,20 m	8,6 x 9,6 m
KD574	35 m ²	5 000 litres	5,20 x 7,20 m	5,20 x 7,20 m	8,6 x 10,6 m
KD584	40 m ²	6 000 litres	5,20 x 8,20 m	5,20 x 8,20 m	8,6 x 11,6 m
KD594	45 m ²	7 000 litres	5,20 x 9,20 m	5,20 x 9,20 m	8,6 x 12,6 m
KD5104	50 m ²	8 000 litres	5,20 x 10,20 m	5,20 x 10,20 m	8,6 x 13,6 m

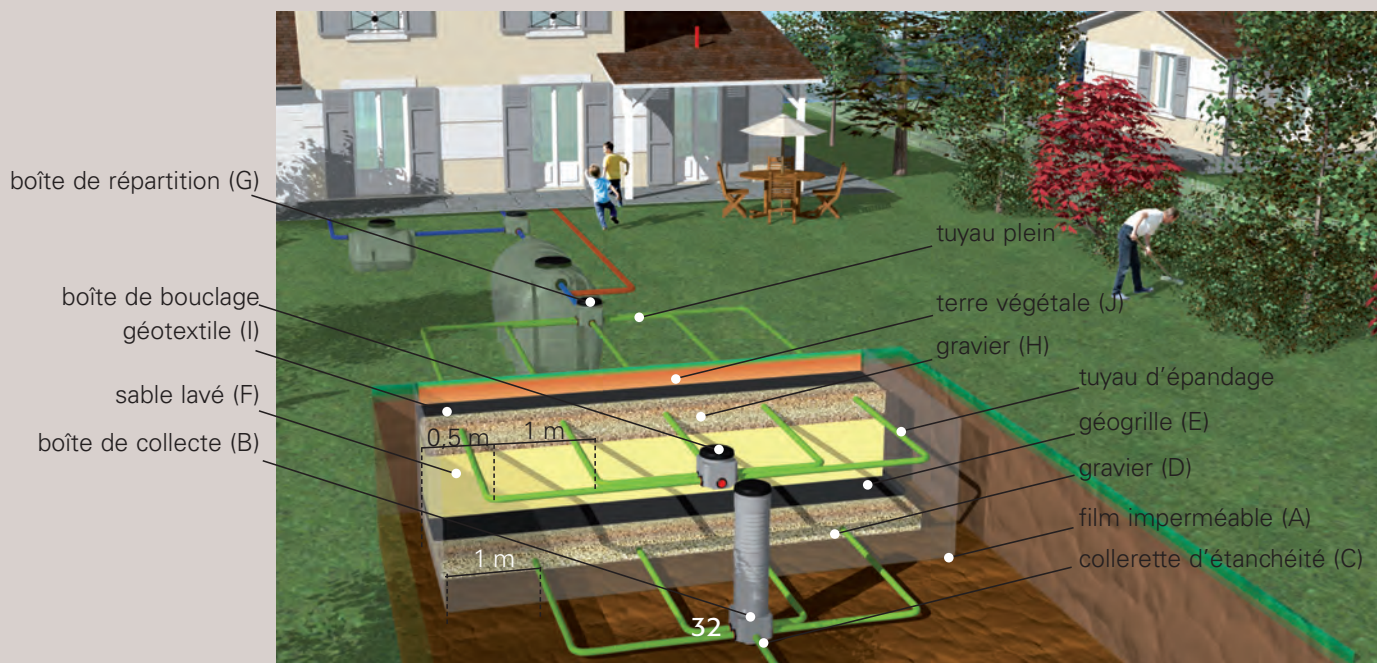

kit pour filtre à sable vertical non drainé

QUALITÉ ET SÉCURITÉ

produits conformes
à NF DTU 64.1

RAPIDITÉ ET FACILITÉ DE POSE

produits conditionnés aux dimensions
du filtre à réaliser

ÉCONOMIE

gain de temps à la pose,
pas de découpe à réaliser,
pas de perte

MISE EN ŒUVRE

- 1 Réaliser une fouille en respectant le dimensionnement de l'étude d'assainissement
- 2 Déployer la géogrille (A) au fond de la fouille
- 3 Déposer le sable (B) sur la géogrille
- 4 Déposer le gravier (C) sur le sable
- 5 Mettre en place le réseau d'épandage des eaux à traiter ainsi que les boîtes de répartition et de bouclage (D)
- 6 Recouvrir le réseau d'épandage avec le géotextile (E)
- 7 Étaler la terre (F) sur le géotextile

Se conformer aux recommandations du maître d'œuvre, et de la norme NF DTU 64.1

Les matériaux utilisés pour la conception d'une filière d'assainissement doivent être conformes avec la réglementation en vigueur.



COMPOSITION DU KIT

- 1 géotextile
- 1 géogrille

référence	surface du filtre	volume de la fosse septique	dimensions du géotextile	dimensions de la géogrille
KND54	20 m ²	3 000 litres	5,20 x 4,20 m	5,20 x 4,20 m
KND55	25 m ²	3 000 litres	5,20 x 5,20 m	5,20 x 5,20 m
KND56	30 m ²	4 000 litres	5,20 x 6,20 m	5,20 x 6,20 m
KND57	35 m ²	5 000 litres	5,20 x 7,20 m	5,20 x 7,20 m
KND58	40 m ²	6 000 litres	5,20 x 8,20 m	5,20 x 8,20 m
KND59	45 m ²	7 000 litres	5,20 x 9,20 m	5,20 x 9,20 m
KND510	50 m ²	8 000 litres	5,20 x 10,20 m	5,20 x 10,20 m

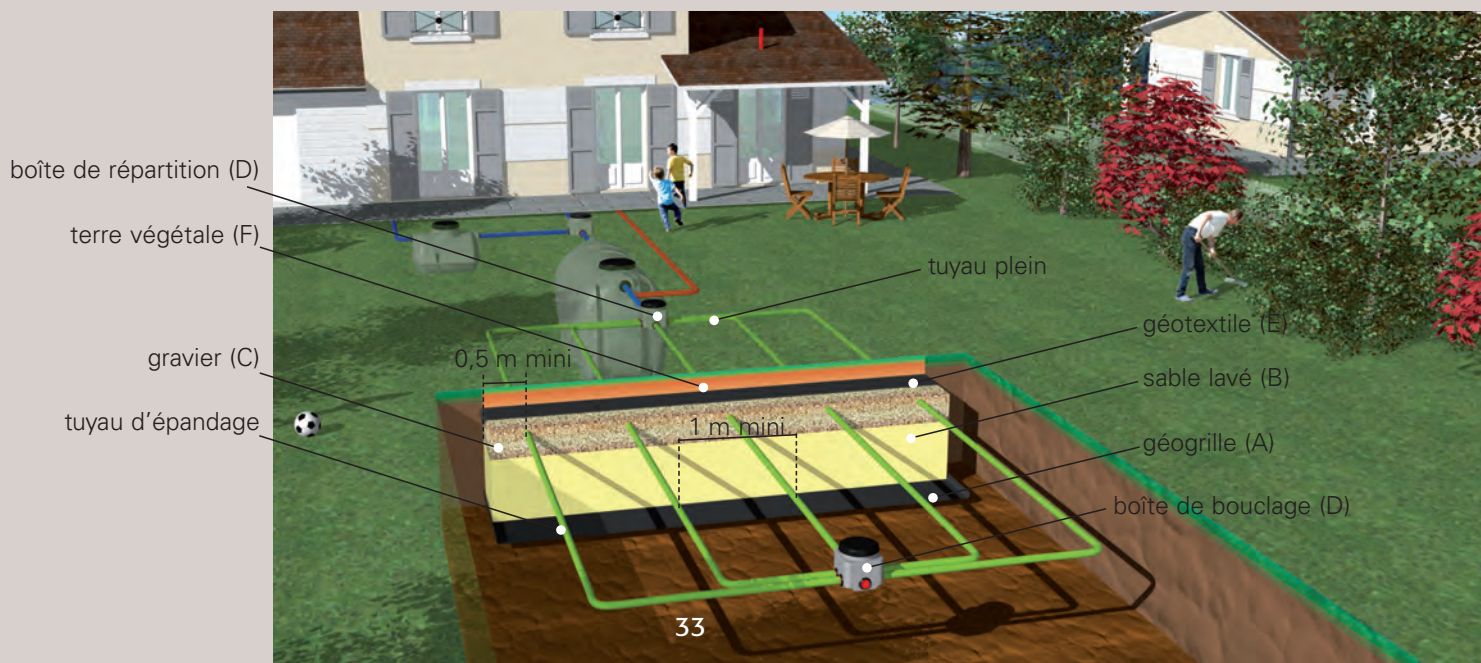

Station Septodiffuseur

Dispositif compact
sur filtre à sable 

Une solution compacte
en assainissement non
collectif sur le principe
des filières traditionnelles

La station Septodiffuseur offre
de nombreux avantages :

- compacité
- simplicité
- intégration dans l'environnement
- absence de bruit et d'équipement électromécanique (pas de contrat d'entretien, pas de risque de panne, pas de consommation d'énergie).
- éligible au prêt à taux zéro

AGRÉMENT MINISTÉRIEL 2011-015

pour l'ensemble des stations
Septodiffuseur de 2 à 20
Équivalents Habitants

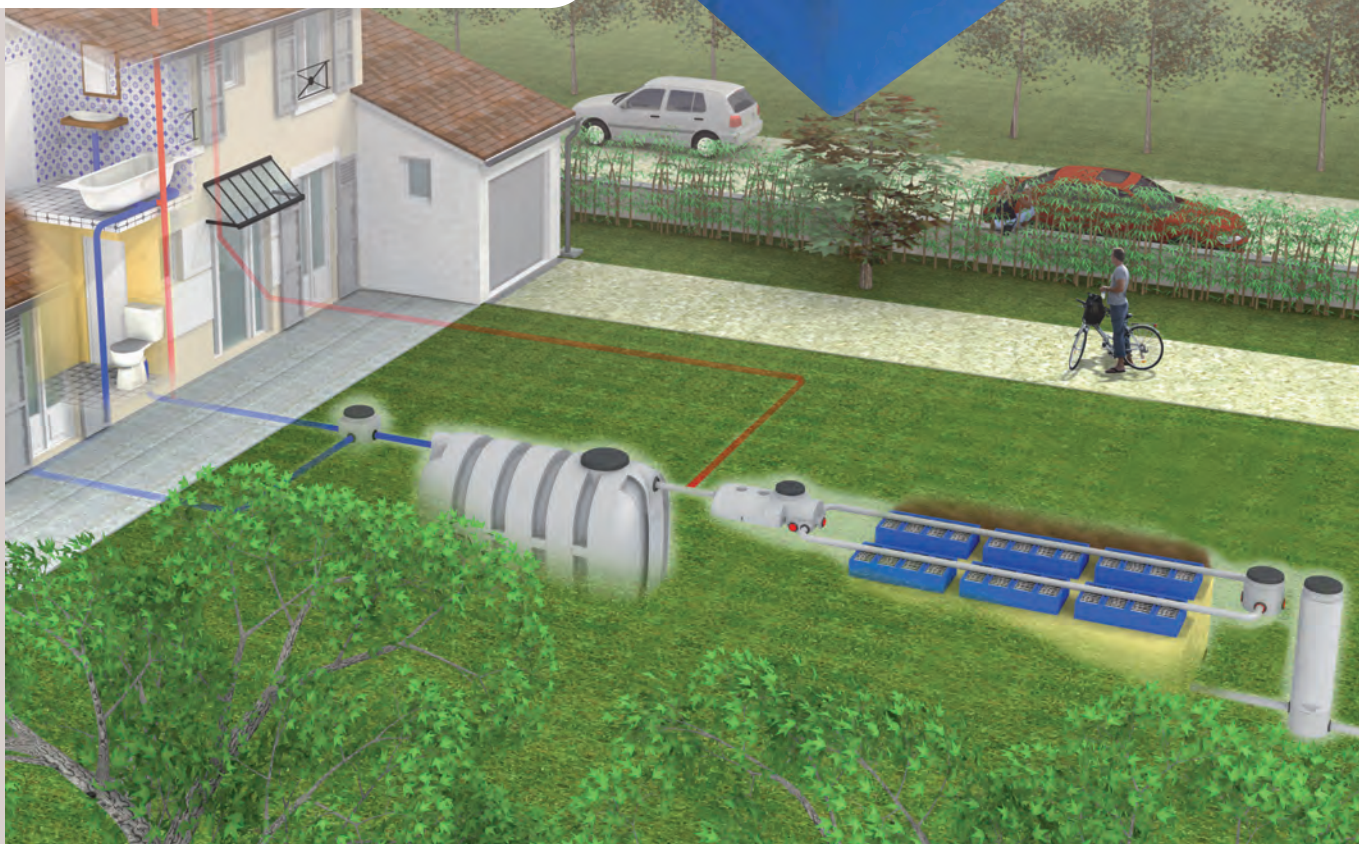
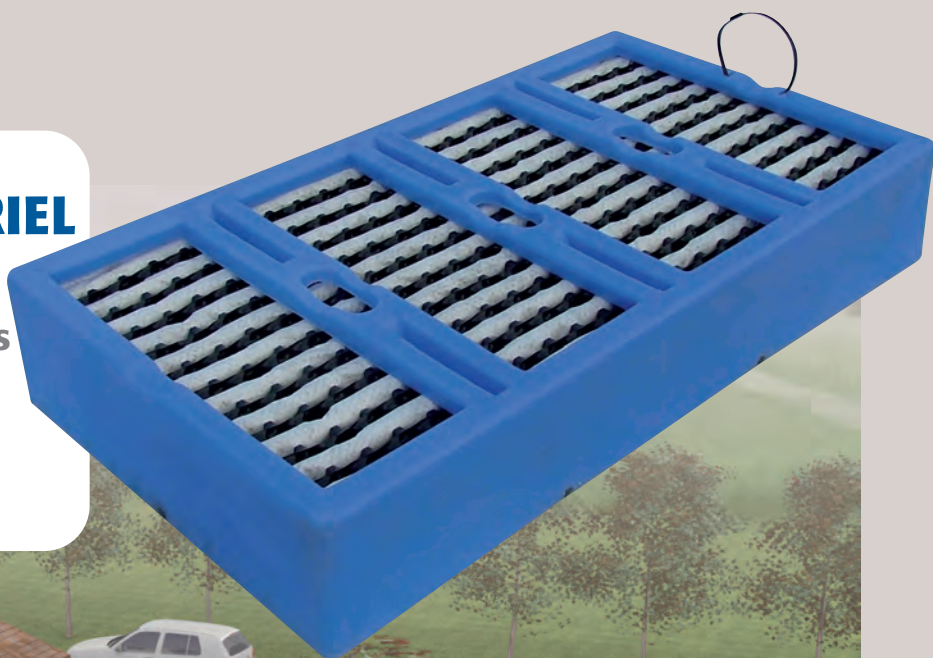

Le sable

Les caractéristiques du sable doivent être conformes à la partie « rouge » indiquée dans le fuseau granulométrique de l'annexe A de la norme NF DTU 64.1 (voir ci-dessous).

Un sable de granulométrie de 2/4 convient parfaitement et doit être privilégié.

fuseau granulométrique du sable (avec fuseau granulométrique de la norme XP DTU 64.1)

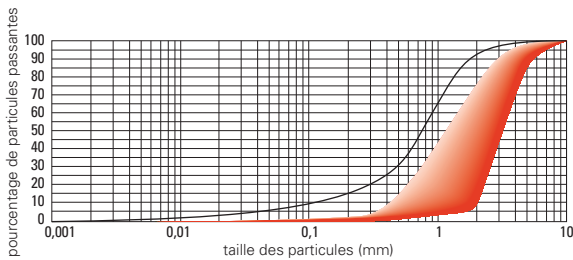

CARACTÉRISTIQUES	VALEURS
siliceux, lavé, stable à l'eau	granulométrie définie dans le fuseau ci-dessus
taux de fines	inférieur ou égal à 3 %
sable ne provenant pas de carrières calcaires	

Dimensionnement de la station Septodiffuseur

Le dimensionnement d'une station est déterminé en fonction de son nombre de packs. Selon les essais de la norme EN 12566-3, la capacité d'absorption d'un pack Septodiffuseur est garantie pour **un débit de 150 litres par pack et par jour.**

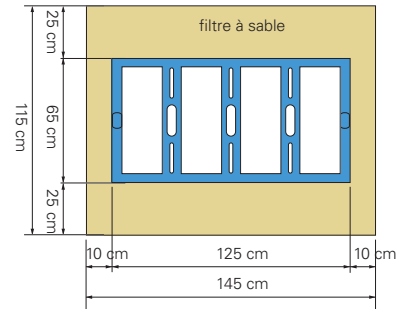

Soit 1,67 m² de surface par pack Septodiffuseur.

Résultats moyens sur une période d'une année d'un effluent domestique

	Entrée de fosse	Sortie de station Septodiffuseur	Concentration selon arrêté ministériel du 7 septembre 2009	Taux d'abattement
MES mg/l	404	15	30	96 %
DBO5 mg/l	338	11	35	97 %

Le pack Septodiffuseur a pour fonction d'assurer la filtration, la dégradation des matières en suspension et la répartition de l'effluent prétraité sur toute la surface d'infiltration.

Les matières organiques contenues dans l'effluent sont retenues par le géotextile du Septodiffuseur pour former le biofilm.

La mise en œuvre du géotextile en accordéon entre les plaques calandrées permet de maintenir des conditions aérobies favorables à la régulation du développement du biofilm. L'effluent poursuit son traitement à travers le filtre à sable selon les processus épuratoires classiques.

Performances épuratoires du procédé Septodiffuseur

L'utilisation du procédé Septodiffuseur appliqué sur un filtre à sable drainé permet, dans les conditions normales d'utilisation, de respecter les critères de rejet imposés en milieu superficiel par l'arrêté ministériel.

Les caractéristiques du Septodiffuseur

Un pack Septodiffuseur est un module compact rectangulaire de 1,25 m x 0,65 m x 0,24 m qui comprend quatre éléments :

- une feuille de géotextile pliée en accordéon dont la surface d'échange développée est de 7,5 m²
- des cloisons en polyéthylène pour maintenir les plis et favoriser la circulation de l'air
- un cadre en polyéthylène pour contenir l'ensemble, répartir l'effluent et centrer le tuyau d'alimentation
- un collier de maintien du tuyau d'alimentation

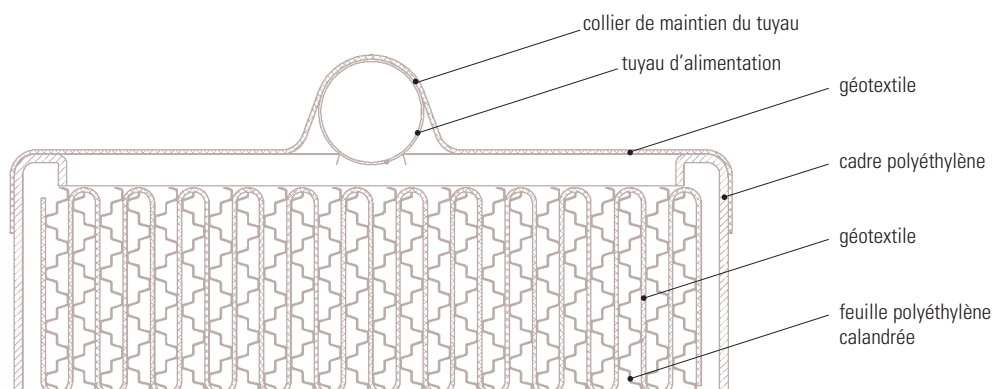

LE PRINCIPE

station Septodiffuseur

Composition de la station Septodiffuseur

Une fosse septique FAN 3 000, 4 000, 5 000, 6 000, 7 000, 8 000 ou 10 000 litres

Plusieurs packs Septodiffuseur et leurs tuyaux d'alimentation

Une chasse automatique (en option pour SD12 et SD22)

Des boîtes de répartition, de bouclage, de collecte et de prélèvement

Un filtre à sable vertical drainé de 3 à 33 m²



Un extracteur éolien

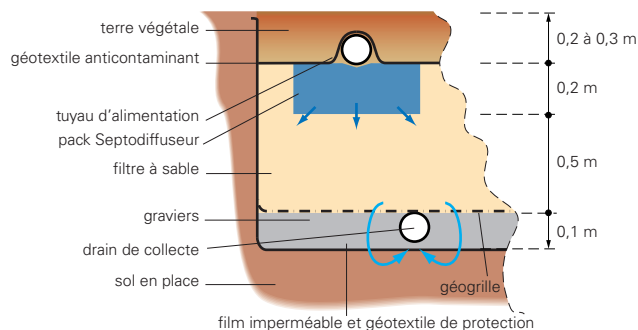
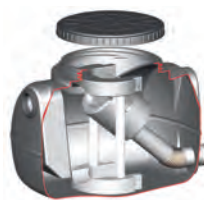
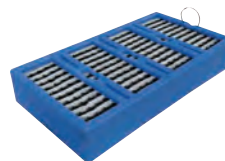

RÉFÉRENCE	SD12	SD14	SD22	SD23	SD24	SD25	SD26	SD34	SD27	SD28	SD44	SD29	SD36	SD210	SD45
Fosse FAN (litres)	30FI	30FI	30FI	40FI	50FI	60FI	70FI	70FI	80FI	100FI	100FI	100FI	100FI	100FI	100FI
Nombre de packs Septodiffuseur	2	4	4	6	8	10	12	12	14	16	16	18	18	20	20
Nombre de packs / branche	2x1	4x1	2x2	3x2	4x2	5x2	6x2	4x3	7x2	8x2	4x4	9x2	6x3	10x2	5x4
Surface du filtre à sable (m²)	3,3	6,7	6,7	10,0	13,4	16,7	20,0	20,0	23,4	26,7	26,7	30,1	30,1	33,4	33,4
Chasse automatique (litres)	0	50	0	50	100	100	100	100	150	150	150	150	150	150	150
Boîte de répartition	0	0	1	0	1	1	1	1	1	1	1	1	1	1	1
Boîte de bouclage	2	1	1	1	1	1	1	1	1	1	2	1	1	1	2

La boîte de collecte et de prélèvement est à remplacer par un poste de relevage lorsque l'exutoire est plus haut que les drains de collecte.



La station Septodiffuseur s'applique au domaine de l'assainissement non collectif. Elle est destinée à l'assainissement des eaux usées domestiques (à l'exclusion des eaux pluviales) préalablement prétraitées, issues des habitations individuelles ou regroupées, d'autres immeubles, dont la capacité d'accueil est jusqu'à 20 Équivalents Habitants.



Le procédé Septodiffuseur est également adapté pour les filières de plus de 20 Équivalents Habitants. Voir documentation spécifique.

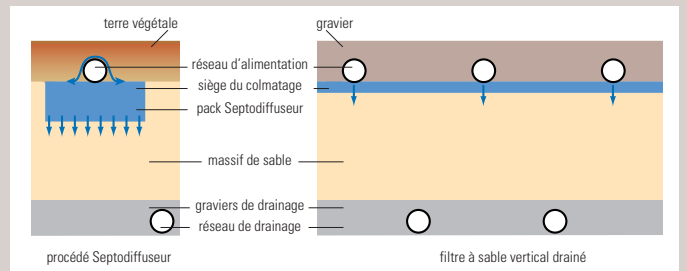

La description de la station Septodiffuseur, les conditions de mise en œuvre et d'utilisation sont décrites dans notre guide d'utilisation fourni avec chaque station ou sur simple demande.

Microstation Aquaméris

à culture fixée

Gamme de 5 à 21
Équivalents Habitants



AGRÉMENT MINISTÉRIEL 2012-030

Modèles 5, 8 et 10
Équivalents Habitants

Les microstations sont conformes
à la norme CE 12566-3

*AQUAMÉRIS et FAN sont des marques et modèles
déposés, propriétés de Sebico*

- Culture fixée, processus de traitement simple, stable et très réactif à la charge de pollution entrante.
- Deux étages successifs de traitement qui apportent des performances épuratoires exceptionnelles.
- Accepte les variations de charges organiques et hydrauliques.
- Volume important du décanteur.
- Fréquence de vidange plus espacée.
- Facilité d'entretien et de maintenance par un accès total au système.
- Pose facile, possible en nappe phréatique.

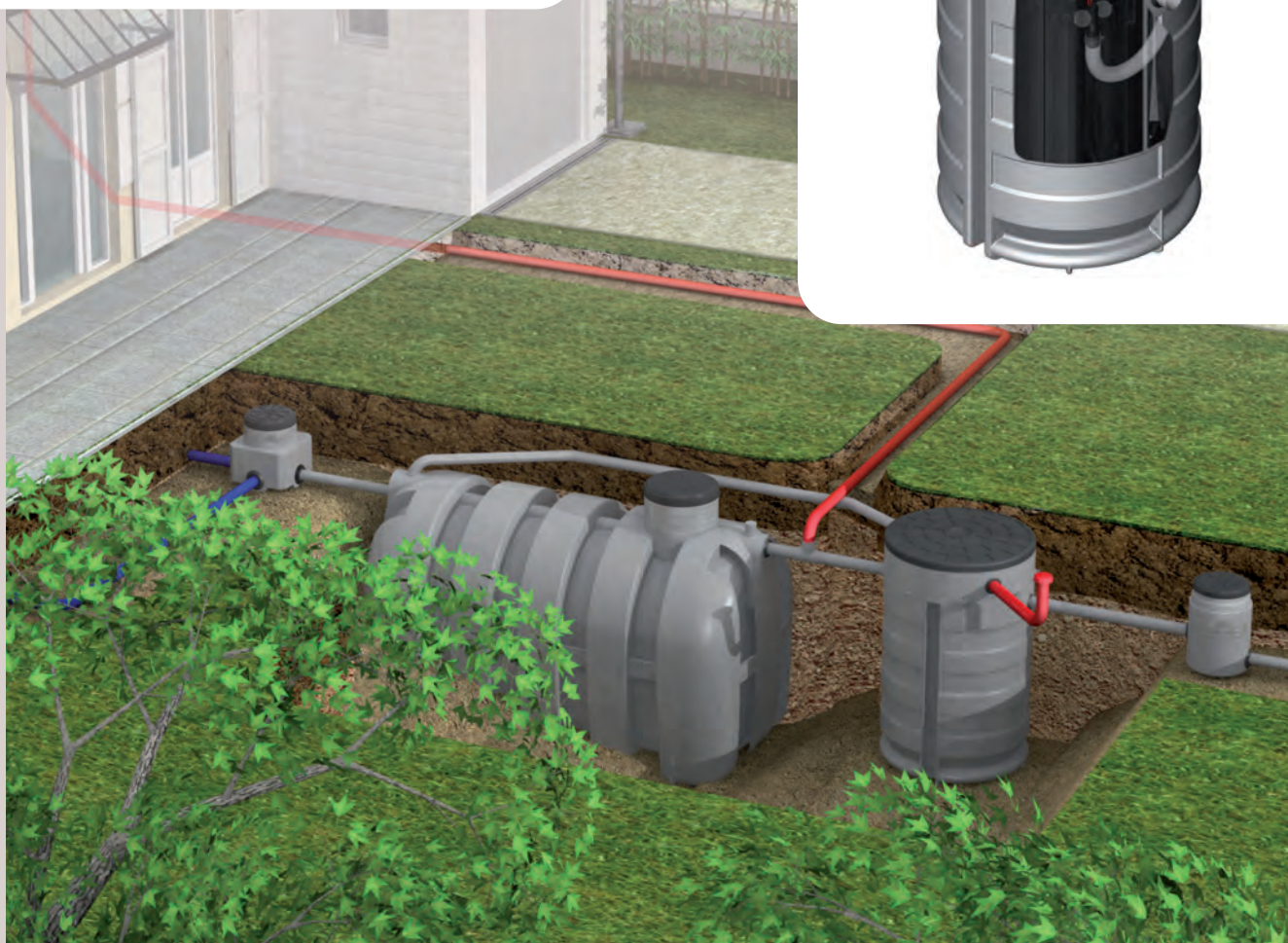

Synoptique de fonctionnement de la microstation Aquaméris

Pour un respect de l'environnement encore plus exigeant, les chambres de l'Aquaméris sont constituées d'une partie bio-réacteur et d'une partie clarificateur. Cette conception optimise la phase de traitement de la charge carbonée et favorise la mise en place de populations bactériennes nitrifiantes.

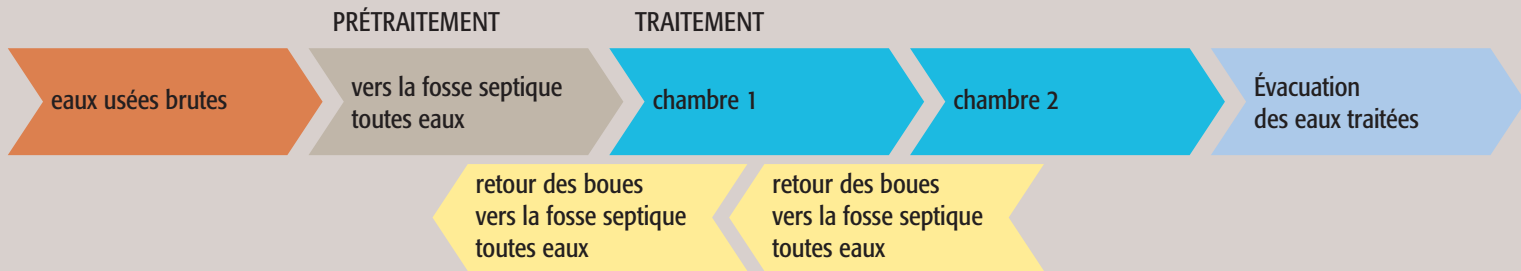

Le prétraitement, réalisé par la fosse septique toutes eaux, assure la collecte et la liquéfaction des matières organiques biodégradables contenues dans les effluents qu'il reçoit. Cependant, l'effluent prétraité qui en sort est chargé de matières en solution et en suspension ; il fait alors l'objet d'un traitement biologique par cultures fixées immergées aérées au travers du dispositif de traitement. Les boues qui s'accumulent dans la fosse septique toutes eaux sont extraites par vidange lorsqu'elles atteignent 30% de son volume.

Performances épuratoires

Paramètres	DBO5	DCO	MES
Rejet (mg/l) (1)	7	60	10
Rendement (2)	97,7	92,8	96,8

(1) Exigences de l'arrêté du 7 septembre 2009 : DBO5 maxi 35 mg/l et MES maxi 30 mg/l
 (2) Tests réalisés avec des eaux brutes à 422 mg/l MES, 315 mg/l DBO5 et 833 mg/l DCO, conformément aux exigences de l'arrêté du 7/09/2009

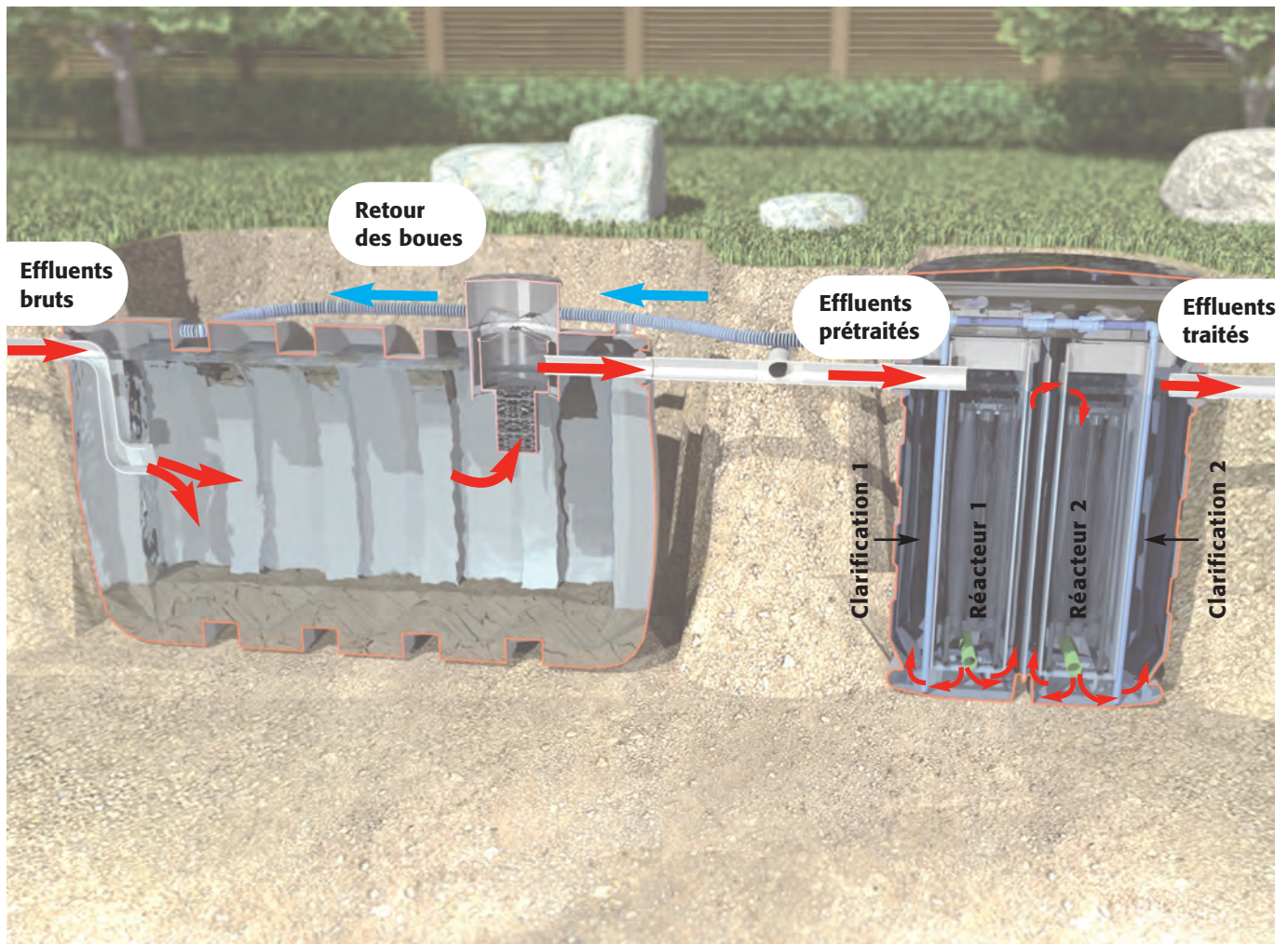

LE PRINCIPE



DIFFUSEUR À FINES BULLES

Placé au fond des bioréacteurs et couplé au compresseur d'air, il diffuse de façon homogène l'air nécessaire au développement des micro-organismes.

Positionnés en bout d'un tube pvc rigide, ils sont facilement relevables après déclipage du raccord rapide d'air comprimé.



RETOUR DES BOUES

La pompe extrait les boues produites par le traitement vers le prétraitement selon des cycles pilotés par le programmeur. Une chute de débit identifiée par pressostat déclenche une alarme. La pompe permet de s'affranchir d'un retour gravitaire parfois difficile à réaliser entre les deux cuves suivant la topographie du terrain.



COMPRESSEUR D'AIR

Il assure l'apport en oxygène nécessaire au développement des bactéries épuratrices. La diffusion de l'air, à contre-courant du cheminement hydraulique des effluents, améliore le temps de contact et les échanges (effluent-bactéries-oxygène).

Facile d'accès pour l'entretien du filtre et pour les actions de maintenance. Sa position dans le compartiment technique supprime les problèmes de bruit à l'intérieur de la maison et de raccords aérauliques. Une chute de pression identifiée par pressostat déclenche une alarme.



MÉDIA

Le média est un support de bactéries et sert au développement du biofilm. La conception, la nature et la forme de notre média est le fruit de l'expérience des études et des essais menés par notre bureau recherche et développement. Le media est un élément premier du système, il est produit dans nos usines et est soumis aux contrôles de qualité qui s'imposent. Les blocs sont composés de plusieurs tresses. Le média est inaltérable, en conséquence, il ne nécessite aucun remplacement dans le temps.

bloc 9 tresses

bloc 5 tresses

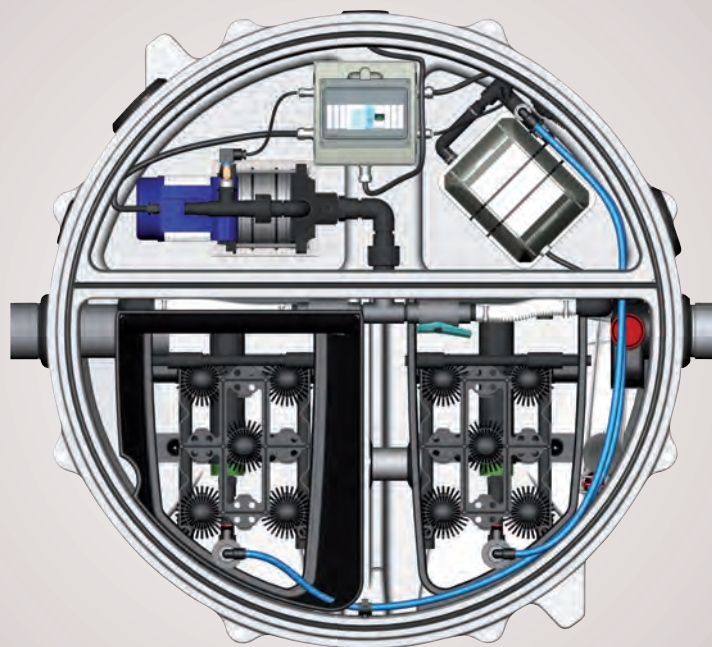
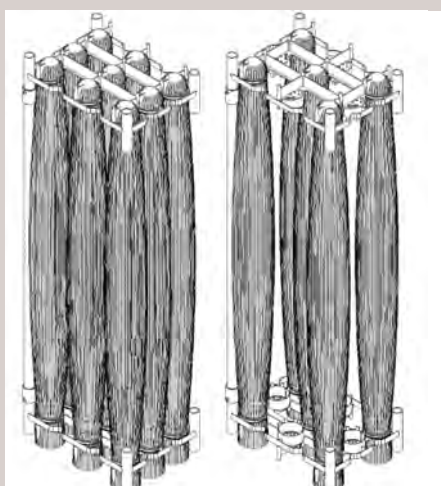

ÉVACUATION DES EAUX TRAITÉES

À l'évacuation par prise siphonée est associé un système flottant régulateur de débit. Il amortit les variations hydrauliques et favorise le temps de contact avec les bactéries épuratrices et les temps de séjour.

Composition des microstations

AGRÈMENT MINISTÉRIEL
2012-030

Nombre d'équivalents-habitants	5	8	10	21
Référence microstation	AQ5	AQ8	AQ10	AQ21

FOSSE SEPTIQUE TOUTES EAUX

Volume utile (Litres)	3 000	5 000	6 000	10 000
Poids (kg)	146	212	282	531
Longueur L (m)	2,55	2,80	3,30	4,16
Largeur l (m)	1,23	1,75	1,75	1,98
Hauteur H (m)	1,53	1,69	1,76	1,98
Ø E/S (mm)	100	100	160	160
Fil d'eau d'entrée E1 (m)	0,22	0,22	0,24	0,26
Fil d'eau d'entrée E2 (m)	1,31	1,47	1,52	1,72
Fil d'eau de sortie S1 (m)	0,26	0,26	0,31	0,32
Fil d'eau de sortie S2 (m)	1,27	1,43	1,45	1,66
Tampon de visite ØTV (mm)	400/550	400/550	600/780	600/780
Nombre TV	1	1	2	2

DISPOSITIF DE TRAITEMENT

Volume utile (Litres)	1 400	1 830	3 230	3 230
Poids (kg)	255	270	426	447
Diamètre Ø (m)	1,20	1,40	-	-
Longueur L (m)	-	-	2,45	2,45
Largeur l (m)	-	-	1,20	1,20
Hauteur H (m)	1,88	1,88	1,88	1,88
Fil d'eau d'entrée E1 (m)	0,43	0,43	0,43	0,43
Fil d'eau d'entrée E2 (m)	1,45	1,45	1,45	1,45
Fil d'eau de sortie S1 (m)	0,47	0,47	0,47	0,47
Fil d'eau de sortie S2 (m)	1,41	1,41	1,41	1,41
Tampon de visite ØTV (m)	1,20	1,20	1,20	1,20
Nombre TV	1	1	2	2

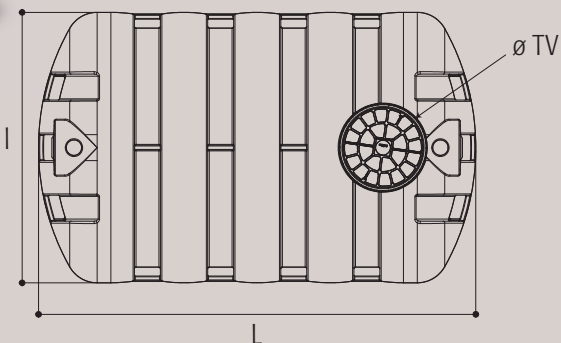
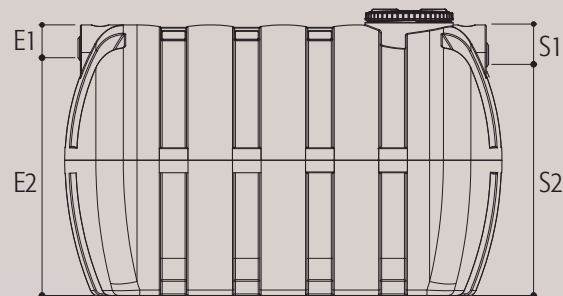

rehausses pour fosses

RHE2P pour fosses 3 000 et 5 000 litres

RHV65P pour fosses 6 000 et 10 000 litres

rehausse RH120P

- hauteur 30 cm
 - s'adapte sur tous les dispositifs de traitement 5, 8, 10 et 21 EH
- Différents cas d'utilisation sur notre notice d'installation.

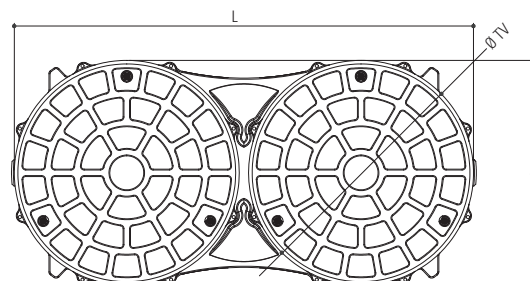
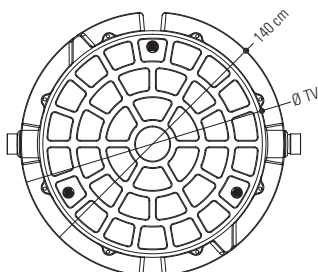
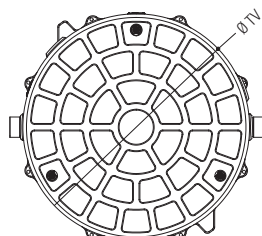
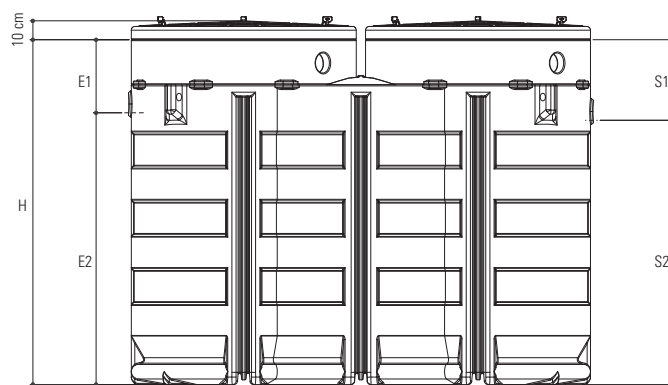
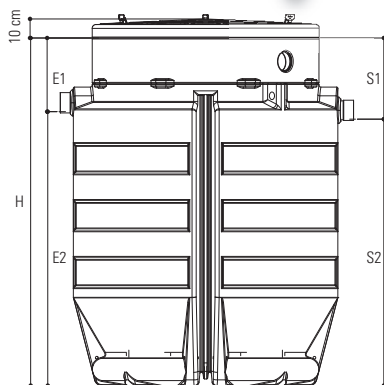
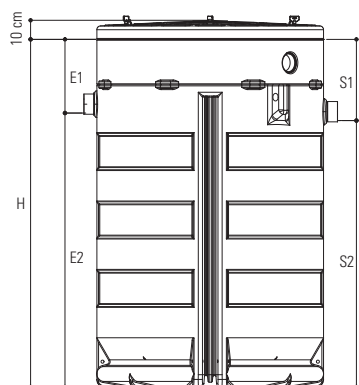
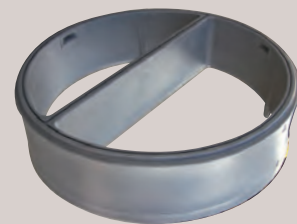

5 EH

8 EH

10 et 21 EH

accessoires

TUBE P

Tube d'épandage en PVC Ø 100 ml.
Élément de 4 ml.



GÉOTEXTILE

Le géotextile permet de protéger l'épandage, le filtre à sable contre l'entraînement de pierres présentes dans la terre végétale de recouvrement. Différentes dimensions disponibles.



GÉOGRILLE

La géogrille permet la séparation du sable et du gravier de collecte des filtres à sable vertical drainé. Différentes dimensions disponibles.

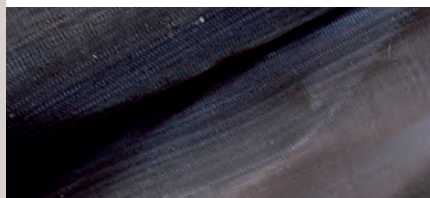

FILM PE

Film imperméable de 400 m pour les filtres à sable à sol reconstitué et si les parois latérales de la fouille sont en roche fissuré.

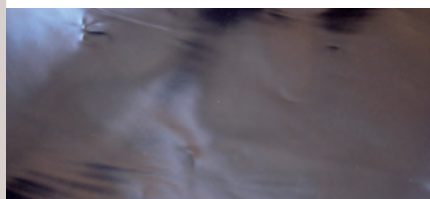

NUTRIFOS

Activateur biologique efficace, économique et simple d'utilisation. Il est fortement recommandé pour le démarrage de la fosse septique ou en traitement permanent.



POZZOLANE

Matière minérale dont les propriétés filtrantes en font le matériau idéal à utiliser dans les préfiltres-décofiltres (sac de 30 kg).



rehausses

REHAUSSES POLYÉTHYLÈNE

CRRHVP

Pour bacs dégraisseurs en béton 300 et 500 litres

Pour décofiltres en béton 300 et 500 litres

Pour fosses septiques eaux vannes en béton
1000 et 1500 litres

Avec couvercle **CVVB**

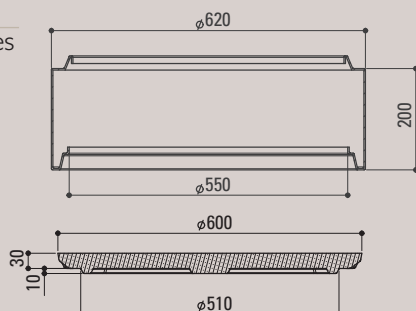

RHE2P

Ajustable de 20 à 10 cm

Pour bacs dégraisseurs en polyéthylène

Pour décofiltres en polyéthylène jusqu'à 500 litres

Pour fosses toutes eaux en béton
jusqu'à 5000 litres

Pour fosses septiques eaux vannes
en polyéthylène

Pour fosses toutes eaux en polyéthylène modèle
FAN jusqu'à 5000 litres

Pour fosses toutes eaux en polyéthylène modèle
Rectangulaire jusqu'à 5000 litres

Pour les postes D4, D7 et D8

Pour les chasses à ailette de 100 à 750 litres

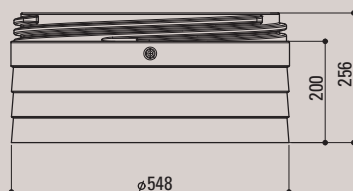

RHE5P

Ajustable de 50 à 10 cm

Pour bacs dégraisseurs en polyéthylène

Pour décofiltres en polyéthylène jusqu'à 500 litres

Pour fosses toutes eaux en béton
jusqu'à 5000 litres

Pour fosses septiques eaux vannes
en polyéthylène

Pour fosses toutes eaux en polyéthylène modèle
FAN jusqu'à 5000 litres

Pour fosses toutes eaux en polyéthylène modèle
Rectangulaire jusqu'à 5000 litres

Pour les postes D4, D7 et D8

Pour les chasses à ailette de 100 à 750 litres

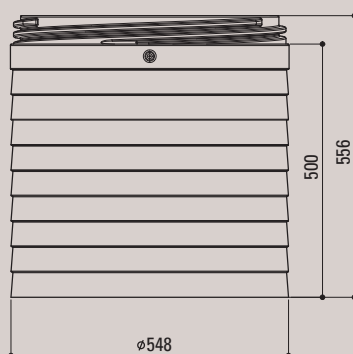

RHV65P

Pour fosses toutes eaux en béton
6000 litres et +

Pour fosses toutes eaux en polyéthylène
modèle FAN 6000 litres et +

Pour fosses toutes eaux en polyéthylène
modèle DS 6000 litres et +

Pour décofiltres en polyéthylène
2000 litres et +

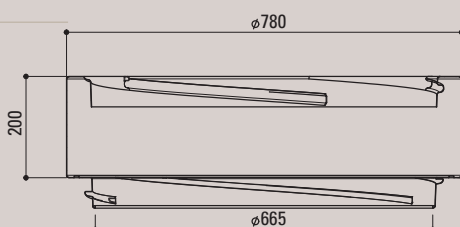

RHV66P

Pour fosses toutes eaux en béton 6000 litres et +
Pour fosses toutes eaux en polyéthylène modèle FAN 6000 litres et +
Pour fosses toutes eaux en polyéthylène modèle DS 6000 litres et +
Pour décofiltres en polyéthylène 2000 litres et +

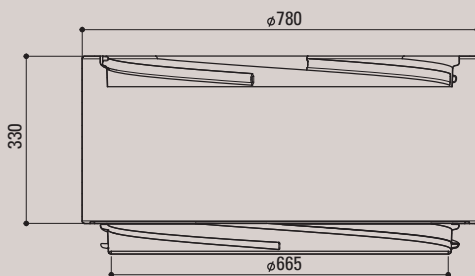

RHE10P

Ajustable de 90 à 35 cm
Pour toutes boîtes d'assainissement en polyéthylène

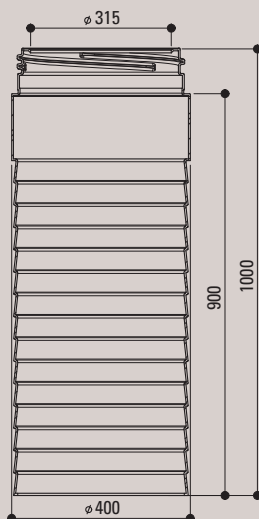

RHE4P

Ajustable de 30 à 10 cm
Pour la chasse à flotteur CF50P
Pour postes de relevage Drain'up D11, D21CQ et D31CQ
Pour toutes boîtes d'assainissement en polyéthylène

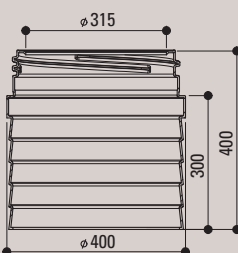

REHAUSES BÉTON

CRVB

Pour bacs dégraisseurs en béton 300 et 500 litres
Pour décofiltres en béton 300 et 500 litres
Pour fosses septiques eaux vannes en béton 1000 et 1500 litres
Avec couvercle **CVVB** (voir page 43)

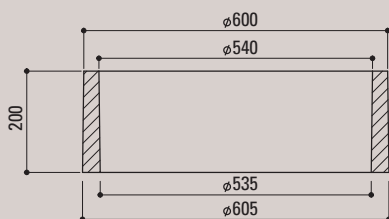

RH201B

Ecrire pour bac dégraisseur et décofiltre en béton 200 litres
Avec couvercle **TVBD80**

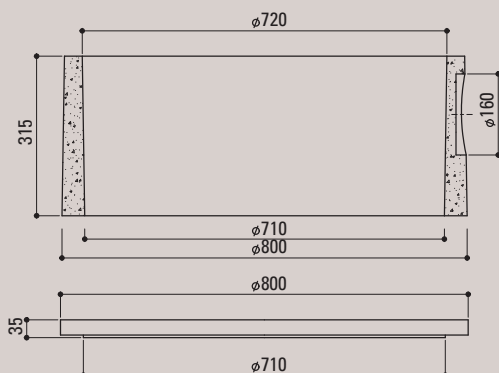

gamme polyester

Une gamme complète de cuves monoblocs de grands volumes (jusqu'à 70 m³) fabriquées selon le *process* de l'enroulement hélicoïdal. Nos cuves sont en résine armée de fibre de verre. Cette technique et ce matériau procurent des avantages conséquents au produit : insensibilité à la corrosion, résistance mécanique exceptionnelle, faible poids, modularité.



DÉGRILLEUR
de 0,2 à 1 m³



FOSSE TOUTES EAUX
De 7 à 70 m³

CHASSE AUTOMATIQUE



DÉCANTEUR DIGESTEUR HORIZONTAL
De 6 à 60 m³

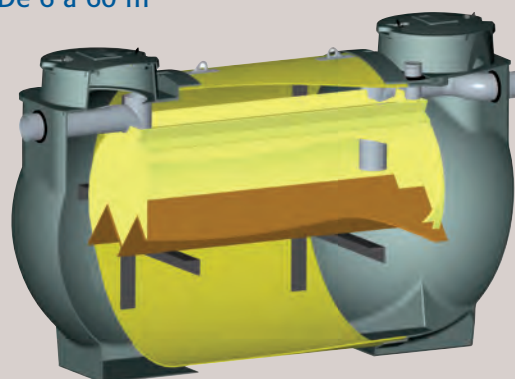

conseils de pose des appareils enterrés

Ces généralités sont complétées des conseils de pose détaillés dans notre notice de pose.

- 1** Creuser un trou suffisamment grand pour recevoir l'appareil sans permettre son contact avec les parois de la fouille. Prévoir 20 à 30 cm de remblai latéral.

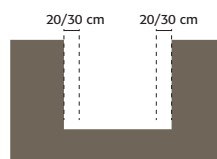

- 2** Stabiliser le fond de la fouille. Disposer au fond, un lit de sable de 10 cm d'épaisseur en ayant préalablement enlevé tout élément poinçonnant ou réaliser une semelle en béton si le sol n'est pas assez résistant ou stable.



- 3** Installer l'appareil au fond de la fouille et parfaitement de niveau. Le centrer par rapport à la fouille. Attention au sens de pose, respecter le sens de circulation des effluents. L'entrée et la sortie sont marquées respectivement d'un E ou d'un S ou une flèche indique le sens de l'écoulement.

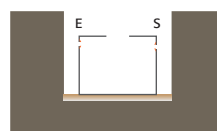

- 4** Remblayer autour de l'appareil avec du sable ou matériau sableux, tout en le remplissant d'eau claire afin d'équilibrer les pressions. Ce remblaiement latéral doit être effectué symétriquement par couches successives en tassant par arrosage.

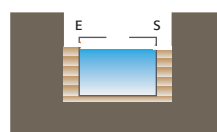

- 5** Positionner les tuyaux entre les appareils. Respecter une pente entre 2 et 4 % pour les eaux brutes et entre 0,5 et 1 % pour les eaux prétraitées.

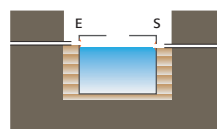

- 6** Raccorder l'entrée et la sortie de l'appareil de façon étanche au circuit. Nos appareils sont équipés d'un joint à lèvres pour assurer l'emboîtement parfait et l'étanchéité du raccordement des tuyaux d'entrée et de sortie en PVC Ø 100 mm. Lubrifier leurs extrémités et les brancher.

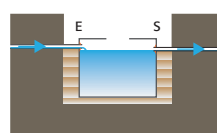

- 7** Remonter le ou les tampons d'accès à la surface du sol. Utiliser nos rehausses cylindriques emboîtables ou vissables en polyéthylène ou en béton. Leur hauteur totale ne devra pas dépasser la hauteur de remblai autorisée selon le type d'appareil.

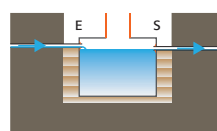

- 8** Terminer le remblai avec de la terre végétale, débarrassée de tout élément caillouteux ou pointu.

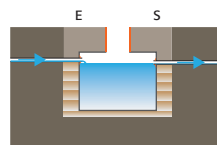

Tout passage de véhicule ou stockage de charges lourdes sur nos appareils est interdit, sauf dispositions spécifiques d'installation.

Dans le cas de sols difficiles (exemple : imperméable, argileux, etc.) ou d'une nappe, le lit de pose doit être réalisé avec du sable stabilisé sur une épaisseur de 0,2 m et le remblayage sur une largeur de 0,2 m autour de chaque appareil (sable stabilisé = sable mélangé à sec avec du ciment dosé à 200 kg pour 1 m³)

Dans les cas où une dalle de répartition, un mur de soutènement ou une semelle en béton est nécessaire, une étude spécifique prenant en compte les facteurs externes tels que le poids de la charge, la fréquence de la charge roulante, les poussées latérales, la hauteur de la nappe phréatique... doit être menée. Il est nécessaire de faire appel à un bureau d'études spécialisé.

Nous garantissons nos cuves et accessoires contre tout vice de fabrication.
Cette garantie se limite à la réparation ou au remplacement de la pièce reconnue défectueuse qui doit être tenue à notre disposition.

Nos cuves sont conçues pour être enterrées et ne sont pas garanties pour être posées hors sol. Nos cuves et accessoires doivent être transportés, stockés et manipulés dans des conditions telles qu'ils soient à l'abri d'actions, notamment mécaniques, susceptibles de provoquer des détériorations.

D'autre part, nous avons souscrit un contrat dont l'objet est de garantir les conséquences pécuniaires de la responsabilité civile pouvant être mise à sa charge pour les dommages corporels, matériels et immatériels consécutifs ou non dans le cadre des activités déclarées (*Police responsabilité civile auprès de la Cie Axa Courtage réf. 160.124.472*).

En matière de responsabilité décennale, nous avons souscrit conformément à l'obligation d'assurance instituée par la loi 78-12 du 4 janvier 1978 un contrat pour les dommages à l'ouvrage de nature décennale, en qualité de fabricant de produits relevant des EPERS (éléments pouvant entraîner la responsabilité solidaire du fabricant et du poseur) – (*Police responsabilité décennale auprès de la Cie Axa Courtage réf. 37.503.541.0208*).

Notre responsabilité et notre garantie cesseraient en cas de :

- Non respect par l'installateur, le propriétaire et/ou l'utilisateur des prescriptions d'installation, d'utilisation et d'entretien précisé par Sebico dans ses documentations et étiquettes apposées sur tous nos produits ou disponible sur notre site internet ;
- Modification ou utilisation des appareils et des accessoires pour un usage autre que celui initialement prévu par Sebico ;
- Phénomènes naturels (atmosphériques, géologiques, explosion ou dynamitage...) indépendants de notre volonté ;
- Mauvais dimensionnement des appareils, des périphériques et des accessoires ;



GROUPE

Sebico

sebico.com

