

# BENNE BASCULANTE EN POLYÉTHYLÈNE

Étanche, légère, alimentaire  
Insensible à la corrosion  
Idéale pour liquide  
ou produits mouillés  
Châssis peint, galva ou inox.

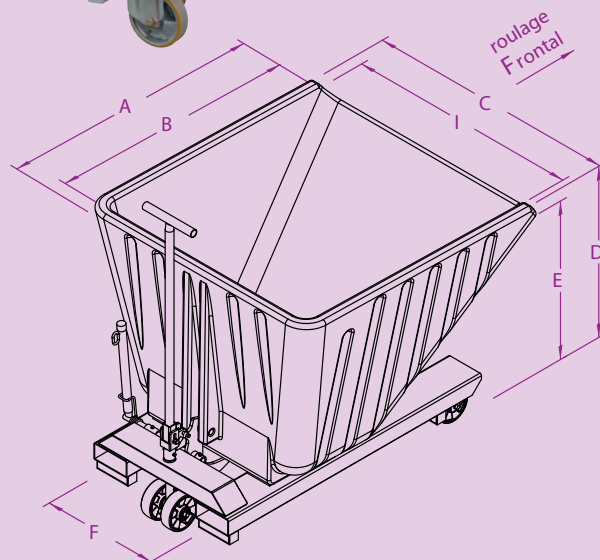

capacité litres	roues Ø	A	B	C	I	D	E	F	poids kg	réf. châssis peint
635	sole	1510	1200	1200	1080	1035	945	550	150	GMPO6000
635	160	1510	1200	1200	1080	1120	1030	550	162	GMPO6161

Cotes indiquées en mm hors options et sans engagement.

Châssis  
peint-galva-inox au choix



Benne  
facile à manœuvrer

Intérieur  
caisse lisse –  
entretien facilité



# GM

## CARACTÉRISTIQUES :

- Capacité 635 litres.
- Charge admissible 1000 kg.
- Caisse robuste en PE double paroi, ép. 8mm.
- L'intérieur de la caisse est lisse, tous les angles sont arrondis (pas de rétention), facile à nettoyer.
- 3 couleurs de caisse en standard (rouge, bleue, verte)
- Châssis rigide tubulaire en 40/10<sup>ème</sup> + flasques de guidage ép. 8 avec finition peinte, galvanisée ou inox (sur demande).
- Verrou de sécurité de basculement évitant tout déclenchement intempestif lors des transferts, à enlever avant basculement.
- Déclenchement automatique du basculement par contact et manuel par levier.
- Basculement de la caisse par inclinaison du mât du chariot vers l'avant.
- Retour automatique en position verrouillée par inclinaison du mât vers l'arrière.
- Prise chariot dans fourreaux section int. 170 x 70 mm et entraxe (F) 550 mm.
- Modèle sur socle (pas de prise transpalette)
- Modèle sur roues équipé de 2 roues fixes et 2 roues jumelées Ø160 alu/polyuréthane avec timon directionnel - roulage frontal.
- Livrée avec 1 chaîne de sécurité.
- Options : montage sur roues nylon chape inox, timon attelage...