







Des solutions exceptionnelles  
pour le stockage et la manutention

# DOLAV ACE 1000

Caisses-palettes Premium



-  Plus d'un million d'unités utilisées à travers le monde
-  Caisses à usage intensif pour les applications exigeantes
-  Homologuées pour le contact direct avec les aliments
-  Trois semelles intégrales



**Tried. Trusted. Best.**

## Plots d'angle antidérapants



Un système de gerbage exclusif avec des plots d'angle qui permettent d'empiler jusqu'à 5000 kg.

## Drainage efficace



Bonde de vidange intégrée avec bouchon 2", facile à retirer \*\*

## Version ajourée



Pour un refroidissement rapide et une meilleure ventilation.

## Version 9 pieds



N'hésitez pas à nous consulter pour plus d'informations sur ce produit.

\*\*Les caisses palettes peuvent être fournies avec une, deux ou aucune bonde de vidange.

## Produits sur-mesure



Roues gerbables



Ouverture



Longueur spéciale SH-2160



Porte haute



Hauteur spéciale SH-440



Hauteur spéciale SH-1250



## Stock disponible localement

Vous avez besoin d'être livré rapidement ? Vous recherchez des couleurs uniques ? Pour des caisses-palettes qui vous serviront pendant des années ? Dolav dispose de nombreux entrepôts à travers l'Europe, qui nous permettent d'expédier les meilleures caisses-palettes du marché, accompagnées d'un service et d'une assistance locale.

## Caractéristiques et Certifications



Certification ONU (Suède, France et Israël)



Large choix de couleurs



Homologation FDA pour le contact direct avec les aliments



Entièrement recyclable



Testées TÜV SÜD



Injection monobloc, y compris des semelles



Personnalisées selon vos besoins : multiples options de hauteur, de longueur, de largeur et d'accessoires disponibles



Facile à réparer en cas de dommages



Rayons intérieurs arrondis



Faciles à nettoyer



Robustes et fiables sur le long terme



Pleines, ajourées ou une combinaison des deux



## La technologie RFID-IML

L'association puissante des technologies RFID et IML, dans l'ADN de vos produits Dolav.

- Traçabilité simplifiée grâce à un **identifiant unique pour chaque produit Dolav**
- Jusqu'à 128 octets de données réinscriptibles
- Une meilleure documentation : chaque étiquette peut disposer d'impressions RFID et code-barres de haute qualité.
- La technologie RFID-IML est plus hygiénique et permet d'éviter les contaminations
- Les étiquettes RFID-IML font partie intégrante de vos produits Dolav et ne peuvent pas être retirées.
- Les étiquettes RFID-IML ne s'effacent pas et ne se décrochent pas à l'usage.
- Les étiquettes RFID-IML peuvent être nettoyées et supportent une température de -30 °C à +100 °C.
- Elles peuvent être lues à distance.

Grâce aux étiquettes RFID-IML de vos produits Dolav, vous pouvez bénéficier d'un système de gestion des stocks plus intelligent et plus efficace, qui peut vous aider à identifier les incidents le long de la chaîne logistique et à éviter les pertes.

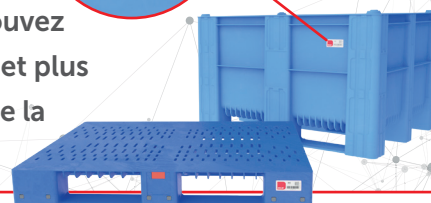

## Données techniques

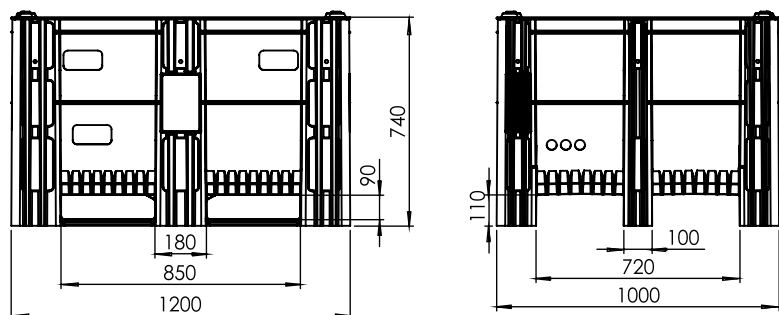

Compatible avec les couvercles  
1000 UNIVERSAL

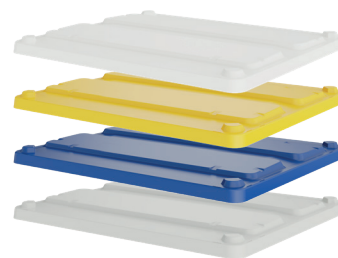

|                                   | ACE PLEINE – 3 semelles | ACE AJOURÉE – 3 semelles |
|-----------------------------------|-------------------------|--------------------------|
| Dimensions extérieures (LxIxH) mm | 1200x1000x740           | 1200x1000x740            |
| Dimensions intérieures (LxIxH) mm | 1128x928x585            | 1128x928x585             |
| Volume (litre)                    | 605                     | 605                      |
| Poids à vide (kg)                 | 38,50                   | 37,50                    |
| Charge max. (kg)                  | 1200 (pour 1 produit)   | 1200 (pour 1 produit)    |
| Charge au gerbage max. (kg)       | 5000                    | 5000                     |
| Matériau                          | Mousse structurée PEHD  |                          |
| Plage de température              | -40 °C à +60 °C         |                          |
| Quantité par conteneur (unités)   | 20 pieds                | 40 pieds HC              |
|                                   | 40                      | 106                      |

En raison des fluctuations dans le processus de fabrication, le poids à vide peut varier de  $\pm 3\%$

Les dimensions peuvent varier de  $\pm 1\%$

Mesures pour une température de 23 °C

La charge de gerbage maximale correspond à la charge verticale lorsque la charge de chaque caisse-palette ne dépasse pas 750 kg

La charge maximale correspond à une caisse-palette seule

Également disponible en différentes combinaisons : côtés pleins et base ajourée, ou côtés ajourés et base pleine.

Soumis à un minimum de commande

Existe avec 9 pieds – Merci de nous contacter pour cette option



Logo estampé  
à chaud

Numérotation  
séquentielle

Logo en relief

### Options de logo

Le nom de votre société, votre logo et une numérotation séquentielle peuvent être marqués à chaud sur votre produit Dolav pour en faciliter l'identification.

**DOLAV**<sup>®</sup>

**Tried. Trusted. Best.**



DOLAV FRANCE, 1 Rue des près, 28380 ST REMY SUR AVRE

+33 (0)9 77 75 31 57 +33 (0)2 37 62 34 18 info@dolav.fr www.dolav.fr

Bureaux internationaux : Allemagne, Australie, Benelux, Brésil, États-Unis, Espagne, France, Hong Kong, Israël, Italie, Royaume-Uni, Russie

