



SJ4740

PLATE-FORME A CISEAUX ELECTRIQUE

CARACTERISTIQUES STANDARD

- Système de détection de surcharge
- Système de câblage numéroté et codé par couleurs SKYCODED™ avec interface embarquée
- Peut translater à pleine hauteur
- Traction hydraulique à vitesse variable aux roues motrices avant
- Lampe clignotante
- Système d'avertissement d'abaissement
- Portillon mi-hauteur articulé
- Câble de boîtier de commande allongé
- Doubles freins d'arrêt
- Commandes proportionnelles pour les fonctions de translation et d'élévation
- Extension de plate-forme coulissante de 0,90 m
- Alimentation en courant continu 24 V
- Protection des batteries par coupure basse tension
- Niveau de pente franchissable de 25 %
- Pneus pleins à bandage caoutchouc non-marquants
- Système de protection anti-nids de poule
- Pré-câblage pour alimentation électrique en courant alternatif sur la plate-forme
- Alarme de dévers avec désactivation de la translation et de l'élévation
- Alarme sonore de mouvement
- Points de fixation de la longe de sécurité
- Avertisseur sonore
- Système de garde-corps articulés
- Fourreaux pour fourches et anneaux d'arrimage/de levage
- Pré-équipée pour les applications de télématique

ACCESSOIRES ET OPTIONS

- Lampes clignotantes doubles LED
- Batteries AGM
- Support pour cloisons/panneaux
- Râtelier à tuyaux faible charge
- Râtelier à tuyaux grande capacité
- Compartiment(s) sur tiroir verrouillable(s)
- Huile Bio
- Portillon pleine hauteur articulé à ressort
- Plateau à outils
- Système auxiliaire de protection par validation de l'élévation (SGLE)
- Télématique ELEVATE

SJ4740 PLATES-FORMES A CISEAUX ELECTRIQUES

Dimensions	SJ4740
A Hauteur de travail	13,86 m
B Hauteur de plate-forme élevée	11,86 m
C Hauteur de plate-forme abaissée	1,41 m
D Largeur totale	1,20 m
E Longueur totale (plate-forme rétractée)	2,41 m
F Hauteur repliée (garde-corps relevés)	2,53 m
G Hauteur repliée (garde-corps abaissés)	2,02 m
H Largeur de plate-forme (dimension intérieure)	1,06 m
I Longueur de la plate-forme (dimension intérieure, plate-forme rétractée)	2,19 m
Caractéristiques techniques	SJ4740
Extension de plate-forme (coulissante)	0,90 m
Garde au sol (système anti-nids de poule relevé)	11,50 cm
Garde au sol (système anti-nids de poule abaissé)	1,90 cm
Empattement	1,85 m
Poids	3040 kg
Niveau de pente franchissable	25 %
Rayon de braquage (intérieur)	0,46 m
Rayon de braquage (extérieur)	2,51 m
Durée d'élévation (avec charge nominale)	68 secondes
Durée d'abaissement (avec charge nominale)	47 secondes
Vitesse de translation (plate-forme repliée)	3,2 km/h
Vitesse de translation (plate-forme élevée)	0,8 km/h
Hauteur de translation maximale	Hauteur totale
Capacité (totale)	350 kg
Capacité répartie (plate-forme principale)	229kg
Capacité répartie (extension de plate-forme)	120kg
Charge au sol locale (avec charge nominale)	1585 kPa
Charge au sol totale (avec charge nominale)	11 kPa
Nombre maximal de personnes avec vent admissible de 0 m/s	3
Nombre maximal de personnes avec vent admissible de 12,5 m/s	0
Type de pneus	Pleins à bandage, non-marquants
Taille des pneus	16 x 5 x 12

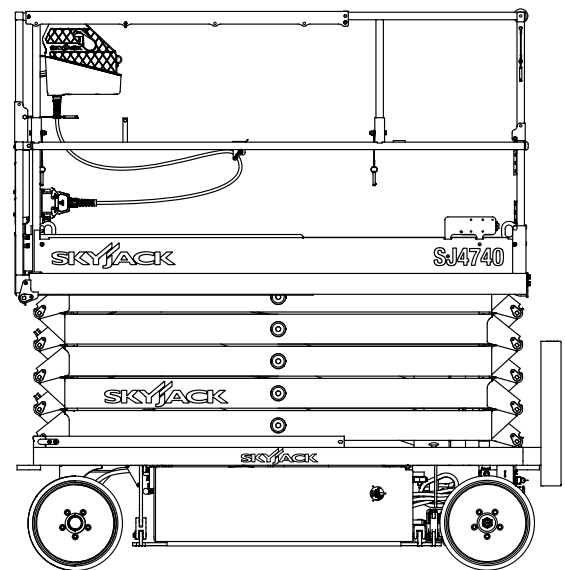
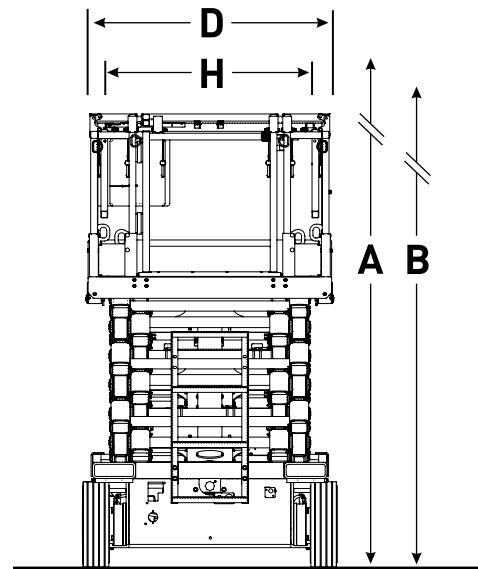

Skyjack UK
 Unit 1, Maes-y-Clawdd
 Maesbury Road Industrial Estate
 Oswestry, Shropshire, SY10 8NN
 Tél. : +44 (0) 1691 676235
 Fax : +44 (0) 1691 676239
 E-mail : info@skyjackeurope.co.uk

Skyjack France
 74 Rue Sibert
 F-42400 Saint-Chamond
 France
 Tél. +33 (0) 4 78 73 53 32
 Fax +33 (0) 4 78 56 52 42

Skyjack Allemagne
 Därmannsbusch 2a
 D-58456 Witten
 Allemagne
 Tél. : +49 (0) 2302 20 26 909
 Fax : +49 (0) 2302 20 25 671

Skyjack AB Suède
 Agnesbergsvägen 28
 424 38 Agnesberg
 Suède
 Tél. : +46 (0) 31 21 22 45
 Fax : +46 (0) 31 787 65 10

www.skyjack.com