



YANMAR

CHARGEUSES SUR PNEUS

V7 – V8



V7

Moteur	YANMAR 4TNV88
Puissance nette	50 CV
Poids opérationnel	4 100 kg
Capacité du godet	0,7 m ³

V8

Moteur	YANMAR 4TNV88
Puissance nette	50 CV
Poids opérationnel	4 350 kg
Capacité du godet	0,8 m ³

CHARGEUSES SUR PNEUS YANMAR COMPACTES, PUISSANTES



ARTICULATION DROITE ET RIGIDE

Pour une meilleure fiabilité, pour une meilleure stabilité. Les roues avant et arrière suivent le même tracé. Pas d'endommagement des pelouses, ni des chaussées. Rayon de braquage court et positionnement optimal des fourches à palette. Moins d'usure des pneus.



UN MOTEUR YANMAR PUISSANT

4 cylindres, moteur diesel à injection directe, refroidi à eau. Conforme aux normes d'émissions Phase IIIA. Faible consommation de carburant, faibles coûts de maintenance, faible niveau sonore, maintenance facile. Moteur monté longitudinalement, dimensions de la machine réduites.



QUALITE DES COMPOSANTS

Développées en Europe par des fournisseurs reconnus pour leurs composants de qualité. Le design et la performance des composants ont été étudiés pour des travaux sur chantiers exigeants et pour une longue durée de vie.



ESSIEU ARRIÈRE OSCILLANT

Confort de conduite amélioré. Meilleure stabilité de la machine sur tous les terrains. Plus grande durée de vie de la machine. Excellente stabilité avec godet et fourches à palette. Il s'agit d'une des plus grandes forces des chargeuses Yanmar.



FACILITÉ DE MAINTENANCE

Moteur monté longitudinalement. Accès idéal à tous les points de maintenance et de service.



ET MULTIFONCTIONS



CABINE

Silencieuse, confortable et dotée d'une excellente visibilité à 360° (vue panoramique). Le siège conducteur et la colonne de direction sont réglables. Nouveau concept et nouveau design des systèmes de chauffage et de climatisation.



UTILISATION FACILE, JOYSTICK MULTIFONCTIONS

Toutes les fonctions principales, comme la conduite en marche avant/arrière, la sélection de la vitesse de conduite, l'hydraulique de travail et le blocage du différentiel sont centralisés sur le joystick multifonctions.



CINÉMATIQUE EN Z

Retour automatique du godet, force d'arrachement exceptionnelle et bonne vision des attaches à tout moment.



ATTACHE RAPIDE HYDRAULIQUE

Actionnée hydrauliquement, elle permet un changement rapide entre les différents accessoires. Inclut la ligne hydraulique de travail (3^{ème} section) pour activer plusieurs accessoires nécessitant une performance hydraulique élevée.





POSTE DE CONDUITE

VISIBILITÉ A 360°

La visibilité a été optimisée grâce aux larges vitres, renforçant la sécurité sur les chantiers. La visibilité vers l'avant et sur l'accessoire est optimale, permettant ainsi un fonctionnement plus rapide et plus sécurisé.



JOYSTICK MULTIFONCTIONS

Le joystick multifonctions facilite les opérations. Il comprend un bouton de sélection du sens de marche, un sélecteur de vitesse, un blocage du différentiel 100% sur demande et une attache rapide hydraulique. Une grande attention a été portée sur la mise au point d'une ergonomie exceptionnelle afin d'améliorer le confort de l'opérateur.

* V8, non disponible pour V7

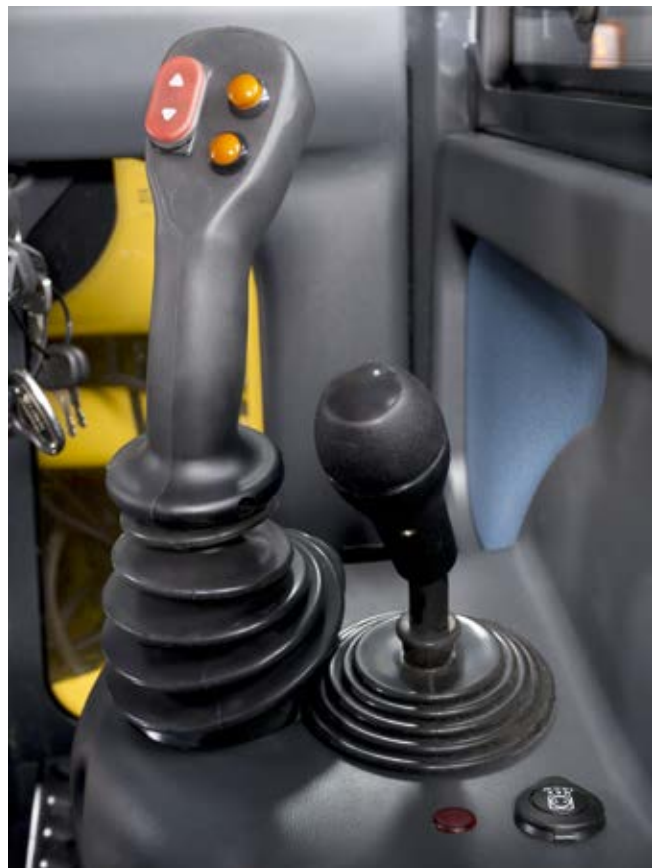

COMMANDES

Le tableau de bord permet d'accéder facilement aux informations de travail de la machine grâce à l'utilisation de jauges et de voyants. Tous les interrupteurs sont centralisés pour un fonctionnement et une sécurité optimisés.



SIÈGE CONFORTABLE ET AJUSTABLE

Notre siège standard, ajustable en hauteur et en profondeur, est doté d'un haut dossier et d'un appui-tête. Il permet à l'opérateur de trouver une position optimale et confortable.

COLONNE DE DIRECTION AJUSTABLE

La colonne de direction ajustable fait partie de l'équipement standard de la machine. Elle permet d'améliorer le confort de l'opérateur et facilite l'entrée et la sortie de la cabine.





TRANSMISSION

VITESSE DE TRANSLATION

La transmission hydrostatique Yanmar possède deux vitesses : de 0 à 7 km/h et de 0 à 20 km/h. En option, le modèle V8 peut proposer une vitesse allant de 0 à 28 km/h.



FONCTION INCHING* ET DISPOSITIF D'AVANCE LENTE AVEC REGLAGE MANUEL**

En utilisant la fonction d'avance lente, il est possible de régler la performance hydraulique avec précision.

Le conducteur peut modifier la puissance entre la transmission et les commandes hydrauliques. En utilisant seulement la puissance de freinage de la transmission hydrostatique, la chargeuse est ralentie sans que l'opérateur ait besoin d'actionner les freins. Cette caractéristique améliore les temps des cycles de travail d'excavation et de chargement.

La fonction d'avance lente empêche le patinage des roues afin d'éviter une usure excessive des pneus.



* Standard sur V8 / En option pour V7

** En option pour V7 et V8



BLOCAGE DU DIFFÉRENTIEL À LA DEMANDE*

La V8 de Yanmar propose un blocage du différentiel 100% à la demande, ce qui est un atout considérable lorsque les roues dérapent sur des sols boueux ou glissants.

COMMANDE DE TRANSLATION**

La fonction de commande de translation induit un effet de suspension à l'intérieur du vérin de la flèche grâce à un accumulateur. Ce système permet d'améliorer la conduite de la chargeuse lors de transport de charges sur un sol inégal ou en cas de conduite à grande vitesse. Cette caractéristique améliore de manière drastique le confort de l'opérateur.

FORCE DE TRACTION

La transmission hydrostatique, parfaitement réglée sur les performances du moteur Yanmar, est caractérisée par sa grande puissance et son ajustement en douceur. L'opérateur bénéficie ainsi d'une force de traction élevée pour des opérations de levage ou des excavations efficaces ainsi que de bonnes performances de translation même sur des pentes abruptes.

* Standard sur V8 / non disponible sur V7

** En option pour V7 et V8



STRUCTURE DE LEVAGE

CINEMATIQUE EN Z

L'articulation de la barre en Z offre une force d'arrachement élevée ainsi que des cycles de travail rapides. Ce choix d'articulation permet d'améliorer la productivité de la chargeuse et de maintenir un couple important lorsque le bras est baissé, ce qui est idéal pour le chargement.



ATTACHE RAPIDE HYDRAULIQUE

L'attache rapide hydraulique fait partie de l'équipement standard des chargeuses Yanmar. Son fonctionnement est simple et sécurisé, permettant ainsi un changement rapide des accessoires.

Nous avons également intégré le circuit hydraulique auxiliaire pour les accessoires hydrauliques. En option, nous disposons d'une attache rapide compatible avec les systèmes d'attaches Volvo et Skid Steer.



ATTACHE UNIVERSELLE POUR SKID STEER

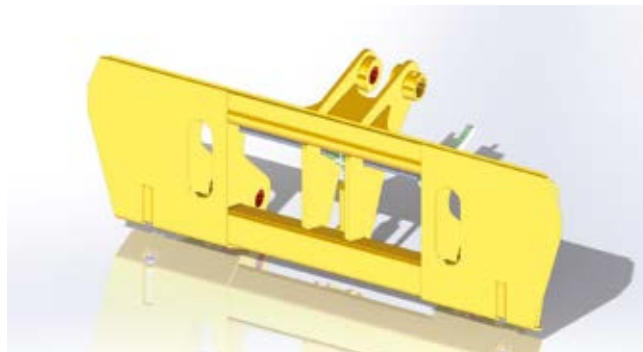

RETOUR AUTOMATIQUE DU GODET

Les modèles V7 & V8 sont également équipés en série d'une fonction de retour automatique du godet à la position d'excavation. Lorsque l'opérateur baisse le bras de la chargeuse, le godet revient automatiquement en position de chargement.





CONCEPT DE LA CHARGEUSE

CONCEPT DE L'ARTICULATION

Yanmar a décidé d'utiliser un concept d'articulation droite avec un essieu arrière oscillant pour ses chargeuses sur pneus. Ce concept provient des chargeuses de grosse taille et a été choisi en raison de sa simplicité et de sa robustesse. Il présente également les caractéristiques suivantes :

- L'opérateur garde la même inclinaison que le godet sur terrain irrégulier, ce qui apporte une plus grande précision en particulier lors de l'utilisation de fourches à palette.
- Force de levage améliorée avec la structure avant en position articulée et la partie arrière qui agit comme contrepoids.
- Plus de pression sur le godet lors des remblayages, rendant ainsi les opérations de nivellement plus simples et plus rapides à effectuer.

DIMENSIONS

Les modèles V7 & V8 possèdent des dimensions très compactes dans tous les aspects : hauteur (<2,5 m), largeur, longueur et rayon de rotation. Ces dimensions compactes contribuent à la grande maniabilité des chargeuses sur pneus Yanmar.





MOTEUR

Yanmar équipe les modèles V7 & V8 du moteur 4TNV88 Yanmar. TNV signifie Nouvelle Valeur Totale. Le moteur intègre une nouvelle conception de la chambre de combustion afin de produire une combustion moins polluante et de diminuer les émissions d'échappement. Cette conception est également dotée d'une rigidité améliorée et optimisée afin de réduire significativement les vibrations et le niveau sonore. L'amélioration du système de refroidissement de la gamme de moteurs TNV renforce la durabilité et la durée de service de ce composant principal.

La conception du compartiment moteur provient de celle des chargeuses de grosse taille, dans lesquelles le moteur est monté en ligne. Cette conception présente l'avantage de permettre une accessibilité totale aux points de maintenance et une meilleure performance de refroidissement pour une durée de service plus longue.



HYDRAULIQUE

TRANSMISSION HYDROSTATIQUE

Transmission hydrostatique à haute pression, avec régulation automatique de puissance et circuit fermé avec pompe à débit variable et moteur à cylindrée variable (Changement Automatique HA).

CHANGEMENT AUTOMATIQUE HA

Le système de contrôle automatique de changement de haute pression HA modifie automatiquement la vitesse de translation en fonction de la performance requise. Le changement automatique de vitesse de translation est simple à utiliser : il améliore le confort de l'opérateur et détermine la combinaison optimale entre le couple et la vitesse.

Le kit auxiliaire pour marteau hydraulique est un équipement optionnel. Yanmar propose également un kit High Flow pour l'utilisation d'accessoires exigeants pour le soufflage ou les déplacements, etc.

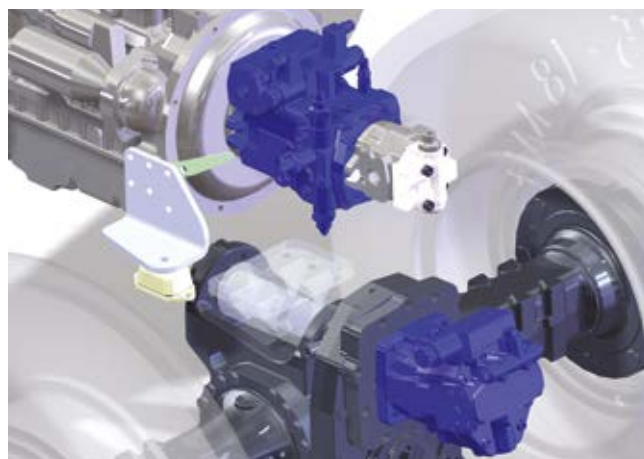

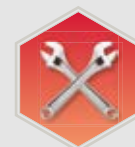

MAINTENANCE

La large ouverture du capot du moteur permet d'accéder facilement à tous les principaux éléments de service permettant une maintenance simple et rapide, ainsi qu'une réduction du TCO de la machine.



FIABILITÉ

LONGS INTERVALLES D'ENTRETIEN

Nos chargeuses sur pneus étant conçues pour un travail intensif, nous avons réduit les intervalles d'entretien au minimum. Les intervalles pour le moteur et l'huile hydraulique commencent à 500 heures et les opérations de graissage doivent être effectuées toutes les 50 heures.



COMPOSANTS

La qualité et la fiabilité sont les principaux moteurs dans le développement de nos produits, c'est pour cela que nos chargeuses sont développées en Europe et n'utilisent que des composants de haute qualité.



CINEMATIQUE EN Z

L'articulation de la barre en Z possède un nombre minimal de broches, d'articulations et de leviers à maintenir.



ÉQUIPEMENT

ÉQUIPEMENTS STANDARD

MOTEUR

- 4TNV88 Yanmar diesel
- Interrupteur principal de batterie

SYSTÈME HYDRAULIQUE

- 3^{ème} section de contrôle (kit hydraulique avant)

CABINE

- Porte située sur la gauche
- Attache rapide hydraulique
- Tableau de bord central
- Pré-équipement radio sans radio, haut-parleur et antenne
- Bouton de sélection du sens de marche sur le levier du joystick
- Ventilation du pare-brise avant
- Système de chauffage avec échange thermique et ventilateur 3 vitesses
- Cabine ROPS / FOPS avec fenêtre ouvrante à la droite de l'opérateur

- Essuies glaces

CHÂSSIS ET PNEUS

- Essieux renforcés
- Pneus : 12.0/75 R18
- Articulation de la barre en Z
- Articulation centrale et essieu arrière oscillant
- Frein de service à tambour sur l'essieu avant fonctionnant sur les 4 roues
- Frein de stationnement à tambour sur l'essieu avant
- Transmission hydrostatique : 2 vitesses avant/arrière (20 km/h max.)
- Contrepoids 250 kg (seulement pour la version V8)

SÉCURITÉ

- Système de direction – commandé par le système « LOADSENSING » avec valve

- de priorité

- Siège conducteur avec ceinture de sécurité
- Rétroviseurs repliables
- Alarme de recul
- Différentiel avant à commande proportionnelle avec verrouillage automatique
- Dispositif d'avance lente avec réglage manuel (V8)

ÉCLAIRAGE

- Feux de travail à l'avant et à l'arrière
- Gyrophare avec support magnétique

DIVERS

- Contrôle qualité CE

ÉQUIPEMENTS OPTIONNELS

MOTEUR

- Puissance de batterie (jusqu'à 80A)
- Mode vitesse rapide avec 28km/h max. (seulement pour la version V8)
- Réglage manuel de la puissance (régime moteur) (seulement pour la version V8)

SYSTÈME HYDRAULIQUE

- Kit haut débit avec 84 l/min 230 bar (incl. Add. Refroidisseur d'huile)
- Kit auxiliaire hydraulique pour marteau hydraulique à main (sans le marteau)
- Double circuit hydraulique avant (4^{ème} section)

CABINE

- Radio
- Climatisation

- Kit de limitation de vitesse
- Filtre à air de sécurité (charbon actif) dans la cabine
- Préfiltre Vortex (séparateur de poussière cyclonique)

CHÂSSIS ET PNEUS

- Pneus 12.0/75/18 – 12 pr MITAS
- Pneus 340/80R18 Michelin XMCL Agri-Profil
- Pneus à compaction basse 12.5/80-18 -14 pr – MITAS
- Pneus d'hiver Nokian (seulement pour la version V8)

SÉCURITÉ

- Différentiel arrière à commande proportionnelle avec verrouillage automatique
- Soupape d'arrêt de sécurité du vérin du godet
- Soupapes d'arrêt de sécurité du vérin du balancier

- Soupape de régulation en pente
- Dispositif d'avance lente avec réglage manuel pour V7
- Contrôle de la translation
- Rétroviseur chauffant

ATTACHES

- Système d'attache rapide pour accessoires Volvo
- Système d'attache rapide pour accessoires Skidsteer
- Plaque d'adaptation universelle pour accessoires

DIVERS

- Kit électrique avant
- Version agricole (ventilateur aspirant + grille de protection)
- Unité centrale de lubrification (seulement lors de l'assemblage - pas de kit)
- Peinture spéciale
- Huile bio



ACCESSOIRES

Yanmar vous propose des accessoires adaptés à vos besoins et conformes aux normes de sécurité en vigueur dans votre pays : godet universel, godet 4 en 1, godet pour matériaux légers, godet à déversement latéral avec dents, fourches à palette avec dents, balayeuse avec godet de récupération + balai latéral + réservoir d'eau.



DIMENSIONS

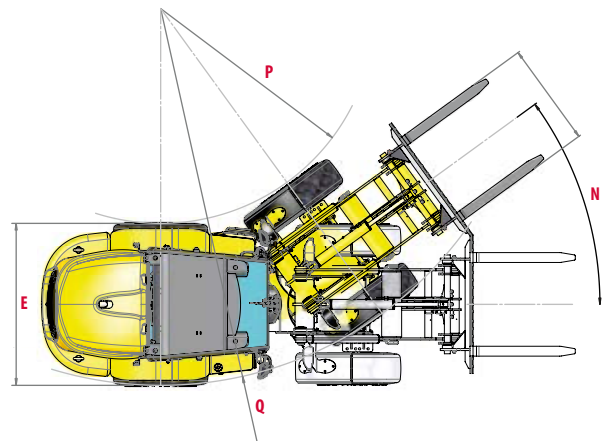
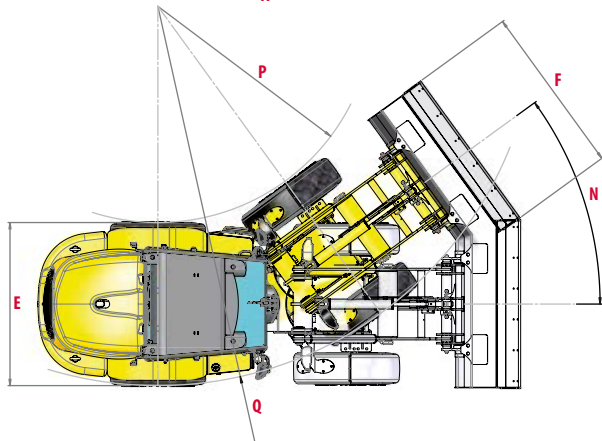
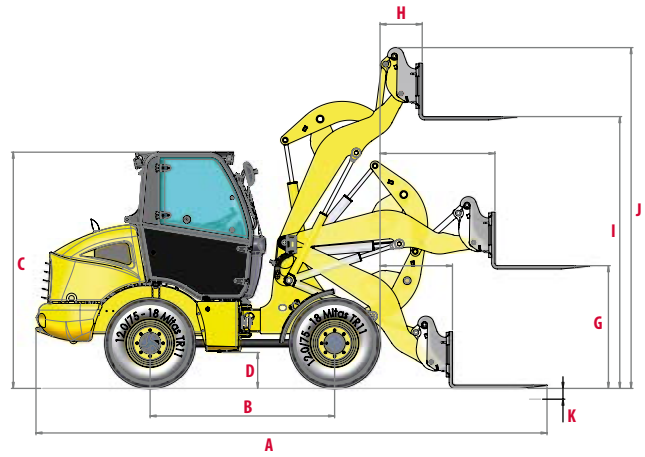
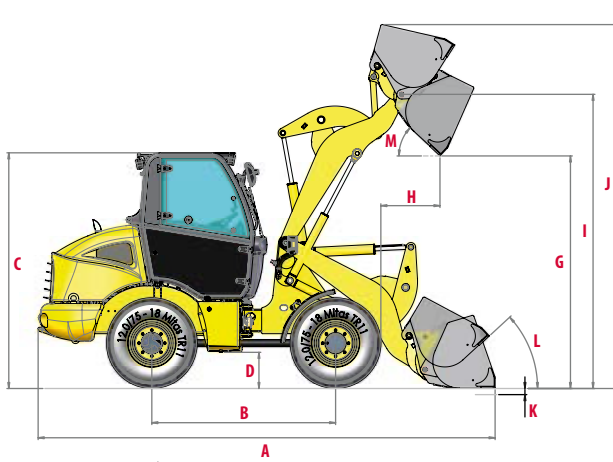

	V7	V8
A » Longueur hors tout	4800 mm	4800 mm
B » Empattement	1950 mm	1950 mm
C » Hauteur hors tout (cabine/toit)	2460 mm	2460 mm
D » Garde au sol	350 mm	350 mm
E » Largeur hors tout (en dehors des pneus)	1620 mm	1620 mm
F » Largeur hors tout (godet)	1700 mm	1900 mm
G » Hauteur de déversement (a/s dents)	2450 mm	2450 mm
H » Portée de basculement (a/s dents)	650 mm	650 mm
I » Hauteur max. de la charnière	3100 mm	3100 mm
J » Hauteur max. de levage	3800 mm	3800 mm
K » Profondeur de fouille	65 mm	65 mm
L » Angle d'inclinaison arrière (en situation de déplacement)	42°	42°
M » Angle de déversement	43°	43°
N » Angle d'articulation	40°	40°
P » Rayon de rotation (rayon de braquage des chenilles)	3790 mm	3790 mm
Q » Rayon de rotation (rayon de braquage du godet)	4210 mm	4210 mm

■ Sous réserve de modifications techniques. Dimensions données en mm avec godet spécifique Yanmar.



CARACTERISTIQUES



POIDS +/- 2% (NORMES CE)

	V7	V8
Poids opérationnel	4100 kg	4350 kg



MOTEUR

Type	4TNV88
Carburant	Diesel
Puissance nette	35 kW / 48 CV / 3 000 tr/min
Batterie	12 V
Alternateur	65 A (pour la version V8)
Émissions du moteur	Phase IIIA (EG 97/68)



SYSTÈME HYDRAULIQUE

	V7	V8
Hydrostat / 1 pompe à piston axial	350 bars	500 bars
3. Section / 1 pompe à engrenages	60 l/min / 200 bars	60 l/min / 230 bars



PERFORMANCES

	V7	V8
Vitesse de translation	7 / 20 km/h (avec limiteur de vitesse)	7 / 20 km/h (avec limiteur de vitesse)
Charge de basculement statique (droite)	3 000 kg	3 300 kg
Charge de basculement statique (braquage complet)	2 700 kg	3 000 kg
Force d'arrachement (godet)	46,1 kN	52,97 kN
Force de traction	2 300 kg	3 030 kg
Pente maximale	36°	
Pression acoustique (2000/14/CE & 2005/88/CE)	101 dB (LwA) / 75 dB (LpA)	



CHÂSSIS ET PNEUS

Pneus	12.0/75 R18
-------	-------------



CONTENANCES

Réservoir carburant	60 l
Huile moteur	7 l
Réservoir hydraulique	60 l

FRÉQUENCE DE MAINTENANCE

Changement huile moteur : **500 heures** | Changement filtre huile moteur : **500 heures** | Changement filtre gasoil : **500 heures** | Changement huile hydraulique : **1 000 heures** | Changement liquide de refroidissement : **1 000 heures**



YANMAR



Imprimé en France – Le constructeur se réserve le droit de modifier les informations de ce catalogue sans préavis. Pour tout complément d'information, veuillez vous adresser à votre distributeur agréé Yanmar Construction Equipment Europe.

Yanmar Construction Equipment Europe S.A.S.

25, rue de la Tambourine
52100 SAINT DIZIER – FRANCE
contact@yanmar.fr

www.yanmarconstruction.eu