

ECU Caractéristiques Techniques Transpalette à conducteur accompagnant

[ECU 14](#)

[ECU 14 Full Lead](#)

[ECU 16](#)

[ECU 18](#)

[ECU 20](#)

[ECU 25](#)

[ECU 30](#)





			STILL	STILL	STILL	STILL	STILL	STILL	STILL	STILL	STILL	STILL	STILL			
	1.1	Constructeur														
Caractéristiques	1.2	Modèle		ECU 14	ECU 14 Full Lead	ECU 16	ECU 18	ECU 20	ECU 25	ECU 30						
	1.3	Entraînement		Batterie	Batterie	Batterie	Batterie	Batterie	Batterie	Batterie						
	1.4	Utilisation		Conducteur accompagnant	Conducteur accompagnant	Conducteur accompagnant	Conducteur accompagnant	Conducteur accompagnant	Conducteur accompagnant	Conducteur accompagnant						
	1.5	Capacité de charge nominale	Q	kg	1400	1400	1600	1600	1800	1800	2000	2500	2500	3000 ¹	3000 ¹	
Poids	1.6	Distance au centre de charge	c	mm	600	600	600	600	600	600	600	600	600	600		
	1.8	Distance à la charge	x	mm	914	914	914	914	914	914	914	914	914	914		
	1.9	Empattement	y	mm	1275	1210	1275	1342	1275	1342	1342	1342	1414	1342	1414	
	2.1	Poids à vide avec batterie		kg	325	327	432	512	432	512	512	545	643	545	643	
	2.2	Charge sur essieu en charge	côté moteur/côté charge	kg	591/1134	593/1134	723/1309 ²	762/1350 ³	772/1460 ²	808/1503 ³	855/1657 ³	992/2053	1031/2112	1109/2436	1142/2501	
	2.3	Charge sur essieu à vide	côté moteur/côté charge	kg	251/74	253/74	336/96 ²	395/117 ³	336/96 ²	395/117 ³	395/117 ³	414/131	484/159	414/131	484/159	
	Roues/roulements	3.1	Équipement de roues			Polyurethan	Polyurethan	Polyurethan	Polyurethan	Polyurethan	Polyurethan	Polyurethan	Polyurethan	Polyurethan	Polyurethan	
		3.2	Dimensions des bandages	côté moteur	mm	∅ 230 x 75	∅ 230 x 75	∅ 230 x 75	∅ 230 x 75	∅ 230 x 75	∅ 230 x 75	∅ 230 x 75	∅ 230 x 75	∅ 230 x 75	∅ 230 x 75	
		3.3	Dimensions des bandages	côté charge	mm	∅ 85 x 100	∅ 85 x 100	∅ 85 x 100	∅ 85 x 100	∅ 85 x 100	∅ 85 x 100	∅ 85 x 100	∅ 85 x 80	∅ 85 x 80	∅ 85 x 80	∅ 85 x 80
		3.4	Dimensions des galets stabilisateurs		mm	∅ 100 x 40	∅ 100 x 40	∅ 100 x 40	∅ 100 x 40	∅ 100 x 40	∅ 100 x 40	∅ 100 x 40	∅ 100 x 40	∅ 100 x 40	∅ 100 x 40	∅ 100 x 40
3.5		Nombre de roues (x = motrice)	côté moteur/côté charge			1x 2/2	1x 2/2	1x 2/2	1x 2/2	1x 2/2	1x 2/2	1x 2/4	1x 2/4	1x 2/4	1x 2/4	
3.6		Voie	côté moteur	b ₁₀	mm	458	458	458	458	458	458	458	458	458	458	
3.7		Voie	côté charge	b ₁₁	mm	350/390/510	350/390/510	350/390/510	350/390/510	350/390/510	350/390/510	350/390/510	350/390/510	350/390/510	350/390/510	
Principales dimensions	4.4	Levée		h ₃	mm	123	123	123	123	123	123	123	123	123		
	4.9	Hauteur de la poignée du timon en position de translation	min./max.	h ₁₄	mm	800/1240	800/1240	800/1240	800/1240	800/1240	800/1240	800/1256	800/1256	800/1256	800/1256	
	4.15	Hauteur des fourches	abaissées	h ₁₃	mm	85	85	85	85	85	85	85	85	85	85	
	4.19	Longueur totale		l ₁	mm	1660	1595	1660	1727	1660	1727	1727	1799	1727	1799	
	4.20	Longueur au talon des fourches		l ₂	mm	510	445	510	577	510	577	577	649	577	649	
	4.21	Largeur hors tout		b ₁ /b ₂	mm	720	720	720	720	720	720	720	720	720	720	
	4.22	Dimensions des fourches	DIN ISO 2331	s/e/l	mm	52/170/1150	52/170/1150	52/170/1150	52/170/1150	52/170/1150	52/170/1150	52 (57°)/170/1150	52 (57°)/170/1150	52 (57°)/170/1150	52 (57°)/170/1150	
	4.25	Largeur externe des fourches		b ₅	mm	520/560/680	520/560/680	520/560/680	520/560/680	520/560/680	520/560/680	520/560/680	520/560/680	520/560/680	520/560/680	
	4.32	Garde au sol à mi-empattement		m ₂	mm	36	36	36	36	36	36	36 (30°)	36 (30°)	36 (30°)	36 (30°)	
	4.34.1	Largeur d'allée avec palette 1000 x 1200 en largeur		A _{st}	mm	1771 ⁴	1706	1771 ⁴	1838 ⁴	1771 ⁴	1838 ⁴	1838 ³	1909 ³	1838 ³	1909 ³	
4.34.2	Largeur d'allée avec palette 800 x 1200 en longueur		A _{st}	mm	1971 ⁴	1906	1971 ⁴	2038 ⁴	1971 ⁴	2038 ⁴	2038 ³	2109 ³	2038 ³	2109 ³		
4.35	Rayon de giration		W _a	mm	1485 ⁴	1420	1485 ⁴	1552 ⁴	1485 ⁴	1552 ⁴	1552 ⁴	1623 ³	1552 ³	1623 ³		
Performances	5.1	Vitesse de translation	avec/sans charge	km/h	5/5	5/5	6/6	6/6	6/6	6/6	6/6	6/6	6/6	6/6		
	5.2	Vitesse de levée	avec/sans charge	km/h	0,039/0,047	0,039/0,047	0,039/0,047	0,039/0,047	0,039/0,047	0,039/0,047	0,039/0,047	0,046/0,060	0,046/0,060	0,044/0,060	0,044/0,060	
	5.3	Vitesse de descente	avec/sans charge	m/s	0,072/0,028	0,072/0,028	0,087/0,037	0,087/0,037	0,044/0,044	0,044/0,044	0,044/0,044	0,045/0,046	0,045/0,046	0,045/0,046	0,045/0,046	
	5.8	Max. rampe maxi kB 5	avec/sans charge	%	10,00/25,00	10,00/25,00	8,00/25,00	8,00/25,00	7,30/25,00	7,30/25,00	6,60/25,00	8,00/24,04	8,00/24,04	6,70/24,04	6,70/24,04	
	5.10	Frein de service				Électrique	Électrique	Électrique	Électrique	Électrique	Électrique	Électromagnétique	Électromagnétique	Électromagnétique	Électromagnétique	
Moteur électrique	6.1	Moteur de translation, puissance S2 = 60 min		kW	1,0	1,0	1,0	1,0	1,0	1,0	1,5	1,5	1,5	1,5		
	6.2	Moteur de levage, puissance avec S3 = 15%		kW	1,0	1,0	1,0	1,0	1,0	1,0	2,2	2,2	2,2	2,2		
	6.3	Batterie normalisée DIN 43531/35/36 A, B, C, non			-	-	Norme BS	DIN 43535 B	Norme BS	DIN 43535 B	DIN 43535 B	DIN 43535 B	DIN 43535 B	DIN 43535 B	DIN 43535 B	
	6.4	Tension batterie/capacité nominale K _s		V/Ah	2x 12/44	2x 12/58	24/110 (150)	24/200 (250)	24/110 (150)	24/200 (250)	24/200 (250)	24/200 (250)	24/375	24/200 (250)	24/375	
	6.5	Poids batterie ±5% (selon constructeur)		kg	36,4	38,2	123 (152)	150 (220)	123 (152)	150 (220)	150 (220)	150 (220)	305	150 (220)	305	
	6.6	Consommation d'énergie (cycle VDI)		kWh/h	0,30	0,30	0,36	0,36	0,37	0,37	0,40	0,54	0,61	0,61	0,64	
Autres	8.1	Commande de translation			Électronique	Électronique	Électronique	Électronique	Électronique	Électronique	Électronique	Électronique	Électronique	Électronique		
	8.4	Pression acoustique (poste de conduite)		dB(A)	<70	<70	<70	<70	<70	<70	<70	<70	<70	<70		

¹ Pour longueur de fourches >1600 mm (empattement court seulement)
² Pour longueur de fourches >1600 mm
³ Valeurs pour timon en position de travail dans un espace exigu avec angle de braquage à 90°
⁴ Limite géométrique pour exécution avec longueur de fourches 2400 mm et empattement standard

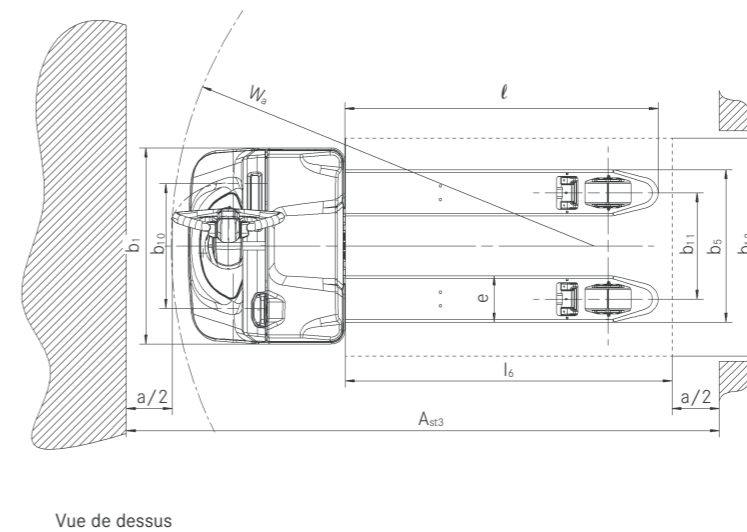
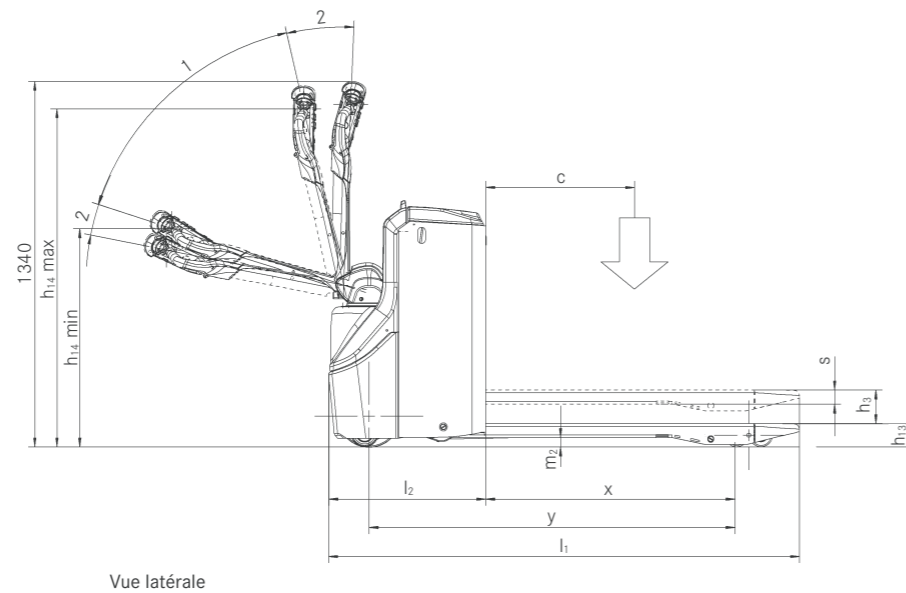

ECU Transpalette à conducteur accompagnant Rayon de giration

Rayon de giration W_a pour la détermination de la largeur d'allée

Configuration avec barre de pression

	Coffre de batterie	ECU 14/16/18/20		ECU 25		ECU 30
		150 Ah	250 Ah	250 Ah	375 Ah	375 Ah
Longueur des fourches l (mm)	Distance x					
980	744	1315	1382	1382	1454	1454
1150	914	1485	1552	1552	1623	1623
1200	964	-	-	1602	1673	1673
1450	1214	1784	1851	1851	1923	1923
1600	1364	1934	2001	2001	2073	2073

Configuration avec barre de poussé

	Coffre de batterie	ECU 14/16/18/20		ECU 25		ECU 30
		150 Ah	250 Ah	250 Ah	375 Ah	375 Ah
Longueur des fourches l (mm)	Distance x					
1980	1694	-	-	2331	2402	-
1980	1491	-	-	2128	2200	2200
2160	1874	-	-	2510	2582	-
2160	1618	-	-	2254	2326	2326
2400	2114	-	-	2750	2822	-
2400	1744	-	-	2380	2452	2452

Vues détaillées



Câble batterie



Timon



Visibilité sans obstacle sur les fourches

ECU Transpalette à conducteur accompagnant
L'accompagnateur fidèle



ECU Transpalette à conducteur accompagnant L'accompagnateur fidèle

Haute manœuvrabilité dans les espaces les plus réduits :
bouton d'approche lente sur le timon

Haut rendement : capacité de charge jusqu'à trois tonnes

Sécurité et efficacité grâce à une visibilité optimale sur les pointes
de fourches



ECU

Le transpalette ECU est idéal pour le transfert horizontal de jusqu'à 3 000 kg sur de courtes distances. Ses dimensions compactes et sa grande maniabilité dans les espaces les plus exigus en font un auxiliaire précieux dans tout entrepôt – par exemple pour la préparation des marchandises. Il se distingue également par son bouton d'approche lente intelligemment positionné, livrable en option : il est situé sur la tête de timon, permettant des manœuvres précises même lorsque cette dernière est en position verticale. Grâce à une disposition ergonomique des commandes, l'ECU se pilote entièrement d'une seule main, gauche ou droite indifféremment. Son châssis en matériaux robustes, encaissant même les chocs les plus forts sans déformation, de même que sa roue motrice à faible usure, font de l'ECU un investissement à long terme hautement rentable autant qu'économique.

ECU Full Lead

L'ECU Full Lead (plomb pur) est un véritable concentré d'énergie. Merci à sa batterie au plomb pur ce transpalette compact et maniable peut non seulement être rechargé beaucoup plus rapidement, mais il accepte également sans problème des recharges intermédiaires grâce à aux technologies modernes de régulation du courant. La petite taille de ce nouveau type de batterie autorise en outre une construction particulièrement compacte. Résultat : même dans les espaces les plus réduits, le travail s'effectue avec un maximum de sécurité comme de précision – que ce soit pour le chargement et le déchargement de camions via une rampe et un quai, dans les allées d'entrepôt les plus étroites ou les rayons de supermarché les plus encombrés... Naturellement, l'ECU Full Lead (plomb pur) offre également tous les avantages éprouvés de cette gamme de transpalettes, comme le chargeur intégré assurant gain de place, économie et meilleure efficacité par rapport à un chargeur externe. Ou encore la récupération d'énergie à chaque freinage...

Un équipement complet

Puissance

- Grande productivité grâce à une capacité de charge jusqu'à trois tonnes
- Une puissance généreuse : moteur d'entraînement asynchrone entièrement cartésisés

Précision

- Manœuvre dans les espaces les plus réduits grâce au bouton d'approche lente en tête de timon
- Visibilité optimale sur les pointes de fourches
- Rapidité et précision : Fourches arrondies pour une meilleure prise de palettes

Ergonomie

- Commandes parfaitement adaptées aux droitiers comme aux gauchers
- Travail rapide, manipulation des commandes intuitive (au toucher, sans baisser les yeux) : Les boutons de commande haptiques sont immédiatement reconnaissables et différenciables au toucher

Compacité

- Haut rendement : dimensions compactes assurant un travail à la fois rapide et sûr
- Parfait dans les espaces exigus : extrême maniabilité grâce à une conception courte et étroite

Sécurité

- Bouton anti-écrasement assurant une protection efficace de l'opérateur
- Accès non autorisé impossible : contrôle d'accès par code PIN intégré de série

Protection de l'environnement

- Émissions sonores quasi nulles
- Récupération d'énergie à chaque freinage
- Utilisation de matériaux à plus de 95% recyclables

ECU Transpalette à conducteur accompagnant

Variantes d'équipement



	ECU 14	ECU 14 Full Lead	ECU 16	ECU 18	ECU 20	ECU 25	ECU 30
Généralités	Exécution avec barre de traction	●	●	●	●	●	●
	Différentes longueurs de fourche	○	○	○	○	○	○
	Écritoire normalisée DIN A4 avec arceau porte-accessoire	○	○	○	○	○	○
	Approche lente avec timon en position verticale	○	○	○	○	○	○
	Exécution chambre froide	○	○	○	○	○	○
Entrainement	Roue motrice équipée en polyuréthane 230 x 75 mm	●	●	●	●	●	●
	Roue motrice équipée en polyuréthane profilé 230 x 75 mm	○	○	○	○	○	○
	Roue motrice équipée en polyuréthane antistatique 230 x 75 mm	○	○	○	○	○	○
	Roue motrice équipée en caoutchouc plein	○	○	○	○	○	—
	Roues porteuses équipées polyuréthane/simples 85 x 100 mm	●	●	●	●	●	—
	Roues porteuses équipées polyuréthane/tandem 85 x 80 mm	○	○	○	○	○	●
Sécurité	Contrôle des accès par code PIN	○	○	○	○	○	○
Système de batterie	Transporteur à rouleaux pour changement latéral de la batterie	—	—	—	—	—	○
	Changement de batterie à l'aide d'une grue	—	—	●	●	●	●
	2 blocs batterie sans entretien 12 V/44 Ah	●	—	—	—	—	—
	2 blocs batterie sans entretien au Full Lead (plomb pur) à recharge rapide 12 V/58 Ah	—	●	—	—	—	—
	Compartment batterie de 110 à 150 Ah	—	—	●	●	—	—
	Compartment batterie de 200 à 250 Ah	—	—	○	○	●	●
	Compartment batterie de 300 à 375 Ah	—	—	—	—	—	○
	Compartment batterie de 300 à 375 Ah pour changement de batterie latéral	—	—	—	—	—	—
	Chargeur intégré pour batterie Full Lead	—	●	—	—	—	—
	Chargeur intégré pour batterie gel	●	—	○	○	○	○
	Chargeur intégré pour batterie humide	—	—	○	○	○	○

● Standard ○ En option — Non disponible

STILL

6 Bd Michael Faraday
SERRIS - CEDEX 4
F-77716 MARNE LA VALLEE
Tél: +33 1.64.17.40.00
Fax: +33 1.64.17.41.70
info@still.fr

**Pour plus d'informations, consultez le site :
www.still.fr**

STILL S.A.

Vosveld 9
B-2110 Wijnegem
Tél: +32 (0)3 360 62 00
Fax: +32 (0)3 326 21 42
info@still.be

**Pour plus d'informations, consultez le site :
www.still.be**

STILL S.A.

Succursale Suisse romande
Rue de la Cité 20
CH-1373 Chavornay
Tél: +41 (0)21 946 40 80
Fax: +41 (0)21 946 40 92
info@still.ch

**Pour plus d'informations, consultez le site :
www.still.eu**

STILL S.A. Luxembourg Branche

Zoning Industriel 11, Um Wöller
L-4410 Soleuvre (Sanem)
Tél: +352 27 84 85 91
Fax: +352 27 84 85 92
info@still-luxembourg.lu

**Pour plus d'informations, consultez le site :
www.still-luxembourg.lu**

STILL a la certification qualité,
sécurité au travail,
protection de l'environnement et
gestion de l'énergie.

