

THERMOPLONGEURS À VISSER STANDARD

- Thermoplongeurs constitués de 3 épingles chauffantes brasées sur un bouchon à visser en laiton.
- Eléments chauffants obturés résine. Matière :
 - thermoplongeur pour eau : incoloy 800,
 - thermoplongeur pour huile : inox 321 .
- Filetage standard du bouchon suivant thermoplongeur :
 - métrique : M 77 x 2, M 45 x 2.
 - gaz : G1"1/2, G2"1/2.
- Connexion électrique par bornes filetées.
 - M6 pour bouchon M77 x 2 et G2"1/2 gaz.
 - M4 pour bouchon M45 x 2 et G1"1/2 gaz.
- Tension d'alimentation : 230 V / 400 V.
400 V / 690 V pour fortes puissances.
- Couplage mono ou triphasé des épingles, par barrettes. Appareil livré non câblé, avec shunts et schémas de câblage.
- Thermoplongeur fourni avec joint klingérite.
- Tolérance sur la puissance : +5% / -10%.

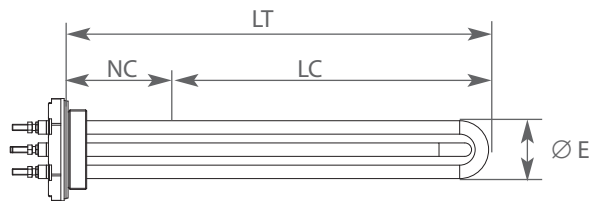

- Dimensionnel d'un thermoplongeur standard :



- LT : Longueur plongeante totale (mm),
- NC : Longueur non chauffante (mm)
- LC : Longueur chauffante (mm).
- Ø E : Encombrement maximum (mm) : Voir le tableau ci dessous.

THERMOPLONGEURS POUR EAU ⁽¹⁾ :

- Bouchon laiton M 45x2 ou 1"1/2.
Épingle en Incoloy 800, Ø 8 mm, charge max. 4 W/cm², longueur non chauffante 30 mm.

Puissance P (kW)	L. plongeante LT (mm)	Thermo avec bouchon M45 x 2		Thermo avec bouchon 2"1/2
		Stockés	Non stockés	Non stockés
1	200	Matériel non stocké Nous consulter		Matériel non stocké Nous consulter
2	370			
3	540			
4	710			
5	880			
6	1050			

- Bouchon laiton M45x2 ou 1"1/2.
Épingle en Incoloy 800, Ø 8 mm, charge max. 10 W/cm², longueur non chauffante 60 mm.

Puissance P (kW)	L. plongeante LT (mm)	Thermo avec bouchon M45 x 2		Thermo avec bouchon 1"1/2
		Stockés	Non stockés	Non stockés
1	135	TP45145/1	-	TP48135/1
1.5	160	TP45155/1.5	-	TP48160/1.5
2	185	TP45185/2	-	TP48185/2
3	260	TP45260/3	-	TP48250/3
4	335	TP45335/4	-	TP48335/4
5	400	-	TP455	TP465
6	480	TP45480/6	-	TP48480/6
8	650	-	TP458	TP468
9	770	-	TP45770/9	TP48770/9
10	750	-	TP4510	TP4610

⁽¹⁾ Les thermoplongeurs pour eau sont destinés au chauffage d'eau sanitaire ou au chauffage d'eau adoucie.

THERMOPLONGEURS POUR EAU ⁽¹⁾ :

- Bouchon laiton M 77x 2 ou 2"1/2.
Double épingle en Incoloy 800, Ø 8 mm, charge max. 4 W/cm², longueur non chauffante 50 mm.

Puissance P (kW)	L. plongeante LT (mm)	Thermo avec bouchon M77 x 2		Thermo avec bouchon 2"1/2
		Stockés	Non stockés	Non stockés
3	300	-	Non stockés Nous consulter	Non stockés Nous consulter
4	430	-		
6	550	-		
9	810	-		
12	1200	TP771200/12	-	
14	1250	-	Non stocké	

- Bouchon laiton M77x2 ou 2"1/2.
Épingle en Incoloy 800, Ø 13,5 mm, charge max. 10 W/cm², longueur non chauffante 60 mm .

Puissance P (kW)	L. plongeante LT (mm)	Thermo avec bouchon M77 x 2		Thermo avec bouchon 2"1/2
		Stockés	Non stockés	Non stockés
3	200	TP77200/3	-	TP76200/3
3	265	TP773	-	-
4	225	TP77225/4	-	TP76225/4
5	270	-	TP77270/5	TP76270/5
6	290	TP77300/6	-	TP76300/6
8	390	-	TP77390/8	TP76390/8
9	415	TP77400/9	-	TP76400/9
10	470	-	TP77470/10	TP76470/10
12	545	TP77545/12	-	TP76545/12
15	685	TP77685/15	-	TP76685/15
18	810	TP77810/18	-	TP76810/18
20	790	-	TP7720	-
20	890	-	TP77890/20	TP76890/20
24 ⁽²⁾	1060	TP771060/24	-	TP761060/24
25	1060	-	TP7725	-
30 ⁽²⁾	1240	-	TP1240/30	TP761240/30
30 ⁽²⁾	1280	-	TP7730	-
32 ⁽²⁾	1350	-	TP771350/32	TP761350/32
35 ⁽²⁾	1500	-	TP771500/35	TP761500/35

⁽²⁾ Tension : 400V / 690 V

PRECONISATIONS D'UTILISATION

- Le niveau du bain dans la cuve doit TOUJOURS être situé au MINIMUM à 100 mm au dessus de la partie chauffante du thermoplongeur.
- Température maxi du bain : 110°C au maximum, en configuration standard.
- Pression de service : 10 bars.

Pour toutes demandes de fabrication de thermoplongeurs hors standard, veuillez vous reporter au formulaire p 8.



Accessoires de fixation (bagues, écrous), d'étanchéité (joint) et de connexion, disponibles pour les thermoplongeurs à visser. Voir p 6.

THERMOPLONGEURS POUR HUILE :

- Bouchon laiton M 45x2 ou 1"1/2.
Epingle en Inox 321, Ø 8 mm, charge max 2,5 W/cm², longueur non chauffante 60 mm.

Puissance P (W)	L. plongeante LT (mm)	Thermo avec bouchon M45 x 2
		Stockés
0.75	250	TP45250/.75
1	315	TP45315/1
1.5	450	TP45450/1.5
2	590	TP45590/2
3	860	TP45860/3

- Bouchon laiton M 77x2 ou 2"1/2.
Epingle double en Inox 321, Ø 13,5 mm, charge max. 2,5 W/cm², longueur non chauffante 60 mm.

Puissance P (W)	L. plongeante LT (mm)	Thermo avec bouchon M77 x 2		Thermo avec bouchon 2"1/2
		Stockés	Non stockés	Non stockés
2	350	TP77350/2	-	TPH762
3	510	TP77510/3	-	TPH763
4	670	TP77670/4	-	TPH764
6	980	TP77980/6	-	TPH766
8	1280	TP771280/8	-	TPH768
10	1570	-	TPH7710	TPH7610
12	1870	-	TPH7712	TPH7612

THERMOPLONGEURS POUR HUILE ET FIOUL :

- Bouchon laiton M 45x2 ou 1"1/2.
Epingle en Inox 321, Ø 8 mm, charge max 2 W/cm², longueur non chauffante 30 mm.

Puissance P (W)	L. plongeante LT (mm)	Thermo avec bouchon M45 x 2	Thermo avec bouchon 1"1/2
0.5	250	Matériel non stocké Nous consulter	Matériel non stocké Nous consulter
1	370		
1.5	530		
2	700		
3	1020		

- Bouchon laiton M 77x2 ou 2"1/2.
Epingle en Inox 321, Ø 13,5 mm, charge max. 2 W/cm², longueur non chauffante 50 mm.

Puissance P (W)	L. plongeante LT (mm)	Thermo avec bouchon M77 x 2	Thermo avec bouchon 2"1/2
1	250	Matériel non stocké Nous consulter	Matériel non stocké Nous consulter
2	450		
3	640		
4	840		
6	1235		
8	1625		
10	2015		
12	2420		

THERMOPLONGEURS A VISSER HORS STANDARD : Exemples de réalisations

- Longueurs et puissances différentes, hors standard.
- Côtes en pouces .
- Thermoplongeurs tout inox (épingles soudés TIG) pour chauffage d'eau déminéralisée.
- Thermoplongeur pour une utilisation supérieure à 110°C : Connectique déportée (voir ci dessous) et obturation haute température.

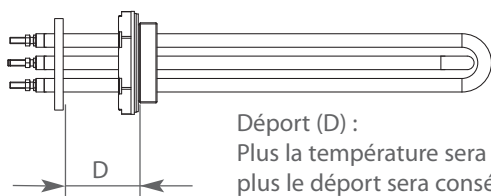

Déport (D) :
Plus la température sera élevée,
plus le déport sera conséquent.

- Boîtier équipé d'un thermostat et d'un limiteur.
- Bouchon avec un filetage différent
- Bouchon avec doigt de gant pour sonde ou thermostat de sécurité.
- Thermoplongeurs de forme spéciale :
Exemple ci contre, chauffage de fond de cuve
- Brides sur mesure
- Pour toutes demandes de fabrication de thermoplongeurs hors standard, veuillez vous reporter au formulaire p 8.



THERMOPLONGEURS SUR BRIDE STANDARD

- Thermoplongeurs constitués de 3 épingles chauffantes, brasées sur une bride DN 80 PN 16 FS, en acier ou inox, suivant la nature des épingles.
- Matière des épingles :
 - incoloy 800 ou inox 316L, thermo. pour eau.
 - inox 321, thermoplongeur pour huile.
- Couplage des épingles par barrettes, en 230Vac, mono ou tri ou 400 Vac tri. (sauf thermoplongeur pour eau TPB1230/25, disponible uniquement en 400 V tri.)
Thermoplongeur livré non câblé, avec shunts et schémas de câblage.
- Connexion électrique par bornes filetées M6.



- Thermoplongeur muni d'un doigt de gant, \varnothing intérieur 8.5 mm pour insertion d'un thermostat. (Thermostat non fourni)
Longueur du doigt de gant : voir le schéma ci-dessous.
- Tolérance sur la puissance : +5% / -10%.

• Dimensionnel d'un thermoplongeur standard :

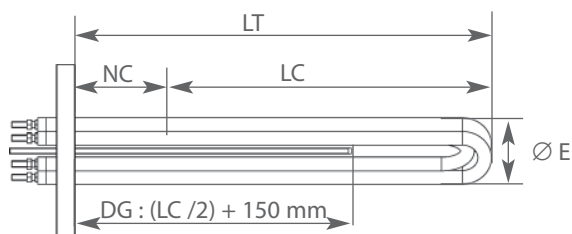

Légende :

LT : Longueur plongeante totale (mm).
 NC : Longueur non chauffante (mm). En standard : 150 mm.
 LC : Longueur chauffante (mm).
 DG : Doigt de gant
 \varnothing E : Encombrement maximum : 65 mm en standard, pour les thermoplongeurs nus, sans entretoises.

• Dimensionnel de la bride standard

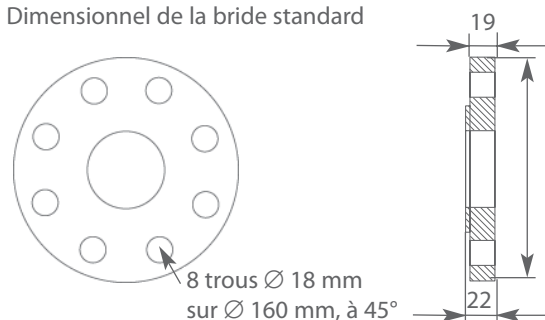

Capot destinés aux thermoplongeurs sur bride.
 Descriptif du capot et accessoires, p6.

THERMOPLONGEURS POUR EAU :

Exemple d'utilisation des thermoplongeurs pour eau :

incoloy : chauffage d'eau sanitaire ou chauffage d'eau adoucie.
 inox : chauffage d'eau déminéralisée ou liquides alimentaires

- Epingle en Incoloy 800, Diamètre 13,5 mm, Charge 9 W/cm².
Epingle brasée sur la bride acier.
- Epingle en acier inox 316L, Diamètre 13,5 mm, Charge 4 W/cm².
Epingle soudée TIG sur la bride acier inox 316 L. Ensemble décapé passivé.

Puissance P (W)	L. plong. LT (mm)	Non stockés
3000	285	Nous consulter
4000	325	
5000	370	
6000	415	
8000	500	
9000	545	
10000	590	
12000	670	
15000	805	
18000	935	
20000	1020	
25000	1230	

Puissance P (W)	L. plong. LT (mm)	Non stockés
3000	450	Nous consulter
4000	550	
5000	655	
6000	740	
8000	940	
9000	1035	
10000	1135	
12000	1330	
15000	1625	
20000	2115	

THERMOPLONGEURS POUR HUILE ET FUEL :

- Epingle en acier inox 321, Diamètre 13,5 mm, Charge 2 W/cm².
Epingle brasée sur la bride acier DN80 .

Puissance P (W)	L. plong. LT (mm)	Non stockés
1000	350	Nous consulter
2000	545	
3000	740	
4000	935	
6000	1330	
8000	1710	
10000	2130	

Les caractéristiques de nos produits sont données à titre indicatif. Nous nous réservons le droit de les modifier en fonction de l'évolution technique.

- Gamme de thermoplongeurs à bride fabriqués sur mesure, venant en complément de la gamme standard définie page précédente.
- Différents modèles de brides :
 - Normalisées ISO, acier ou inox.
DN 100, DN 125, DN 150, DN 200, DN 250, DN 300.
PN 16 à PN 50, selon application.
 - En tôle découpée ou emboutie, en inox.
 - Auto-serrantes
 - Spécifique en laiton matricé.
- Epingles en Incoloy 800, inox 321 ou inox 316, selon le produit à chauffer.
Diamètre des éléments chauffants et assemblage brasé ou soudé TIG; définis selon la matière et l'application.
- Longueur plongeante LT maxi : 3000 mm
- Nota : Les thermoplongeurs de grande longueur sont équipés d'entretoises pour maintenir les épingles. Nous préciser l'encombrement disponible.
- Doigt de gant, Ø intérieur 8.5 mm pour insertion d'un thermostat. (thermostat en option)
Longueur : (Longueur chauffante /2) + 150 mm.
- Connexion électrique par bornes filetées.
- Epingles en 230 V ou 400 V, monophasé.
Couplage par barrettes, en 230V mono ou tri ou 400V tri.
Thermoplongeur livré câblé selon demande.
- Thermoplongeur fourni avec joint en fibre vulcanisée.
- Tolérance sur la puissance : +5% / -10%.
- Pour toutes demandes de fabrication de thermoplongeurs hors standard, veuillez vous reporter au formulaire p 8.



Thermoplongeur muni d'une entretoise, pour maintenir les épingles de grande longueur.
Photo : thermoplongeur 30 kW, longueur sous bride LT : 900 mm

- Modèles de brides :



Bride auto-serrante

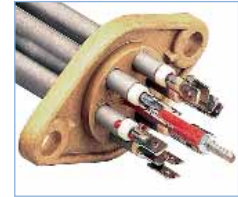

Bride spécifique



Bride emboutie



Bride normalisée ISO

- Caractéristiques dimensionnelles de thermoplongeurs équipés de brides normalisées ISO

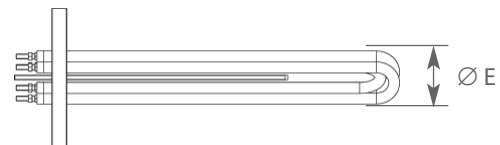

Diamètre de bride	Nombre d'épingles maximum	Encombrement Ø E maxi (mm)
DN 100	6	100
DN 125	6	125
DN 150	12	150
DN 200	18	200
DN 250	21	250
DN 300	42	300

Exemple de thermoplongeur hors standard

Thermoplongeur pour une utilisation supérieure à 110°C : Connectique déportée (voir ci dessous) et obturation haute température.

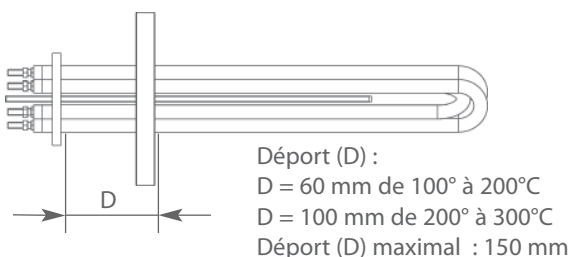

Réalisation de thermoplongeurs spéciaux, dans la limite de compatibilité puissance, intensité et dimensionnel.

Acim Jouanin vous propose une large gamme de produits pour le câblage et la régulation de vos résistances électriques.

Consultez nos brochures :
"Régulation" et
"Câbles, gaines et fils électriques"



Régulateurs, thermostats ...
Armoires électriques ...
Thermocouples, sondes ...

Câbles monoconducteur,
Câbles multiconducteurs,
Gaines thermorétractables,
Gaines isolantes ...

Les caractéristiques de nos produits sont données à titre indicatif. Nous nous réservons le droit de les modifier en fonction de l'évolution technique.

THERMOPLONGEURS À VISSER : Les différents accessoires cités sont tenus en stock (sauf écrous inox) et vendus à l'unité

Exemple de montage d'un thermoplongeur à visser, sur une cuve métallique

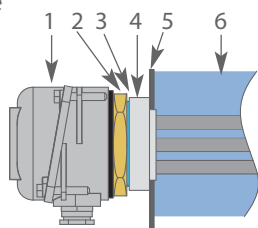

Légende :

- 1 - Capot moulé
- 2 - Bouchon du thermoplongeur
- 3 - Joint klingérite (livré avec thermo, sur les modèles standard)
- 4 - Bague soudée sur un piquage de la cuve (autre possibilité de fixation du thermoplongeur : à l'intérieur de la cuve, grâce à un écrou)
- 5 - Paroi de la cuve
- 6 - Liquide à chauffer

Capot moulé orientable

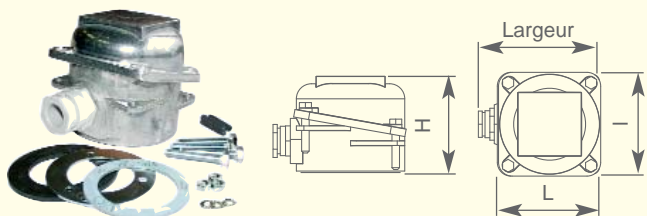

Capot aluminium. Etanchéité IP55. Fourni avec bague de retenue, joint caoutchouc et visserie.

Bouchon M45 Dimensions L x l x H (mm) : 76x76x65. Presse étoupe N°13.	TPCAP45
Bouchon M77 Dimensions L x l x h (mm) : 100x100x95. Presse étoupe N°21.	TPCAP77

Clés à visser les bouchons

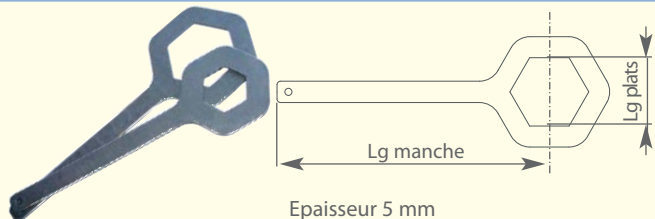

Bouchon	Lg sur plats	Lg manche	
M45	60 mm	363 mm	TP 45/60
M77	87 mm	374 mm	TP 77/87
M77	96 mm	383 mm	TP 77/96 *

* : pour TP773, TP7720, TP7725 et TP7730

Joint

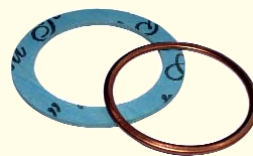

Bouchon M45 Joint klingérite Joint metallo-plastique (haute température)	TPKLI45 TPJOI45
Bouchon M77 Joint klingérite	TPKLI77

Bagues à souder



Bouchon M45 - Ø avant-trou = 55 mm matière acier matière inox	TPBAG45 TPBAG45I
Bouchon M77 - Ø avant-trou = 90 mm matière acier matière inox	TPBAG77 TPBAG77I

Écrous

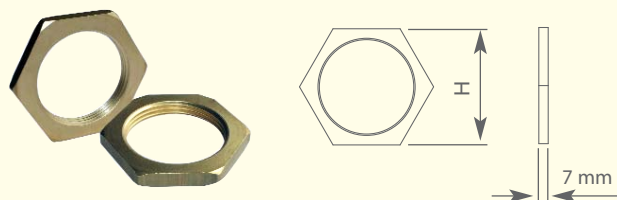

	Bouchon	Hauteur	Stockés	Non stockés
Écrou laiton	M45	60 mm	TPECR45	-
	M77	95 mm	TPECR77	-
Écrou inox	M77	NC	-	TPECRIN77



THERMOPLONGEURS SUR BRIDE : Les différents accessoires cités ne sont tenus en stock et sont vendus à l'unité

Capot

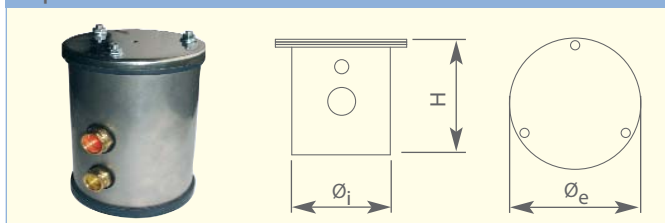

Bride	Boîtier Ø _i x H (mm)	Couvercle Ø _e (mm)	Thermop. compatibles
DN 80	110 x 152	120	standard - p 4
DN 100	145 x 202	155	spéciaux - p 5
DN 125	165 x 202	172	spéciaux - p 5
DN 150	165 x 202	172	spéciaux - p 5
DN 200	240 x 202	247	spéciaux - p 5



Les caractéristiques de nos produits sont données à titre indicatif. Nous nous réservons le droit de les modifier en fonction de l'évolution technique.

- Ne mettre sous tension qu'après immersion totale de la partie chauffante des éléments et fermeture du capot.
- Ne pas mettre sous tension hors immersion
- S'assurer que les circuits ne seront en aucun cas immergés dans la boue ou les dépôts de fond de cuve.
- Tout décapage des circuits par des solutions chimiques est interdit.
- Les capots devront être placés dans une ambiance ventilée et la température des bornes ne devra pas excéder 80°C.
- Vérifier que la charge sur la surface des éléments blindés est compatible avec le produit à chauffer. Risque de destruction du produit.
- Il est conseillé de prévoir un système de surveillance de niveau, pour les cuves, ou de surveillance de débit pour les réchauffeurs à débit.
- Thermoplongeurs amovibles : doivent toujours être immergés avec un niveau de liquides supérieur de 100 mm au dessus de la zone chauffante.

THERMOPLONGEURS AMOVIBLES

Chauffage de liquides dans des cuves ouvertes avec fixation sur le bord supérieur de la cuve ou équipées d'un "trou d'homme". Thermoplongeurs destinés au chauffage des liquides, souvent corrosifs, de certains bains de traitement de surface.

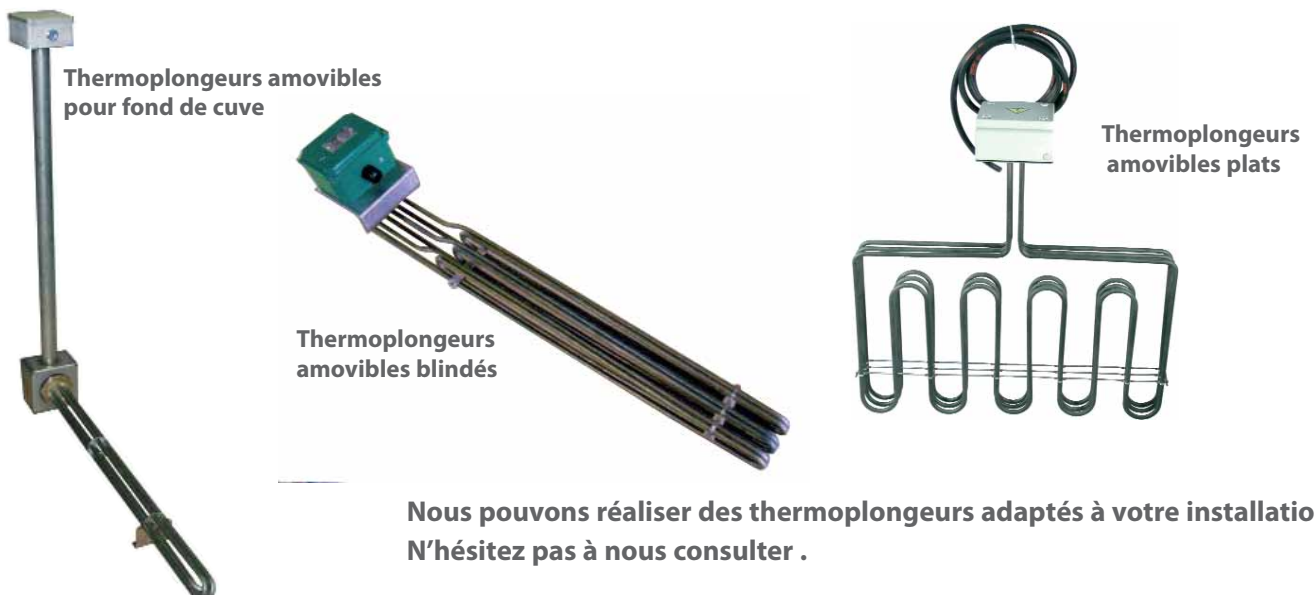

THERMOPLONGEURS ANTIDÉFLAGRANTS

Thermoplongeurs électriques antidéflagrants, notifiés Ex d II C T6 à T1, pour utilisation en atmosphère explosible. Fabriqués sur mesure, selon le produit à chauffer et la configuration du réceptacle du thermoplongeur, ils peuvent être montés sur des ensembles tels que des cuves, réchauffeurs pour chauffer des produits statiques contenus dans des réservoirs ou des fluides en circulation dans un réchauffeur.

- Conditions d'utilisation :
 - Zone : 1 et 2 uniquement
 - Groupe : II C, II B et II A.
 - Classe de température : T6 à T1.
 - Ambiance d'utilisation : $-20 < T < 40^{\circ}\text{C}$.
 - Pression : $0.8 < P < 1.2 \text{ bar}$.

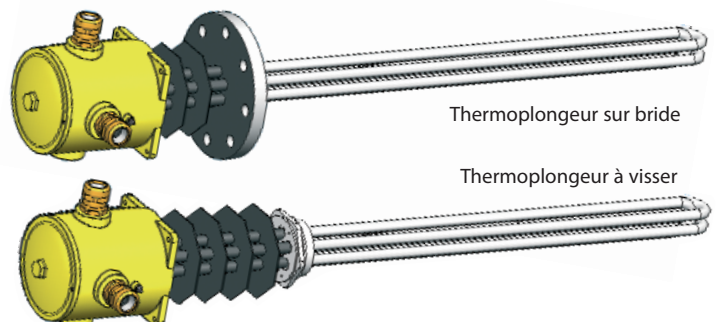

Thermoplongeurs ATEX :
INERIS 06 ATEX 0046

Les caractéristiques de nos produits sont données à titre indicatif. Nous nous réservons le droit de les modifier en fonction de l'évolution technique.

DEFINIR UN THERMOPLONGEUR A VISSER OU SUR BRIDE

Formulaire disponible sur notre site : www.acim-jouanin.fr

Société : Tél : / Fax :

Contact : Service : Date :

Marque de la machine sur laquelle est monté le thermoplongeur :

1 - Définition du thermoplongeur : S'agit il :

Remplacement de thermo existant Création d'un thermo.

2 - Type de thermoplongeur :

A visser (p 2) Sur bride (p 4)

Nombre de pièce :

3 - Dimensionnel du thermoplongeur :

- o Diamètre des tubes chauffants: 8 mm 13.5 mm
 Autre
- o Longueur plongeante (mm) :
- o Longueur chauffante LC (mm) :
- o Longueur non chauffante NC (mm) : Standard Autre
- o Longueur sous bride LSB (mm) :
- o Longueur déportée LD (mm) :(Voir schéma 2)
- o Puissance (W) :
- o Tension (V): 230 V mono 230 V tri 400 V tri
- o Charge (W/cm²) :

Schémas : Thermoplongeur à bride. Principe applicable aux thermo. à visser

Configuration standard : capot non déporté

Schéma 1

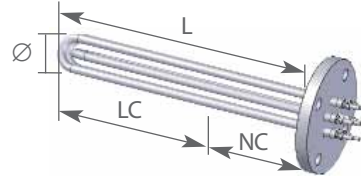

Configuration spéciale : capot déporté

Schéma 2

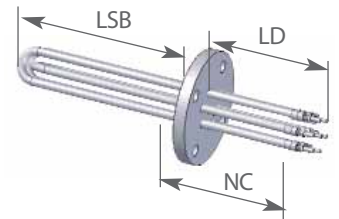

Légende

Ø : Diamètre Lc : Lg chauffante L : Lg plongeante NC : Lg non chauffante

La charge surfacique dépend des caractéristiques du thermoplongeur

4a - Thermoplongeurs à visser

• Matière du blindage :

- Inox 321
- Incoloy 800
- Laiton
- Autre

• Bouchon du thermoplongeur :

- Métrique : M 45 x 2 M 77 x 2
 Autre :
- Gaz : G 1"1/2 G 2"1/2
 Autre :

Matière : Laiton standard Autre (préciser)

• Accessoires :

- | | | |
|-------------------------|---|--------------------------|
| Capot moulé : | <input type="checkbox"/> | <input type="checkbox"/> |
| Capot plastique : | <input type="checkbox"/> | <input type="checkbox"/> |
| Bagues à souder : | <input type="checkbox"/> acier <input type="checkbox"/> inox | <input type="checkbox"/> |
| Joint klingérite : | | <input type="checkbox"/> |
| Joint métal-plastique : | | <input type="checkbox"/> |
| Ecrou : | <input type="checkbox"/> laiton <input type="checkbox"/> inox : | <input type="checkbox"/> |

4b - Thermoplongeurs sur bride

• Matière du blindage :

- Inox 321
- Incoloy 800
- Inox 316

• Bride du thermoplongeur :

- o DN 80 DN 100 DN 125 DN 150 DN 200 DN 250 DN 300
- o PN 16 à 50. Préciser :
- o Matière de la bride : acier inox Autre :
- o Options sur la bride :
 Standard Face surélevée FS Simple emboitement mâle SEM
 Double emboitement mâle DEM Double emboitement femelle DEF

5 - Finitions du thermoplongeur

- Fixation des épingles sur le bouchon ou la bride :
 Soudé Brasé
- Traitement du thermoplongeur :
 Décapé Passivé
- Capot de connexion : Standard
- o Degré d'étanchéité du capot : IP

6 - Caractéristiques du produit à chauffer :

Nature du fluide à chauffer :

Température initiale (°C) :Temp. régulation (°C) :

Temps de montée en température (heures) :

Pression du fluide (Pa) :Concentration :

Hauteur mini d'immersion :

Type de régulation :

Ce formulaire est uniquement destiné à la rédaction de l'offre de prix. Un plan peut être demandé pour la fabrication.

Informations complémentaires

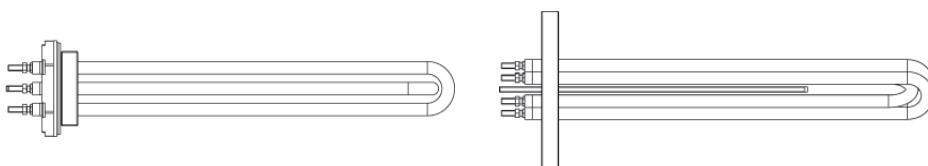

Réalisation des thermoplongeurs dans la limite de compatibilité puissance, intensité, dimensionnel, connectique et options.

ACIM JOUANIN - 650, Rue Vulcain - Z.I. n°1 Nétreville - BP 1725 - 27017 EVREUX Cedex

Tél : 02.32.38.33.33

Fax : 02.32.38.38.30

E-mail : jouanin@acim-jouanin.fr

Web : www.acim-jouanin.fr

Les caractéristiques de nos produits sont données à titre indicatif. Nous nous réservons le droit de les modifier en fonction de l'évolution technique.

DEFINIR UN THERMOPLONGEUR A VISSER OU SUR BRIDE

Formulaire destiné à l'étude et à la conception d'un thermoplongeur, dans le cadre d'une première définition de produit. Ces informations nous permettront de déterminer le thermoplongeur le plus approprié à votre installation.

Société : **Tél :** / **Fax :**
Contact : **Service :** **Date :**
Marque de la machine sur laquelle est monté le thermoplongeur :

• Application :

- Montée en température Chauffage + maintien en température Maintien en température uniquement

• Produit à chauffer : Nature du fluide à chauffer : Concentration :

- Produit : Statique. Masse (kg) ou volume initial (m³): En circulation . Débit (m³/h) :
- Température initiale (°C) : Etat : solide liquide ○ Température finale (°C) : Etat : solide liquide
- Température ambiante(°C) :
- Temps de montée en température (heures) :
- Caractéristiques : Densité (kg/m³): Chaleur spécifique (J/ kg.K) : Conductivité thermique (W/m².°C)

- Informations particulières sur le produit :

- Y a-t-il un changement d'état au cours de la chauffe (ex : solide devenant liquide) :
Température de fusion (°C) : Chaleur latente de fusion (J/kg)

- Puisez vous le produit lorsque la cuve est en chauffe ? Si oui, quelle est la hauteur mini de produit ?
Remplissez vous le fût en cours d'extraction ? Si oui, suivant quel débit ? :

• Marque ou type de machine sur laquelle seront montés les thermoplongeurs :

- Définition de la cuve à chauffer : Longueur x largeur x hauteur x épaisseur des parois (mm) :
- Matière de la cuve : Poids de la cuve (kg) :
- Configuration de la cuve : ouverte fermée. Si oui, préciser la pression dans la cuve :
La cuve est elle calorifugée : non oui. Nature : Epaisseur (mm) :

- Nombre de thermoplongeur souhaité : (Sous réserve de réalisation)

- Alimentation électrique du thermoplongeur : Tension (V): Monophasé / Triphasé
- Type de fixation de thermoplongeur : A visser Sur bride Amovible

- Encombrement autour de la cuve :
Si le thermoplongeur nécessite un accessoire particulier, le spécifier sur le plan navette ci-contre.

Nous joindre un schéma de la pièce à chauffer. Ceci nous permettra de déterminer les déperditions thermiques et d'adapter la résistance au plus juste, tout en tenant compte des éventuelles contraintes dimensionnelles (ex : découpes)

• Informations concernant l'environnement :

- Le milieu d'utilisation : alimentaire, industriel, plasturgie.... Milieu corrosif ... Besoin d'une étanchéité particulière :
- Lieu d'exploitation : intérieur ou extérieur, local chauffé ou non, endroit venteux

Régulation :

- Sonde : Thermocouple J Thermocouple K Sonde PT 100
 - Modèle (baïonnette, à visser ...) : ○ Support de sonde : Diamètre Pas
 - Type de régulation souhaité : TOR PID Autre :
- N'hésitez pas à demander notre catalogue "Capteurs de température".

Réalisation des colliers dans la limite de compatibilité puissance, intensité, dimensionnel, connectique, accessoires et options.

ACIM JOUANIN - 650, Rue Vulcain - Z.I. n°1 Nétreville - BP 1725 - 27017 EVREUX Cedex
Tél : 02.32.38.33.33 Fax : 02.32.38.38.30 E-mail : jouanin@acim-jouanin.fr Web : www.acim-jouanin.fr

- Thermoplongeurs destinés au chauffage de bains corrosifs
- Partie chauffante obtenue par enroulement de câble chauffant isolé FEP monocouche.
Charge : 1 W/cm², en standard, pour une utilisation jusqu'à 90°C. Au delà nous contacter.
- Sortie froide protégée par gaine tressée en PP (polypropylène), avec marques noires indiquant les niveaux d'immersion mini et maxi. (souple, rigide, rallongée)
- Connectique en PVC , IP64 :
mono : diamètre 30 mm L : 195 mm
tri : diamètre 40 mm L : 220 mm.
- Câble électrique type H05VVF, isolé FEP :
2 fils + terre (monophasé) ou 3 fils + terre (triphasé)
Longueur standard 1000 mm.
- Tolérance sur fabrication :
 - +/- 10 mm, sur le dimensionnel de la zone chauffante
 - +/- 50 mm, sur la longueur de la sortie froide et sur la longueur du câble d'alimentation
- Fabrication suivant norme : CE.



Les thermoplongeurs pour bains corrosifs, revêtus en Téflon®, sont utilisables uniquement pour le chauffage des liquides.

Le choix du gainage (Téflon FEP ou Téflon PFA simple ou double couche) et de la structure de maintien (PVDF ou PP) doit se faire en fonction des conditions d'utilisations (nature du liquide à chauffer et température maximum du bain).

La partie chauffante du thermoplongeurs doit être immergée en permanence. La sortie froide doit également être plongée de 200 mm dans le liquide.

Attention :
Quelque soit le modèle de thermoplongeur, nous préciser le milieu d'utilisation (la liquide à chauffer)

THERMOPLONGEURS PLATS

Thermoplongeurs avec : - cadre bande plastique (modèle 1)
- cadre métallique isolé (modèle 2)

Utilisation : en bord ou en fond de cuve.

Isolation : polypropylène ou PVDF, suivant milieu d'utilisation (à préciser.)

Modèles standard : sortie dans la largeur.

Sur demande : sortie sur la longueur. Nous consulter.

Puissance (W)	Tension (V)	Largeur l (mm)	Longueur L (mm)
1000	230 V mono	240	250
2000	230 V mono	295	315
3000	230 V mono	370	385
4500	400 V tri	420	440
6000	400 V tri	475	540
9000	400 V tri	600	675
12000	400 V tri	585	785
15000	400 V tri	585	930

Par défaut :

- Longueur de la sortie froide L₁ : 1000 mm
- Longueur de câble électrique L₂ : 1000 mm

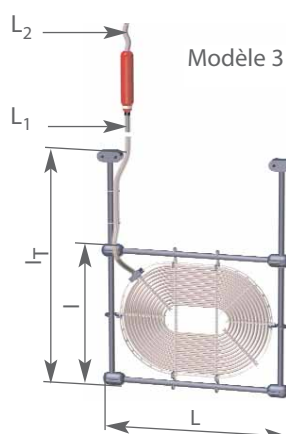
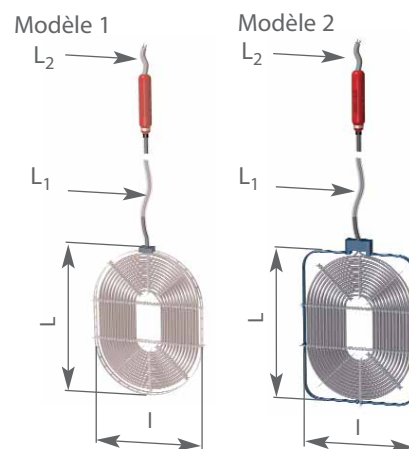

Thermoplongeurs amovibles montés sur cadre jonc plastique Ø 20 mm , permettant une fixation sur la cuve. (modèle 3)

Puissance (W)	Tension (V)	Largeur l (mm)	Longueur L (mm)
1000	230 V mono	340	335
2000	230 V mono	395	400
3000	230 V mono	470	470
4500	400 V tri	520	525
6000	400 V tri	575	625
9000	400 V tri	700	760
12000	400 V tri	685	870
15000	400 V tri	720	1015

Dans tous les cas, nous indiquer la longueur du support l_T

Téflon® : Résine fluoropolymère de Du Pont

Les caractéristiques de nos produits sont données à titre indicatif. Nous nous réservons le droit de les modifier en fonction de l'évolution technique.

THERMOPLONGEURS CYLINDRIQUES

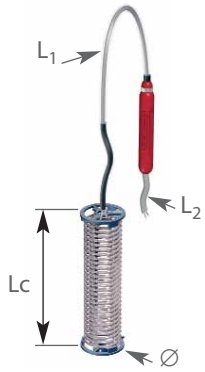

Cylindrique simple
Modèle 4

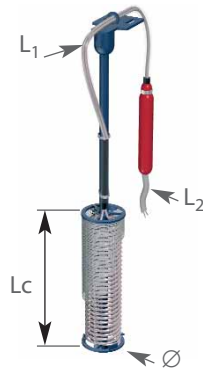

Cylindre avec jonc pour
montage sur bord de cuve
Modèle 5

- Longueur de la sortie froide
L₁ : 1000 mm
- Longueur de câble électrique
L₂ : 1000 mm

OPTION

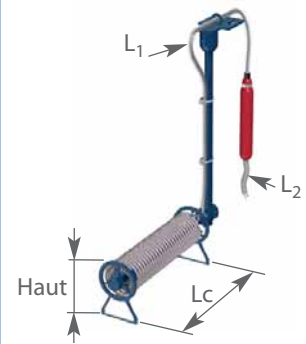

Cylindrique
avec jonc et pieds
Modèle 6

Voir descriptif dimensionnel
sur le modèle 4

Forme	Puissance (W)	Tension (V)	Long. Lc (mm)	Dia. Ø (mm)
Cylindrique simple Modèle 4	1000	230 V mono	240	85
	2000	230 V mono	380	85
	3000	230 V mono	610	85
	4500	400 V tri	585	125
	6000	400 V tri	740	125
	9000	400 V tri	1145	125
	12000	400 V tri	1340	125
Cylindrique avec jonc pour montage sur bord de cuve Modèle 5	1000	230 V mono	225	85
	2000	230 V mono	390	85
	3000	230 V mono	620	85
	4500	400 V tri	560	125
	6000	400 V tri	710	125
	9000	400 V tri	1120	125
	12000	400 V tri	1300	125
	15000	400 V tri	1540	125

Puissance (W)	Hauteur pied H (mm)
1000	120
2000	120
3000	120
4500	160
6000	160
9000	160
12000	160
15000	160



Capteurs de température -
Régulation



Colliers chauffants



Aérothermes

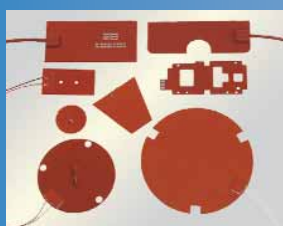

Eléments souples



Thermoplongeurs



Eléments blindés -
Résistances à ailettes



Cartouches
chauffantes



Résistances formables
à froid



Infrarouges

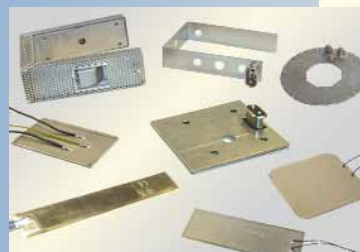

Résistances plates



Fours



Chauffage de fût



Eléments surmoulés



Câbles, gaines et accessoires

Mais aussi les familles : **Traçage, Résistances sur barillet**



ACIM JOUANIN
Z.I. N°1 Nétreville
650, Rue Vulcain - B.P. 1725
27017 EVREUX Cedex - FRANCE



Tel : 33/02 32 38 33 33



Fax : 33/02 32 38 38 30



E-mail : jouanin@acim-jouanin.fr
Web site : www.acim-jouanin.fr