

Optez pour plus de productivité et d'ergonomie

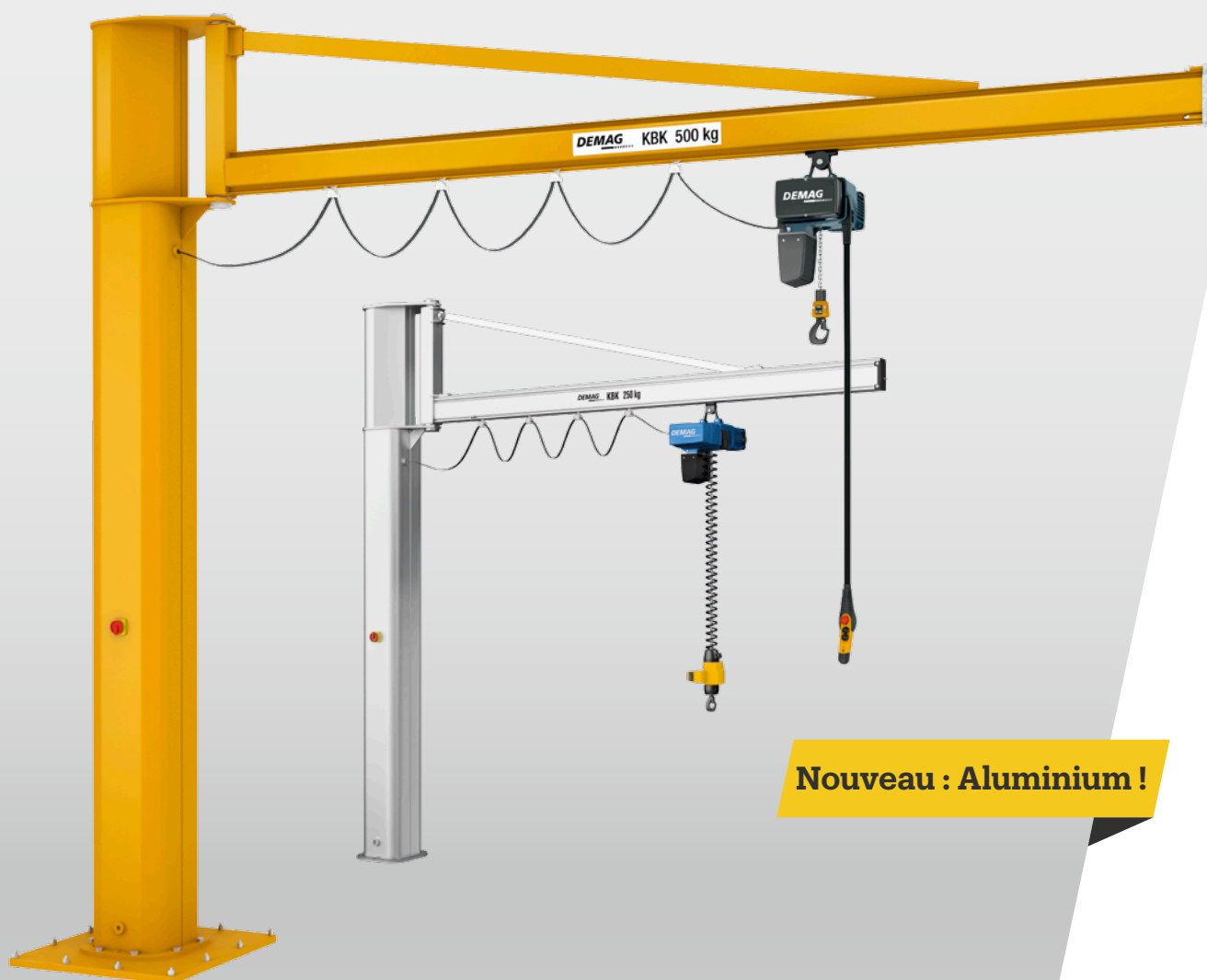

Nouveau : Aluminium !

Potences pivotantes sur colonne et murales

DEMAG

Un seul et même fournisseur

Des installations et composants performants

Les potences pivotantes Demag permettent le levage rapide et facile, la manutention en douceur et la dépose précise de tous types de pièces. Elles font leurs preuves lorsqu'elles sont installées aussi bien près de machines d'usinage, aux postes de montage, dans des parcs de stockage que dans des zones de chargement. Elles peuvent être installées directement au poste de travail et associées à une grande variété d'appareils de levage.

PLUS DE PRODUCTIVITÉ ET D'ERGONOMIE

Le transport manuel, le prélèvement ou le déplacement de petites charges demandent souvent beaucoup de temps et d'efforts pour les opérateurs.

Les potences pivotantes sur colonne et murales Demag contribuent à rendre les postes de travail plus ergonomiques. Nous vous proposons des solutions adaptées à vos besoins spécifiques avec un haut niveau de rentabilité et une sécurité de fonctionnement maximale tant pour les utilisateurs que pour les équipements et produits transportés.

- Manutention fiable et sûre
- Organisation optimale du poste de travail
- Manipulation simple
- Maniement ergonomique
- Solutions individuelles complètes tout-en-un
- Normes de qualité les plus élevées
- Large éventail de capacités de charge et de portées



Portail Demag Designer – Configuration individuelle des produits

Le programme Demag Designer vous permet de configurer la potence pivotante adaptée à vos besoins individuels. Une fois le produit sélectionné, de nombreuses options vous sont proposées. Vous trouvez ainsi la meilleure solution répondant à vos exigences – un système simple, sûr et cohérent.

Votre accès direct pour configurer vos produits :
www.demag-designer.com

VOS AVANTAGES :

- Utilisation simple
- Configuration personnalisée de votre produit
- Enregistrement de votre configuration
- Résultats disponibles immédiatement :
 - description du produit
 - données techniques
 - géométries CAO
 - schémas électriques
 - documentation
- Commande en ligne via Demag Shop



Étude de projet facilitée

WWW.DEMAG-DESIGNER.COM

Potences pivotantes sur colonne et murales

Des produits à la pointe de la technologie qui contribuent à l'optimisation des postes de travail dans de nombreux secteurs d'activité. Ils satisfont aux normes les plus restrictives en matière d'innovation et de qualité offrant ainsi la meilleure plus-value à l'exploitant.

L'équipement standard comprend les composants suivants :

TÊTE DE COLONNE

Pourtour réduit pour un meilleur angle d'orientation. Précision optimale grâce à la soudure robotisée. Haut niveau de qualité constant.

COLONNE

Colonne carrée optimisée pour de meilleures performances. Grande rigidité et poids mort réduit.

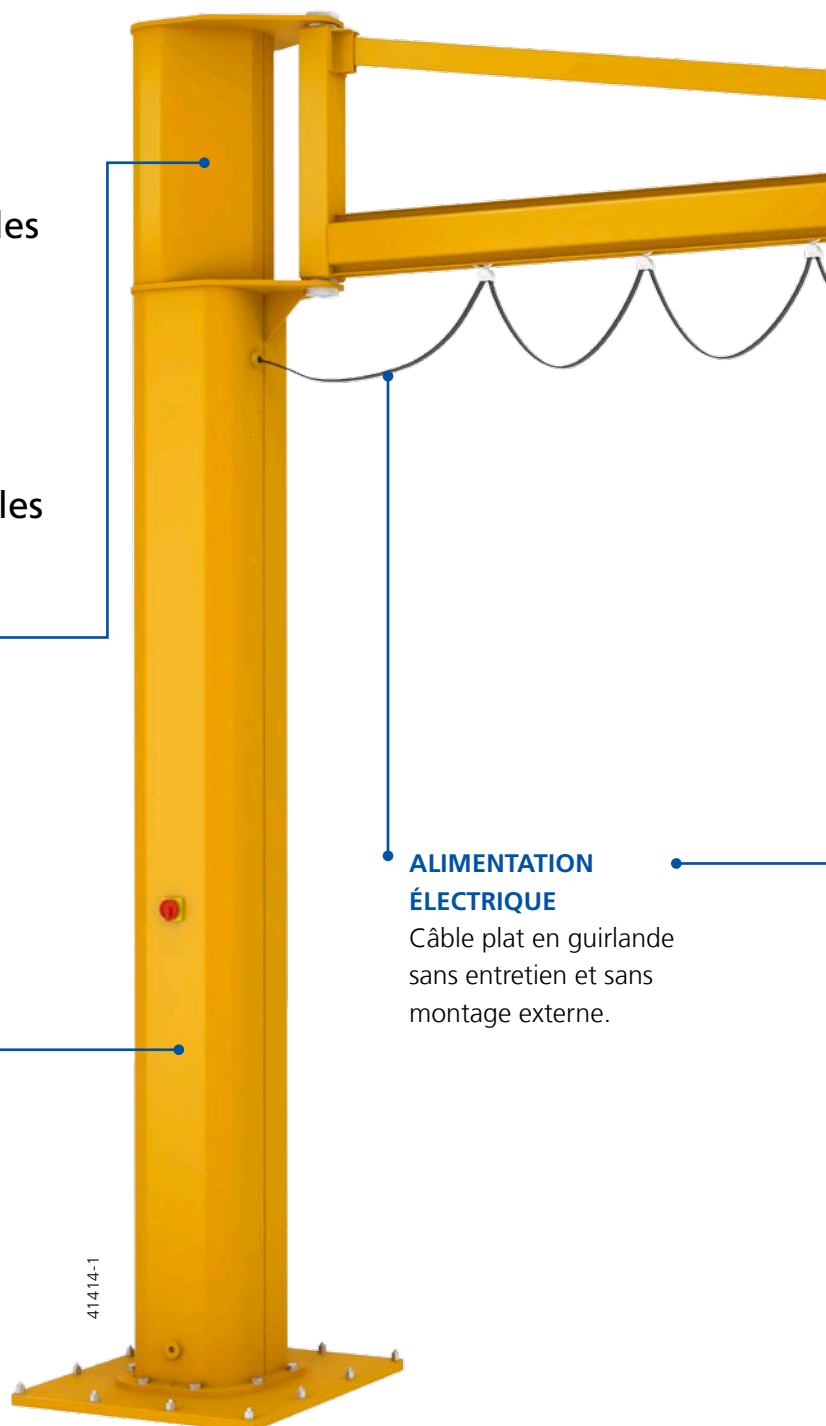

ALIMENTATION ÉLECTRIQUE

Câble plat en guirlande sans entretien et sans montage externe.

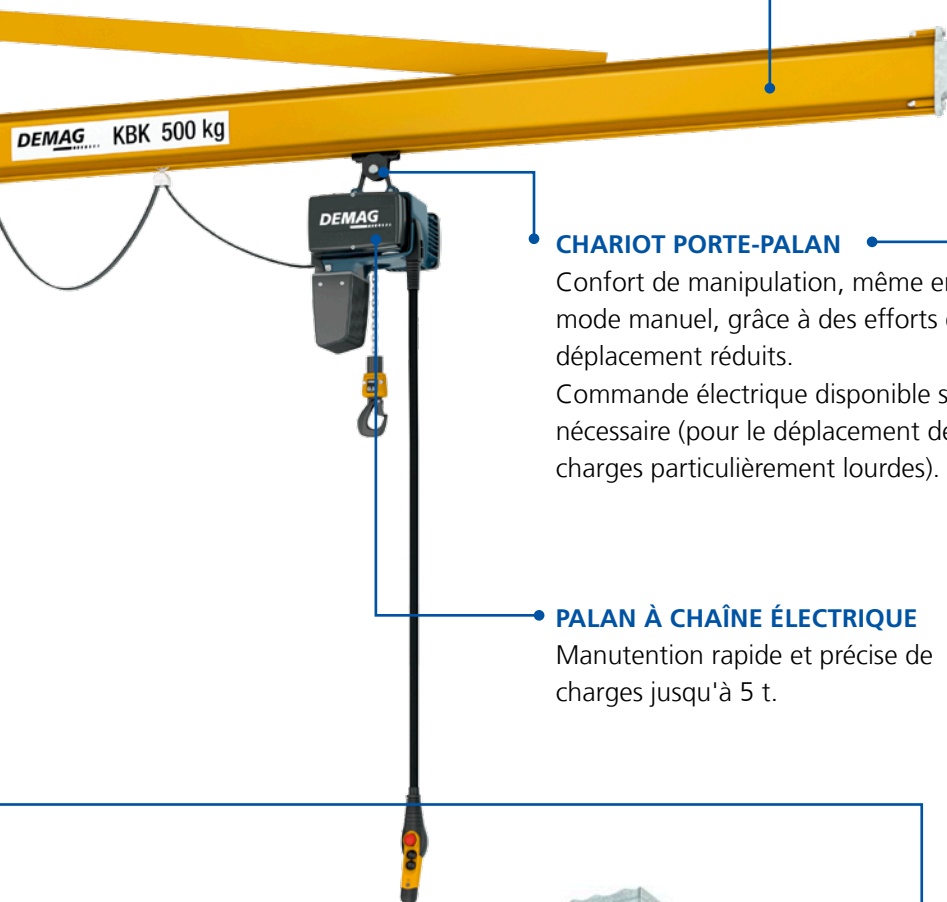

FLÈCHE

Poids optimisé pour permettre la meilleure maniabilité possible. Très grande ergonomie grâce à un rapport optimal entre le poids mort et la rigidité de la flèche. Disponible dans différentes formes de construction.

CHARIOT PORTE-PALAN

Confort de manipulation, même en mode manuel, grâce à des efforts de déplacement réduits. Commande électrique disponible si nécessaire (pour le déplacement de charges particulièrement lourdes).

PALAN À CHAÎNE ÉLECTRIQUE

Manutention rapide et précise de charges jusqu'à 5 t.

CONSOLE MURALE

Pour la fixation de la potence pivotante, par ex. sur un mur en béton. Unité complète prête à monter pour les deux roulements de la flèche qui rend l'alignement des roulements superflu. Fixation à l'aide de tiges filetées et de contre-plaques



MÉCANISME DE ROTATION À COMMANDE ÉLECTRIQUE

Commandé par convertisseur de fréquence. Assure une rotation sans à-coups.

La potence adaptée à chaque application

Capacité de charge maxi. [kg]	Rotation électrique	Potences pivotantes sur colonne		Potences pivotantes murales	
		Type de flèche / construction	Portée maxi. [m]	Type de flèche / construction	Portée maxi. [m]
1000	-	KBK Aluline / triangulée	7	KBK Aluline / triangulée	7
			~300° Détails du produit à la page 7		~270° Détails du produit à la page 7
1000	-	KBK acier / triangulée	7	KBK acier / triangulée	7
			~300° Détails du produit à la page 8		~270° Détails du produit à la page 8
2000	en option	Profil en I / de faible encombrement vertical	7	Profil en I / de faible encombrement vertical	7
			~290° Détails du produit à la page 9		~250° Détails du produit à la page 9
2000	en option	Profil en I / triangulée	8	Profil en I / triangulée	8
			~300° Détails du produit à la page 10		~270° Détails du produit à la page 10
10 000	en option	Profil en I / de faible encombrement vertical	12	Profil en I / de faible encombrement vertical	12
			360° Détails du produit à la page 11		~180° Détails du produit à la page 11

Les types de potence représentés sur les pages suivantes sont conçus de série pour une utilisation en atelier. Les éléments de construction métallique possèdent un revêtement de surface correspondant à un environnement avec une catégorie de corrosivité C2M.

Manipulation ergonomique facilitée

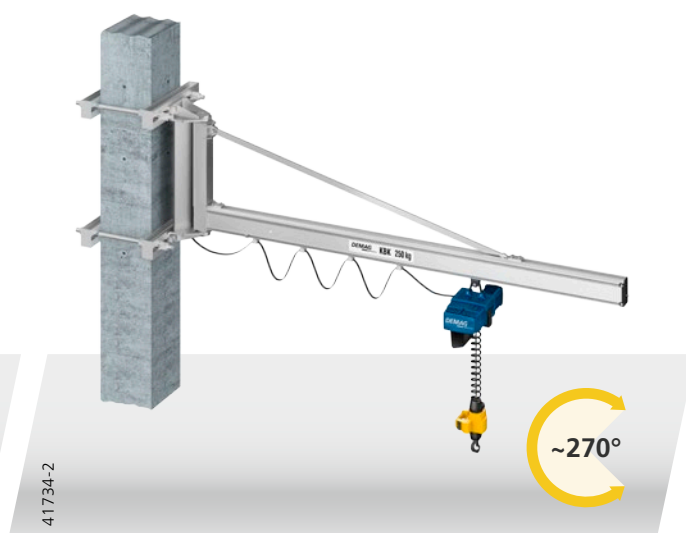
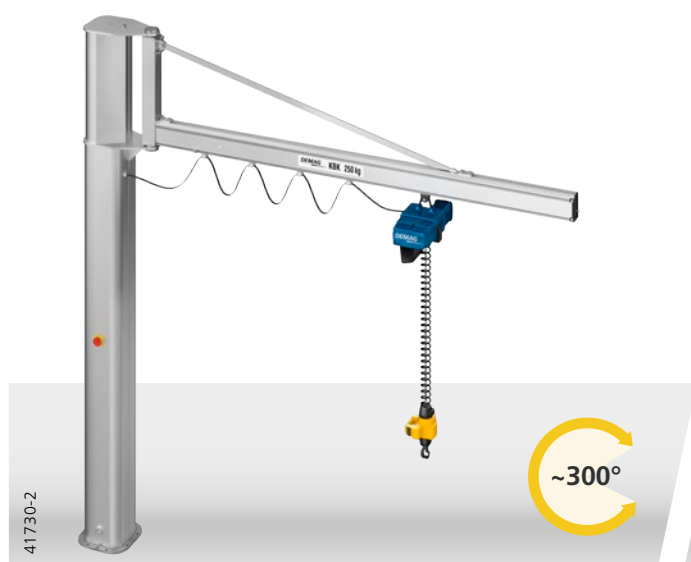

Variante de couleur disponible en option

FLÈCHE KBK ALULINE, TRIANGULÉE

Les potences pivotantes avec profilé en aluminium se caractérisent par un poids mort très faible de la flèche. Elles se démarquent en outre par leur couleur argentée esthétique.

Les potences pivotantes KBK Aluline fournissent une assistance optimale pour un travail sans fatigue. Quatre tailles de profil permettent la configuration sur mesure de potences pivotantes avec une capacité de charge de 80 kg à 1000 kg maximum.

Solution de manutention idéale pour des postes de travail ergonomiques en association avec le Manulift Demag en exécution à variation continue de la vitesse.

PRINCIPALES CARACTÉRISTIQUES TECHNIQUES

- Classification selon la norme DIN 15018 H1B3
- Flèche à profilé creux en aluminium

TABLEAU DE SÉLECTION

Capacité de charge [kg]	Portée [m]						
	2	3	4	5	6	7	
80							
125							
250							
500							
1000							

Construction légère, efforts de déplacement réduits

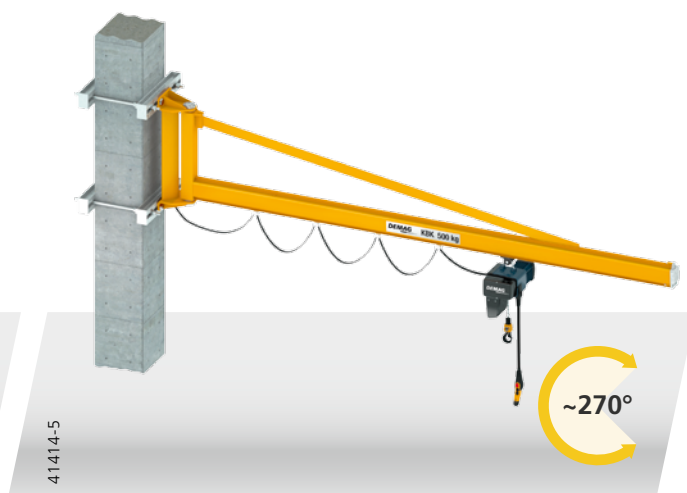

FLÈCHE KBK ACIER, TRIANGULÉE

Les potences pivotantes avec flèche KBK triangulée se distinguent par leur capacité de charge et leur portée importantes compte tenu de leur poids mort. Grâce à son poids réduit, la flèche peut être tournée facilement et de façon ergonomique, même avec une charge. L'utilisation du profilé creux KBK éprouvé comme poutre de pont réduit sensiblement les efforts de déplacement.

Cette construction légère est parfaitement adaptée à toutes les exigences liées au flux des matières au poste de travail pour des capacités de charge de 1000 kg maximum.

TABLEAU DE SÉLECTION

Capacité de charge [kg]	Portée [m]	2	3	4	5	6	7
80							
125							
250							
500							
1000							

PRINCIPALES CARACTÉRISTIQUES TECHNIQUES

- Classification selon DIN15018 H1B3
- Flèche à profilé creux



Courses de crochet importantes, encombrement vertical réduit



FLÈCHE AVEC PROFIL EN I, DE FAIBLE ENCOMBREMENT VERTICAL

Les potences pivotantes équipées d'une flèche avec profilé en I de faible encombrement vertical peuvent être utilisées de manière polyvalente dans une gamme de charges allant jusqu'à 2000 kg. Avec leurs dimensions compactes, elles offrent la solution optimale pour les environnements de travail exigeant des courses de crochet importantes malgré une hauteur de plafond réduite.

TABLEAU DE SÉLECTION

Capacité de charge [kg]	Portée [m]	2	3	4	5	6	7
80							
125							
250							
500							
1000							
1600							
2000							

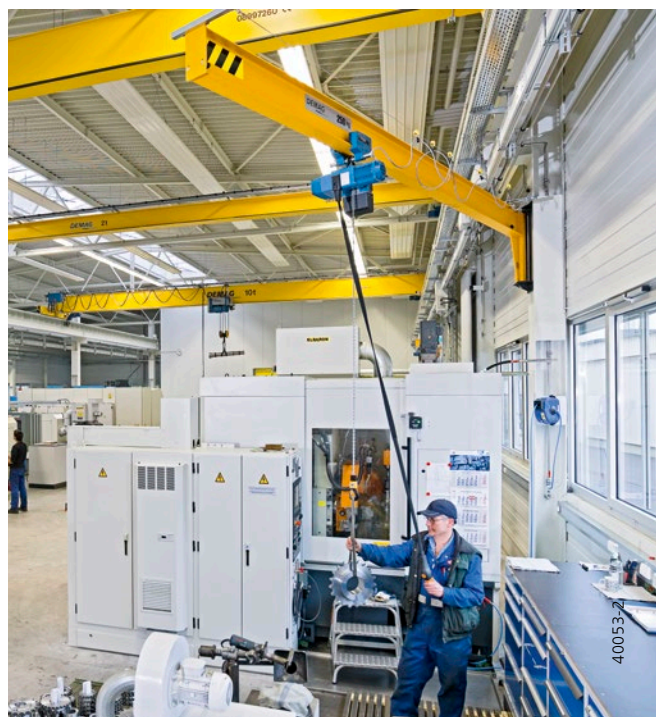

PRINCIPALES CARACTÉRISTIQUES TECHNIQUES

- Classification selon DIN15018 H1B3
- Flèche avec profil en I

Portées importantes, poids mort réduit

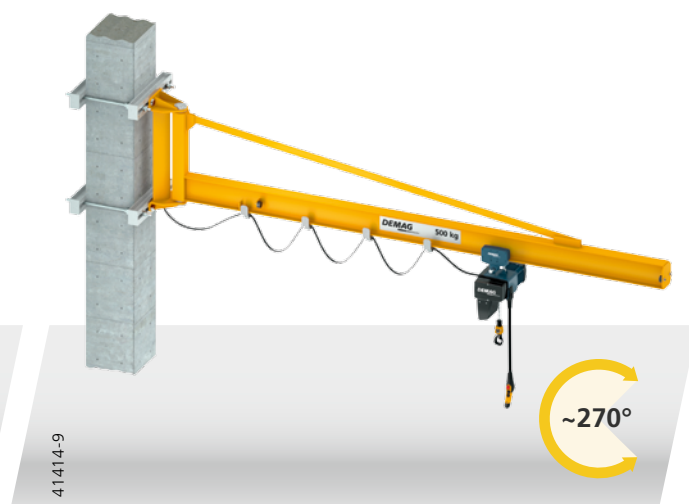

FLÈCHE AVEC PROFIL EN I, TRIANGULÉE

La construction triangulée de la flèche permet de grandes portées en association avec un poids mort réduit. La commande manuelle est ainsi aisée et ergonomique pour toutes les portées.

Le levage et la descente en douceur de la charge ainsi que son positionnement précis à l'aide de ces potences facilitent le travail quotidien ; elles favorisent notamment la manutention de charges sensibles et de grande valeur tout en évitant les rebuts. Les capacités de charge s'élèvent ici à 2000 kg maximum.

TABEAU DE SÉLECTION

Capacité de charge [kg] \ Portée [m]	2	3	4	5	6	7	8
80							
125							
250							
500							
1000							
1600							
2000							

PRINCIPALES CARACTÉRISTIQUES TECHNIQUES

- Classification selon DIN15018 H1B3
- Flèche avec profil en I

Capacités de charge élevées, portées importantes



FLÈCHE AVEC PROFIL EN I, DE FAIBLE ENCOMBREMENT VERTICAL

Ces potences pivotantes offrent une capacité de charge élevée de 10 000 kg maximum et une grande portée. La flèche de faible encombrement vertical permet des courses de crochet particulièrement importantes. L'angle d'orientation illimité de la potence pivotante sur colonne constitue avant tout un avantage appréciable pour les zones de travail étendues. Les potences pivotantes murales offrent elles aussi une vaste gamme d'applications.



TABLEAU DE SÉLECTION

Capacité de charge [kg]	Portée [m]											
	2	3	4	5	6	7	8	9	10	11	12	
125												
250												
500												
1000												
2000												
3200												
4000												
5000												
6300												
8000												
10 000												

PRINCIPALES CARACTÉRISTIQUES TECHNIQUES

- Classification selon DIN15018 H2B3
- Flèche avec profil en I
- Équipement standard avec le palan à chaîne ou à câble Demag

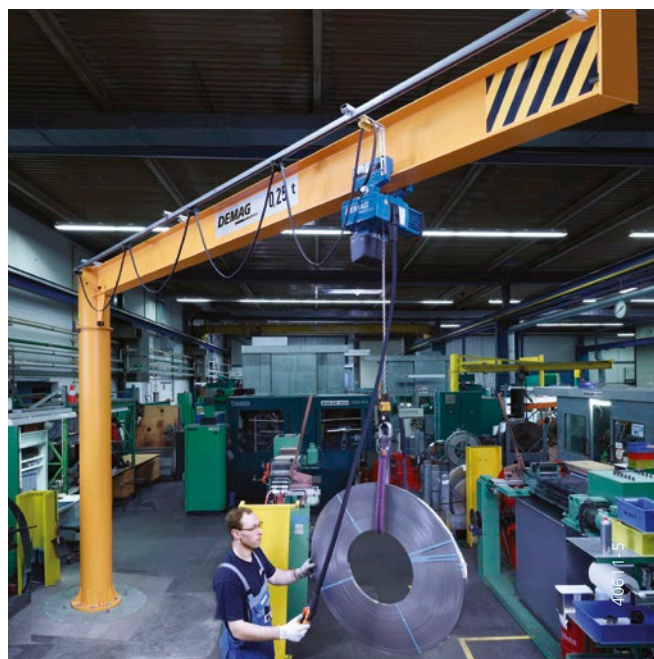
Deux flèches pour une utilisation ultra-performante de l'espace



KBK avec deux flèches, triangulée

Les potences pivotantes sur colonne équipées de deux flèches offrent un haut degré d'efficacité : elles occupent le même espace que les potences à une seule flèche mais ont un rendement deux fois plus important. Les deux flèches peuvent être disposées l'une en face de l'autre pour optimiser l'agencement de postes de travail voisins, ce qui permet d'organiser les différentes tâches individuelles de manière encore plus rationnelle.

TABLEAU DE SÉLECTION

Capacité de charge [kg]	Portée [m]						
	2	3	4	5	6	7	
80 / 80							
125 / 125							
250 / 250							
500 / 500							
1000 / 1000							

PRINCIPALES CARACTÉRISTIQUES TECHNIQUES

- Classification selon DIN15018 H1B3
- Flèche à profilé creux



Des options pour une foule de possibilités

- Appareils de levage à commande électrique
- Dispositif de blocage de la flèche dans une position
- Mécanisme de rotation à commande électrique assurant une rotation sans à-coups
- Radiocommande
- Autre revêtement de surface, par ex. pour une utilisation en plein air
- Hauteurs de colonne adaptées aux besoins de l'utilisateur pour toutes les potences pivotantes sur colonne

LIMITATION DE LA COURSE DE ROTATION



Pour limiter la plage de rotation de la flèche en fonction des besoins, il est possible d'installer un dispositif de limitation de la course de rotation réglable. La construction avec fixation par bride facilite également un rééquipement ultérieur.

FIXATION DE LA COLONNE

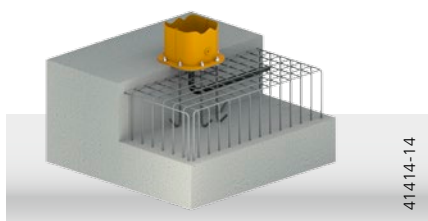

Des ancrages sont utilisés pour fixer la colonne sur une fondation. Lors de la réalisation de la fondation, les éléments d'ancrage peuvent être alignés avec précision sur les alésages de fixation qui se trouvent sur le pied de colonne de la potence.

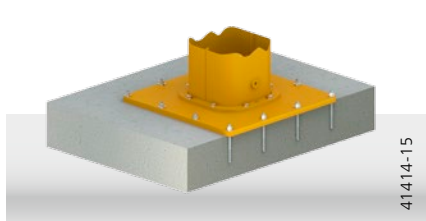

Des chevilles sont utilisées pour la fixation des colonnes sur un sol en béton existant. Dans un premier temps, on procède au montage d'une plaque fixée par chevilles, sur laquelle est vissé le pied de colonne de la potence. Ce mode de fixation est particulièrement bien adapté pour les sols en béton d'une épaisseur réduite supérieure ou égale à 200 mm.

FIXATION MURALE

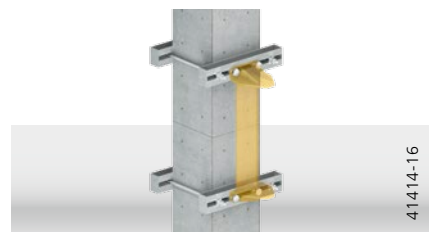

La fixation des potences pivotantes murales s'effectue facilement à l'aide de consoles de serrage disponibles pour une vaste gamme de supports de différentes dimensions. La console peut être fixée à la hauteur voulue sur tous les supports de forme rectangulaire.

Les fixations pour potences pivotantes sur colonne et murales Demag offrent un degré maximum de sécurité et sont très faciles à monter.

Appareils de levage Demag : adaptés à toutes sortes d'application

Une vaste gamme de capacités de charge et de vitesses de levage ainsi que de nombreuses variantes d'équipement, telles sont les caractéristiques uniques des appareils de levage Demag.

Quel que soit l'endroit où ils sont utilisés, ils contribuent à l'amélioration sensible des conditions de travail des opérateurs et sont en même temps synonymes de fiabilité et de sécurité.



40343

PALAN À CHAÎNE DC-PRO DEMAG AVEC BOÎTE À BOUTONS

- Travail sans fatigue
- Manipulation aisée grâce à une forme de boîtier ergonomique
- Position de travail agréable grâce à un réglage en hauteur individuel et rapide sans travaux de câblage
- Très grande robustesse



39085

MANULIFT DCM-PRO DEMAG

- Manipulation ergonomique des charges d'une seule main
- Commande du palan à chaîne avec guidage simultané de la charge
- Adapté aux droitiers comme aux gauchers
- Remplacement aisé des accessoires de préhension grâce à l'accouplement à échange rapide



39233-5

39032-5

PALAN À CHAÎNE DC-PRO DEMAG AVEC COMMANDE SANS FIL

- Sécurité supplémentaire pour l'opérateur qui se tient à distance par rapport à la charge
- Flexibilité et disponibilité élevées
- Transmission radio sans parasites
- Connexion simple et sans fil de l'émetteur manuel
- Fonction d'arrêt selon la catégorie 3



389288

PALAN À CÂBLE DR DEMAG DE HAUTEUR DE CONSTRUCTION RÉDUITE

- Capacité de charge de 10 000 kg maxi
- Course de crochet de 6 m en version standard
- Encombrement réduit grâce à une construction compacte
- Positionnement précis grâce à un mouvement de direction à vitesse variable
- Manutention des charges en douceur, sans balancement
- Utilisation conviviale grâce à une commande par processeur intégré
- Haut degré de sécurité grâce à un limiteur de charge

ÉQUIPEMENT DE SÉRIE COMPLET POUR LES PALANS À CHAÎNE DEMAG

- Sécurité accrue grâce à une commande par contacteurs 24 V et un fin de course travail
- Deux étriers de suspension de longueurs différentes, d'où une plus grande flexibilité
- Mise en service simple grâce à des prises débrochables
- Réducteur, frein et accouplement sans entretien pendant 10 ans maxi.
- Précision et rapidité grâce à deux vitesses de levage
- Variation continue de la vitesse disponible en option – pour une manutention encore plus précise
- Informations sur l'état de fonctionnement par le biais du compteur d'heures de service et de l'interface de diagnostic



**Des résultats convaincants
dans la pratique**

Montage



Approvisionnement de machines



Logistique



Potences pivotantes utilisées
à l'extérieur



40050-12

0517 FR/DE 208 755 44 701 IS 132
Sous réserve de modifications techniques. Sauf erreurs d'impression et omissions.
Imprimé en France D/310717

MHPS CRANES FRANCE SAS

5 avenue Ampère
CS 80539

51012 Châlons-en-Champagne Cedex

E-mail : demag-france@demagcranes.com

Téléphone : +33 (0) 3 26 66 74 00

Télécopie : +33 (0) 3 26 64 65 80

www.demagcranes.fr

DEMAG