

DISTRIBUTEUR DE PLATEAUX

MODÈLE C-PREMIUM

Compatible chariots
BOURGEAT[®], TOURNUS[®],
BLANCO[®], HUPFER[®]



TURBOSELF
Groupe INCB

AU CŒUR DE
L'INTENDANCE

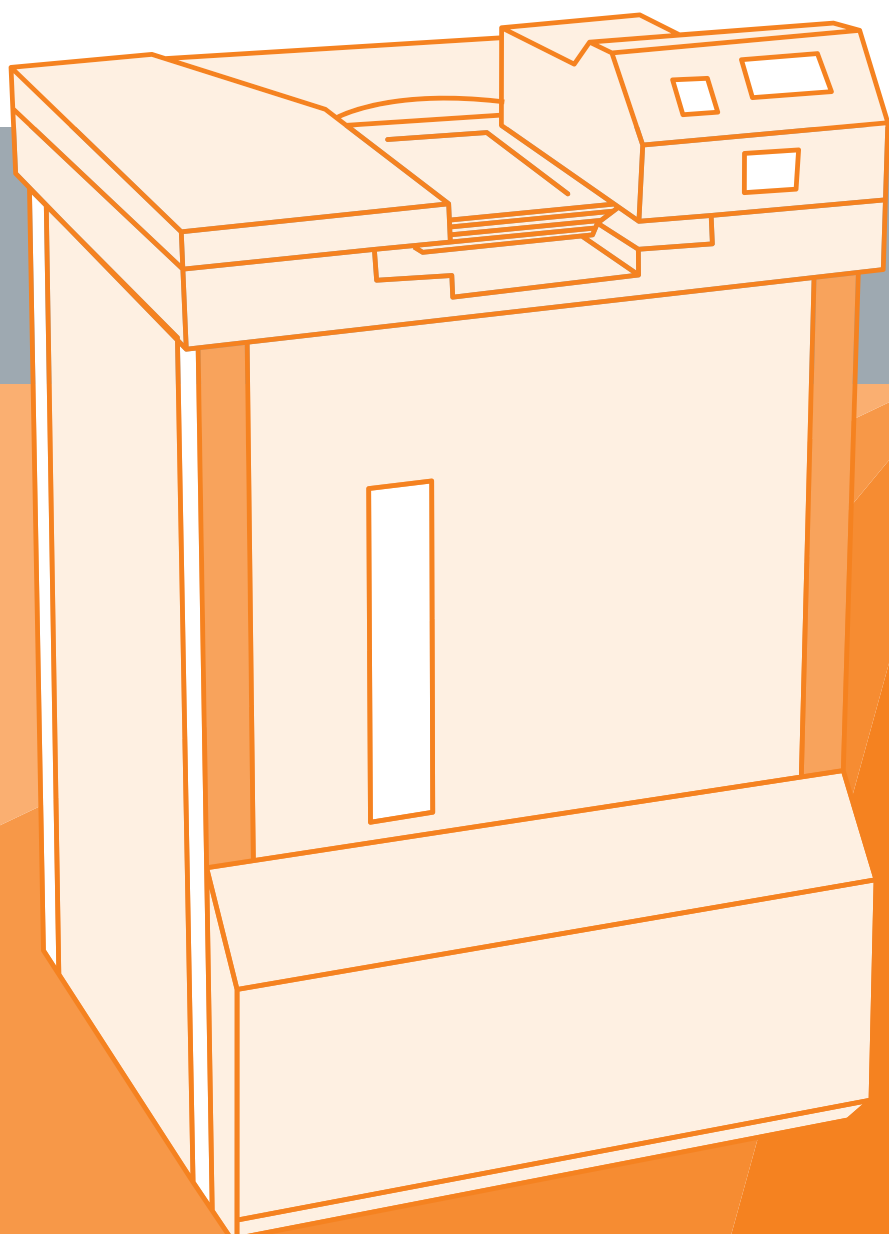

8 ATOUTS QUI EN FONT LA RÉFÉRENCE



L'ERGONOMIE

- Un écran avec multi-lignes.
- Un pupitre de commande verrouillable par clef simplifie les manœuvres.
- Un compteur-cuisine intégré à l'arrière du pupitre de commande.

LECTEURS « CARTE À PUCE » ET « LASER »

- Technologie RFID Mifare 13,56 MHz.
- Compatible cartes : Classic 1K, 4K, UltraLight, TCL, Desfire, Calypso (technologie CD21).
- Lecteur laser sans contact.

LA CONNEXION

Sur le réseau informatique de l'établissement (par prise RJ45).

LA FIABILITÉ

- Conçu pour un usage intensif.
- Distributeur conforme à la directive CEE 89/392 sur les machines.

SIMPLIFIER & SÉCURISER LA PRISE DU PLATEAU

- **Simplifier** : le niveau constant pour la prise du plateau est assuré indépendamment des ressorts de rappel du chariot.
- **Sécuriser** : pendant la distribution de plateaux, le chariot est bloqué dans le distributeur de plateaux, ce qui interdit la prise d'un plateau par l'arrière du distributeur.

LES PERFORMANCES

- Rapidité de distribution jusqu'à 25 plateaux par minute.
- Grande capacité : jusqu'à 120 plateaux (suivant plateaux).

LA ROBUSTESSE

- Ossature interne : acier 5 mm traité anti-corrosion.
- Carrosserie tout inox 15/10°.
- Un poids (150 kg vide) justifié par sa structure massive.

NETTOYAGE EN FIN DE SERVICE

- Roulettes escamotables pour faciliter le déplacement.
- Connecteur amovible pour faciliter le débranchement.



IDENTIFICATION DE L'ÉLÈVE



Lecteur
laser intégré
dans le distributeur
de plateaux.

CARTE CODE-BARRES | LECTEUR LASER

- Absence de contact entre le lecteur laser et la carte.
- Rapidité de lecture grâce à une lecture sans contact et à la volée.
- Absence de sens d'introduction de la carte.



CARTE À PUCE

- Gérer et sécuriser vos accès.
- Une carte unique pour tous les accès de votre établissement.
- Compatible tout type d'accès (portail, ascenseur...).

AU RESTAURANT

Au passage de la carte :

- Un afficheur électroluminescent informe l'élève de ses droits.
- Le distributeur délivre le plateau situé au dessus de la pile ; sauf si l'élève n'est pas en règle avec l'intendance (opposition sur la carte, carte perdue, horaire de passage non respecté...)



EN OPTION



LE COMPTEUR CUISINE TYPE « ÉCRAN MURAL »

Il permet l'affichage du comptage des passages, des réservations de repas et de la répartition élèves/commensaux/invités. Connexion facile sur prise réseau (prise RJ45).

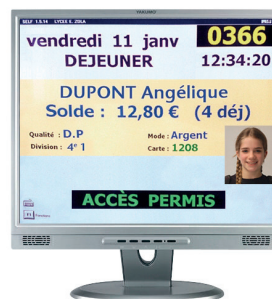

L'AFFICHAGE EN SIMULTANÉ

La situation de l'élève est affichée sur un écran visible par le surveillant. Écran non fourni.



MODULE TICKET-LASER (OUBLI DE CARTE)

Ce ticket permet à l'élève de prendre son repas SANS PASSER par l'intervention d'un surveillant à l'entrée de la ligne de self.



La tablette tactile envoie un ordre de passage au distributeur de plateaux.

LA TABLETTE TACTILE

La tablette tactile se substitue à la carte de l'élève. L'historique de l'élève est mis à jour instantanément (il n'y a aucune autre saisie à l'intendance après le repas).



LA HOUSSE DE PROTECTION

Pour empêcher la prise d'un plateau sur un chariot en attente.

ACCEPTTE LES CHARIOTS

DE MARQUE BOURGEAT®, TOURNUS®, BLANCO®, HUPFER®

LA COMPTABILITÉ AVEC VOS CHARIOTS

- Le modèle C-Premium a été conçu pour accepter les chariots de marque BOURGEAT®, TOURNUS®, BLANCO®, HUPFER®
- Le niveau constant pour la prise du plateau est assuré indépendamment des ressorts de rappel du chariot
- Pendant la distribution des plateaux, le chariot est bloqué dans le distributeur de plateaux, ce qui interdit la prise d'un plateau par l'arrière du distributeur
- Le chariot est libre pour être retiré lorsque le distributeur de plateaux est vide



3 EXEMPLES DE CHARIOTS COMPATIBLES

CHARIOT TOURNUS®



CHARIOT BLANCO®



CHARIOT BOURGEAT®



CARACTÉRISTIQUES TECHNIQUES

MODÈLE C-PREMIUM

Alimentation électrique	220 V - 50 Hz
Puissance maximale consommée	200 W
Fusible secteur	250 V 2x2 A (temporisé)
Poids à vide	170 kg (hors chariot)
Dimensions H x P x L	1240 x 735 x 765 mm
Matière de la carrosserie	Tout INOX
Niveau sonore	Pression acoustique à la place du convive pendant le travail : LA éq < 70 dB Valeur maximum de la pression acoustique de crête : L pc < 130 dB
Modèle de chariot	Chariots 54 x 78 cm, notamment les chariots Tournus, Blanco et Hupfer
Capacité	90 plateaux environ. Jusqu'à 120 plateaux pour certains modèles de plateaux
Modèle de plateaux	36 x 46 mm « fin » ou « épais »
Cadence de distribution	Jusqu'à 25 passages par minute

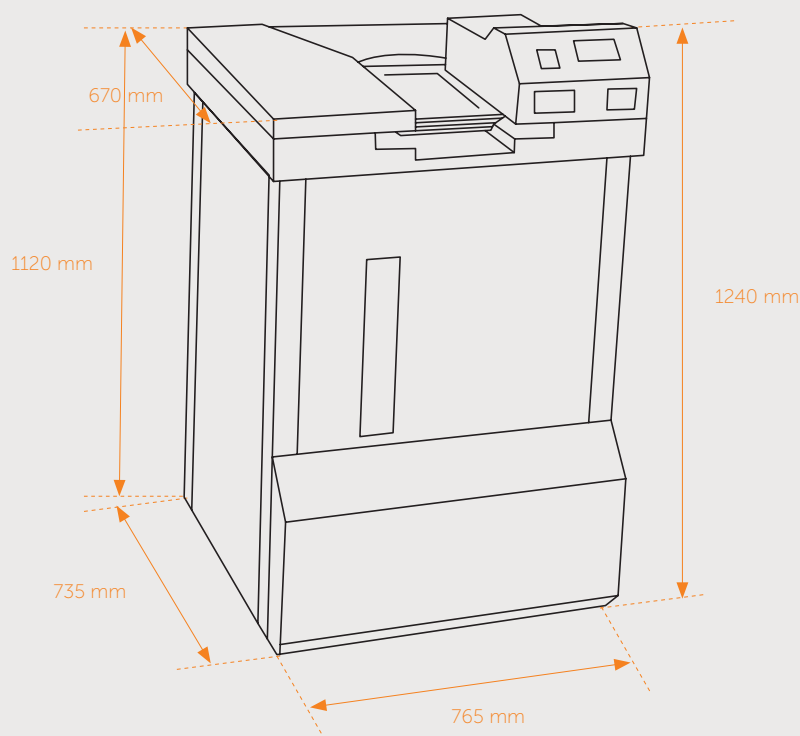

INCB - Informatique, Numérique, Cartes et Biométrie

7, rue Émile Leconte - ZI Ingré _ BP 53138 _ 45143 St-Jean-de-la-Ruelle Cedex _ T 02 38 43 06 44 _ F 02 38 43 08 80 _ @ info@turboself.fr _ www.turboself.fr